

2022 NOV 3 0.

Átvette:

ELŐTERJESZTÉS

a társas és szövetkezeti lakóépületek felújításának támogatására kiírt 2021. évi pályázat nyerteseinek elszámolásáról

Tisztelt Kerületfejlesztési Bizottság!

Budapest Főváros XV. Kerület Rákospalota, Pestújhely, Újpalota Önkormányzat Képviselő-testülete évek óta pályázati lehetőséget biztosít a társasházak és szövetkezeti lakóépületek felújítási, fejlesztési munkáinak támogatására. A Képviselő-testület által elfogadott, 2021. évi költségvetésről szóló 3/2021. (II.26.) önkormányzati rendelet 5. § (2) bekezdés 3. pontja - *Társasházak és Szövetkezeti lakóépületek karbantartási pályázata céltartalék* – és 4. pontja - *Társasházak és Szövetkezeti lakóépületek felújítási pályázata céltartalék* – alapján rendelkezésre álló keretek felhasználásáról a Kerületfejlesztési Bizottság dönt. Az önkormányzat által nyújtott pénzbeli támogatásokról szóló 6/2017. (III.1.) önkormányzati rendelet (a továbbiakban: Rendelet) szabályozza a társasházak és szövetkezeti lakóépületek felújítási pályázata esetében is a támogatás benyújtásának, elbírálásának, valamint az elszámolásának rendjét.

A Kerületfejlesztési Bizottság a 11/2021. (III.16.) sz. határozatával elfogadta a társasházak és szövetkezeti lakóépületek felújítási, nagyobb volumenű karbantartási és korszerűsítési munkáinak visszatérítendő támogatására kiírt 2021. évi pályázati felhívást és a jelentkezési adatlapot, valamint a hozzá tartozó formanyomtatványokat. A 2021. évi költségvetésben összességében 50.000.000,-Ft forrás állt rendelkezésre a munkák támogatására. A pályázók a kiírás értelmében kamatmentes, visszatérítendő támogatási konstrukcióra pályázhattak, amelynél a támogatás összege előfinanszírozással került kifizetésre.

A Rendeletben és a támogatási szerződésben foglaltak alapján azoknak a pályázatot benyújtott társasházaknak és szövetkezeti lakóépületeknek (a továbbiakban: Támogatottak), akikkel az Önkormányzat támogatási szerződést kötött, a szerződés megkötését követő egy év harminc napon belül elszámolást kell benyújtaniuk.

Az elszámolás során a Támogatottak részéről benyújtott számlamásolatokat és az egyéb kapcsolódó bizonylatokat előzetesen átvizsgálja a Hivatal Városgazdálkodási Főosztálya, a benyújtott pénzügyi bizonylatok számszaki, alaki vizsgálatát pedig a Közgazdasági Főosztály végzi. A támogatás felhasználásának elszámolása a szerződés aláírásakor hatályos számviteli szabályok szerint történik.

Az előterjesztésben a 2021. évben támogatási szerződést kötött három társasház elszámolását, a lefolytatott ellenőrzés eredményeit ismertetem.

1. Budapest XV. kerület, Kőrakás park 9-11. szám alatti társasház elszámolása:

A Kőrakás park 9-11. szám alatti társasház 2021. évben pályázatot nyújtott be, amelyben a társasház az alábbi felújítási munkákra kért támogatást:

- a társasház – Kőrakás park 9/a, 9/b, 9/c, 10., 11. – lépcsőházi üvegfalainak műanyag függőfalakra történő cseréje,
- valamint bejárati portáljainak, ajtóinak és előtetőinek cseréje.

A Kerületfejlesztési Bizottság a pályázatot befogadta és a 69/2021. (IX.20.) sz. határozatával döntött arról, hogy a társasházat 5.000.000,-Ft támogatásban részesíti.

A támogatási szerződés 2021. október 13-án került aláírásra. A társasház 2022. szeptember 22-én nyújtotta be az elszámolását a támogatási összeg felhasználásáról. Ezt követően hiánypótlási felhívásra és helyszíni szemle lefolytatására került sor. A hiánypótlás alkalmával benyújtott elszámolás tartalmazza a Rendelet és a támogatási szerződés alapján az elszámolás követelményeinek megfelelő dokumentumokat, a pályázati forrás felhasználására vonatkozó számlákat, illetve azok kiegészítő bizonylatait is. A támogatási összeg teljes mértékben felhasználásra került.

2. Budapest XV. kerület, Rákos út 141. szám alatti társasház elszámolása:

A Rákos út 141. szám alatti társasház 2021. évben pályázatot nyújtott be, amelyben a társasház tetőfelújítási munkáira (utcafronti és udvari tetőrész) kért támogatást.

A Kerületfejlesztési Bizottság a pályázatot befogadta és a 74/2021. (IX.20.) sz. határozatával döntött arról, hogy a társasházat 700.000,-Ft támogatásban részesíti.

A támogatási szerződés 2021. október 11-én került aláírásra. A társasház 2022. október 10-én nyújtotta be az elszámolását a támogatási összeg felhasználásáról. Ezt követően hiánypótlási felhívásra került sor. A társasházon végzett felújítási munkák a számlák alapján végül 1.350.000,-Ft összegbe kerültek. Ez alapján a pályázati felhívás értelmében csak 675.000,-Ft támogatás járna a társasháznak és a különbözetet, fel nem használt támogatást vissza kellene fizetniük. Azonban a Rákos út 141. szám alatti társasház már 2015-ben is pályázatot nyert, és ezen kamatmentes támogatást rendben visszafizette. Viszont a részletek fizetését nem állították le a határidő leteltekor, így túlfizetésük keletkezett, mely már a jelen támogatáshoz lett lekönnyelve. Ezért a fel nem használt támogatásra vonatkozóan visszafizetési kötelezettsége a társasháznak nem áll fenn. A hiánypótlás alkalmával benyújtott elszámolás tartalmazza a Rendelet és a támogatási szerződés alapján az elszámolás követelményeinek megfelelő dokumentumokat, a pályázati forrás felhasználására vonatkozó számlákat, illetve azok kiegészítő bizonylatait is. A támogatási összeg teljes mértékben felhasználásra került.

3. Budapest XV. kerület, Kőrakás park 37. szám alatti társasház elszámolása:

A Kőrakás park 37. szám alatti társasház 2021. évben pályázatot nyújtott be, amelyben a társasház az alábbi felújítási munkákra kért támogatást:

- a társasház lépcsőházának felújítási munkái (festés-mázolás, burkolás),
- 9 db szellőzőmotor cseréje.

A Kerületfejlesztési Bizottság a pályázatot befogadta és a 73/2021. (IX.20.) sz. határozatával döntött arról, hogy a társasházat 4.500.000,-Ft támogatásban részesíti.

A támogatási szerződés 2021. október 11-én került aláírásra. A társasház 2022. október 10-én nyújtotta be az elszámolását. A szellőzőmotorok cseréje erre az időpontra már elkészült, azonban időközben a lépcsőház felújítására egy másik vállalkozóval szerződött le a társasház, így időbeli csúszás keletkezett. A felújítási munkák még folyamatban voltak. A munka elkészültét követően a hiányzó dokumentumok is benyújtásra kerültek, így teljes lett az elszámolás anyaga a támogatási összeg felhasználásáról. Az elszámolás tartalmazza a Rendelet és a támogatási szerződés alapján az elszámolás követelményeinek megfelelő dokumentumokat, a pályázati forrás felhasználására vonatkozó számlákat, illetve azok kiegészítő bizonylatait is. A támogatási összeg teljes mértékben felhasználásra került.

Összefoglalva:

A Támogatottak esetében az elszámolás részeként benyújtott számlamásolatok és az egyéb kapcsolódó bizonylatok vizsgálata megtörtént.

Megállapításra került, hogy a Kőrakás park 9-11., a Rákos út 141. és a Kőrakás park 37. szám alatti társasházak a szerződéseikben foglaltak szerint használták fel a támogatási összeget. Az elszámolás dokumentumai teljes körűen megtekinthetők a Városgazdálkodási Főosztályon.

Kérem a tisztelt Kerületfejlesztési Bizottságot, hogy az előterjesztést megtárgyalni és a határozati javaslatokat elfogadni szíveskedjen.

Budapest, 2022. november „.....”

Cserdiné Németh Angéla
polgármester

1. Melléletek:

1. XV. ker. Kőrakás park 9-11. szám alatti társasház - összesítő táblázat, számla, banki igazolás a számla kifizetéséről (4. melléklet)
2. XV. ker. Rákos út 141. szám alatti társasház - összesítő táblázat, számla, banki igazolás a számla kifizetéséről (8. melléklet)
3. XV. ker. Kőrakás park 37. szám alatti társasház - összesítő táblázat, számla, banki igazolás a számla kifizetéséről (12. melléklet)

2. Előkészítésért felelős szervezeti egység(ek):

Városgazdálkodási Főosztály

2022. november ²⁹.....

Aláírás: .....

3. Bizottságok:

Kerületfejlesztési Bizottság

4. Egyeztetésre megküldve:

Közgazdasági Főosztály

2022. november ²⁹.....

Aláírás: .....

5. Jegyzői láttamozás:

2022. november ³⁰.....

Aláírás: .....

6. Háttéranyag a Városgazdálkodási Főosztályon található.

Határozati javaslatok:

Budapest Főváros XV. Kerület Rákospalota, Pestújhely, Újpalota Önkormányzat Kerületfejlesztési Bizottsága úgy dönt, hogy

1. **elfogadja** a Budapest XV. kerület, **Kőrakás park 9-11. szám alatti társasház**, mint támogatott 470/2021. számú támogatási szerződéséhez kapcsolódó **előfinanszírozott konstrukcióban nyújtott 5.000.000,-Ft kamatmentes, visszatérítendő támogatás felhasználásáról szóló elszámolását** a iktatószámú előterjesztés 3-4. számú mellékletei szerinti tartalommal.

Felelős: polgármester

Határidő: 2022. december 05. (döntés)

2022. december 23. (értesítés az elszámolás elfogadásáról)

2. **elfogadja** a Budapest XV. kerület, **Rákos út 141. szám alatti társasház**, mint támogatott 475/2021. számú támogatási szerződéséhez kapcsolódó **előfinanszírozott konstrukcióban nyújtott 700.000,-Ft kamatmentes, visszatérítendő támogatás felhasználásáról szóló elszámolását** a iktatószámú előterjesztés 7-8. számú mellékletei szerinti tartalommal.

Felelős: polgármester

Határidő: 2022. december 05. (döntés)

2022. december 23. (értesítés az elszámolás elfogadásáról)

3. **elfogadja** a Budapest XV. kerület, **Kőrakás park 37. szám alatti társasház**, mint támogatott 474/2021. számú támogatási szerződéséhez kapcsolódó **előfinanszírozott konstrukcióban nyújtott 4.500.000,-Ft kamatmentes, visszatérítendő támogatás felhasználásáról szóló elszámolását** a iktatószámú előterjesztés 11-12. számú mellékletei szerinti tartalommal.

Felelős: polgármester

Határidő: 2022. december 05. (döntés)

2022. december 23. (értesítés az elszámolás elfogadásáról)

A határozati javaslatok elfogadásához egyszerű szavazattöbbség szükséges!

Jogszabályi hivatkozások:

- a 2021. évi költségvetésről szóló 3/2021. (II. 26.) önkormányzati rendelet 5. § (2) bekezdés 3-4. pontja;
- az önkormányzat által nyújtott pénzbeli támogatásokról szóló 6/2017. (III.1.) önkormányzati rendelet.

Képviselői Csoportnak
leadva:
2022 NOV 29.
Átvette: 

.....
felülvizsgálatra érkezett: 
2022 NOV 29. hó-n

KIVONAT

készült a bizottság 2021. szeptember 20-án
17.00 órakor kezdődő
ülésén hozott határozatokról

Előterjesztés a társas és szövetkezeti lakóépületek felújításának visszatérítendő támogatására kiírt 2021. évi pályázat résztvevőinek támogatásáról
(Ikt.sz. 2/18-24/2021. sz. anyag)

Kerületfejlesztési Bizottság 69/2021. (IX.20.) sz. határozat

A Kerületfejlesztési Bizottság úgy dönt, hogy a társasházak és szövetkezeti lakóépületek felújítási, nagyobb volumenű karbantartási és korszerűsítési munkáinak visszatérítendő előfinanszírozott kölcsön formájában történő támogatására kiírt 2021. évi pályázaton résztvevő **Budapest XV. kerület, Kőrakás park 9-11. szám alatti Társasházat** (1157 Budapest, Kőrakás park 9-11.), mint támogatottat (továbbiakban: Támogatott) a 2021. évi költségvetésről szóló 3/2021. (II. 26.) önkormányzati rendelet 5. számú melléklete szerint összességében rendelkezésre álló 50.000.000,-Ft keret terhére **támogatja** az 1. számú melléklet 1. pontjában szerepelő célok megvalósítására. A támogatás formája kamatmentes kölcsön, amelyet a támogatott annak felhasználását és az elszámolást követő 5 éven belül havi egyenlő részletekben köteles támogató részére visszafizetni. A támogatás összegének kifizetésére a támogatási szerződés aláírását követő 8 napon belül a támogatott bankszámlájára történő átutalással kerül sor. A támogatott tevékenység a szerződés aláírását követően kezdhető meg. A támogatás összege a szerződés aláírását követő egy éven belül használható fel. Az elszámolás határideje a támogatási összeg felhasználását követő év január 31. napja.

Felkéri a polgármestert a támogatási szerződés aláírására.

Továbbá felhatalmazza a polgármestert, hogy a támogatás összegét, 5.000.000,-Ft-ot a 2021. évi költségvetésről szóló 3/2021. (II.26.) önkormányzati rendelet 5. melléklet Felhalmozási jellegű címzett tartalék – Társasházak és Szövetkezeti lakóépületek felújítási pályázata soron rendelkezésre álló keretről csoportosítsa át és a 3.2. melléklet Felhalmozási célú visszatérítendő támogatások, kölcsönök nyújtása ÁHT-n kívülre elnevezésű sorai között mutassa ki. A támogatás összegének Támogatott részére történő átutalása érdekében a szükséges intézkedéseket tegye meg.

Felelős: polgármester

Határidő: 2021. szeptember 20. (döntésre)

2021. október 4. (értesítés)

2021. október 20. (támogatási szerződés megkötése)

(*Jogsabályi hivatkozás: 2021. évi költségvetésről szóló 3/2021. (II. 26.) önkormányzati rendelet 5. § (2) bekezdésének 3. és 4. pontja, 6/2017. (III. 1.) önkormányzati rendelet*)

(Szavazati arány: 7 igen szavazat, egyhangú)

K.m.f.

Szilvágyi László s.k.
bizottsági elnök



210617

Szerződés száma: 470/2021. Ügyiratszám: 3/2161-9/2021 Témafelelős: Városgazdálkodási Főosztály
Budapest Főváros XV. Kerület Rákospalota, Pestújhely, Újpalota Önkormányzata

TÁMOGATÁSI SZERZŐDÉS

kétlakásos vagy ennél nagyobb lakásszámú társas, illetve szövetkezeti lakóépületek felújítása, illetve nagy karbantartása tárgyban,

amely létrejött egyrészről a

Budapest Főváros XV. Kerületi Önkormányzat
(1153 Budapest, Bocskai u. 1-3.)
adószám: 15735784-2-42
törzsszám: 735782
bankszámlaszám: 11784009-15515005-00000000
képviseli: Cserdiné Németh Angéla polgármester

mint támogató (továbbiakban: Támogató), másrésztől a

Budapest XV. kerület, Kőrakás park 9-11. szám alatti Társasház
1157 Budapest, Kőrakás park 9-11.
adószáma: 27025532-1-42
működési bankszámlaszáma: 11715007-20341653-00000000
közös képviselő: ERZO-HÁZ Kft.
címe: 1154 Budapest, Nádastó utca 10.
adószáma: 24888488-1-42
képviseli: Sztojanovits-Szalai Andrea

mint támogatott, (a továbbiakban: Támogatott) (a továbbiakban együtt: Felek) között, az alulírott helyen és időben, az alábbi feltételekkel:

1. Támogató vállalja, hogy az 1157 Budapest, Kőrakás park 9-11. szám alatti társasház (Kőrakás park 9/a, 9/b, 9/c, 10. és 11.) lépcsőházi üvegfalainak műanyag függőfalakra történő cseréjére, valamint a bejárati portáljainak, ajtóinak és előtetőinek cseréjére a Budapest Főváros XV. kerületi Önkormányzat Kerületfejlesztési Bizottságának (a továbbiakban: Bizottság) 69/2021. (IX.20.) számú határozata alapján 5.000.000,-Ft, azaz ötmillió forint összegű kamatmentes kölcsönt biztosít Támogatott részére előfinanszírozott formában.
2. A kölcsön fedezete a 2021. évi költségvetésről szóló 3/2021. (II.26.) önkormányzati rendelet 3.2. melléklet 1.1.3. Társasház felújítási pályázat elnevezésű soron rendelkezésre áll.
3. Támogató vállalja, hogy a jelen szerződés aláírását követően 8 napon belül bruttó 5.000.000,- Ft, azaz ötmillió forint támogatást utal át Támogatott 11715007-20341653-00000000 számú bankszámlájára.
4. A Támogatási szerződés elválaszthatatlan részét képezi a Támogatott által benyújtott pályázati dokumentáció, akkor is, ha az nincs fizikailag a jelen szerződéshez csatolva.
5. Az elszámolás véghatáridejének időpontja a jelen szerződés aláírását követő 1 év. Támogató egyszeri alkalommal 20 napos hiánypótlási lehetőséget biztosít, ha Támogatott a jelen szerződés 2. számú melléklete alapján benyújtott elszámolását tartalmi hiányosságokkal nyújtja be, vagy az elszámolás elfogadását megelőző szakmai és pénzügyi vizsgálat szabálytalanságot tár fel.

8/10 21

6. Támogatott a kölcsön kamatmentes összegét az elszámolást követő 5 év alatt tartozik megfizetni. Az első havi törlesztőrészlet 73.500,-Ft megfizetése az elszámolás elfogadását követő hónap 15. napja, ezt követően a további törlesztőrészleteket 83.500,-Ft-ot Támogatott minden hónap 15. napjáig köteles megfizetni Budapest Főváros XV. kerületi Önkormányzat 11784009-15515005-00000000 számú költségvetési elszámolási számlájára.
7. A kölcsön összegét Támogatott kizárólag a Bp. XV. kerület Kórákás park 9-11. szám alatti ingatlanon a nyertes pályázat szerinti helyszínen és a nyertes pályázat szerinti tételes átsorolt költségvetés alapján elfogadott, az 1. pontban részletezett felújítási munkák elvégzésére számolhatja el.
8. A pályázati felhívás alapján Támogatott köteles az 1. pontban meghatározott munkákat, legyen az akár engedély köteles, vagy anélküli, a jelen szerződés megkötésétől számított 1 éven belül elvégeztetni és arról az elszámolást benyújtani.
9. Támogatott nyilatkozik arról, hogy a társasház felújítási munkáihoz előzetes építési és szakhatósági engedélyek nem szükségesek, vagy a munkákhoz szükséges előzetes építési és szakhatósági engedélyeket megkérte.
10. Támogatott jelen szerződés aláírásával egyidejűleg a bankszámlájára szóló azonnali beszedési megbízást engedélyez a Támogató részére az 1. pontban meghatározott összeg erejéig, a folyósítást követő hatállyal.
11. Támogatott kijelenti, hogy nincs olyan tartozása, amely a jelen szerződés szerinti kötelezettségének a teljesítését akadályozná.
12. Támogatott egyéb támogatást, kölcsönt jelen szerződés aláírását követően a kölcsön összegének teljes visszafizetéséig csak a Támogató előzetes írásbeli hozzájárulásával jogosult felvenni.
13. Támogatott köteles a kivitelezés megkezdése előtt annak időpontjáról írásbeli tájékoztatást adni a Városgazdálkodási Főosztály számára (elektronikusan – palyazatvqf@bpxv.hu vagy postai úton 1153 Budapest, Bocskai utca 1-3.).
14. Támogatót a kivitelezés időtartama alatt ellenőrzési jog illeti meg, melynek keretében jogosult:
 - a munkálatok folyamatát bármikor ellenőrizni, megtekinteni,
 - a kölcsönösszeg felhasználásával kapcsolatos valamennyi nyilvántartást, számlát, bizonylatot áttekinteni, ellenőrizni, illetve a kölcsön felhasználásával kapcsolatban írásbeli tájékoztatást kérni,
 - minden olyan okiratba betekinteni, amely a szerződés teljesítését érinti,
 - a pályázati felhívásban előírt elkülönített felújítási alap számlaegyenlegét és az üzemeltetési alapszámla egyenlegét a kölcsön időtartama alatt folyamatosan megismerni.
15. Támogatott kötelezettséget vállal arra, hogy a kölcsön összegét elkülönítetten kezeli és annak felhasználásáról elkülönített számviteli nyilvántartást vezet. Támogatott vállalja továbbá a felhasználással összefüggő számlák, bizonylatok és egyéb okiratok ellenőrzésre alkalmas módon történő kezelését, illetve nyilvántartását.

16. Támogatott tudomásul veszi, hogy Támogató a szerződéstől elállhat, ha a Támogatott a 13. pont szerinti ellenőrzést ellehetetleníti, vagy a 7. pontban rögzített határidőt túllépi, valamint ha a kölcsön összegének a szerződésben meghatározott célra fordítása időközben ellehetetlenül.
17. Támogató a Polgári Törvénykönyv (a továbbiakban: Ptk.) 6:387. §-ában foglaltak esetén jogosult a jelen szerződést azonnali hatállyal felmondani.
18. Támogató 16. pont szerinti azonnali hatályú felmondása esetén Támogatott köteles 8 napon belül egy összegben visszafizetni a felvett kölcsön összegét, annak a Ptk. szerinti, a folyósítás és a visszafizetés időpontja közötti törvényes kamataival együtt.
19. Támogató bármelyik törlesztő részlet befizetésének elmaradása, illetve késedelmes teljesítése esetén a Ptk. 6:48. § (1) bekezdése szerinti késedelmi kamatot felszámítja. Amennyiben a Támogatott három havi törlesztő részlet befizetését elmulasztja úgy a jelen szerződést a 16. pontja alapján azonnali hatállyal felmondja.
20. Támogatott tudomásul veszi, hogy nem teljesítés esetén a visszafizetendő összeget és annak kamatait Támogató azonnali beszédési megbízás benyújtásával érvényesíti.
21. Támogatott a tudomására jutástól számított 8 napon belül bejelenti, ha a támogatott tevékenység várhatóan meghiúsul.
22. Támogatott kötelezettséget vállal arra, hogy 8 napon belül bejelenti a 24. pont szerinti nyilatkozattal érintett bankszámlája megszűnésének a tényét és ezzel egyidejűleg bejelenti az új bankszámlaszámát, valamint csatolja arra vonatkozóan a jelen szerződés 24. pontja szerinti nyilatkozatát.
23. Támogatott a Képviselőtében bekövetkezett változásokat 8 napon belül köteles bejelenteni.
24. Támogatott vállalja, hogy a jelen szerződés aláírásától számított 8 évig a kölcsön felhasználásával kapcsolatos valamennyi iratot és az annak felhasználását alátámasztó valamennyi bizonylatot megőrzi.
25. Jelen szerződés a 1. számú mellékletét képező banki felhatalmazó levéllel együtt érvényes.
26. Felek a tárgyalások eredménytelensége esetén keletkező jogviták eldöntésére a Budapesti IV. és XV. Kerületi Bíróság illetékességét kötik ki.
27. Támogatott kijelenti, hogy ÁFA visszaigénylésre nem jogosult.
28. Támogatott nyilatkozik és egyben felelősséget vállal azért, hogy a szerződéssel összefüggésben a birtokába kerülő természetes személyek személyes adatai kezelésére, tárolására, őrzésére, felhasználására, törlésére az érintett jogok gyakorlására, az érintettek adatkezeléssel kapcsolatos tájékoztatására az információs önrendelkezési jogról és az információszabadságról szóló 2011. évi CXII. törvény, valamint az Európa Parlament és a Tanács a személyes adatokról kezelése tekintetében történő védelméről és az ilyen adatok

szabad áramlásáról, valamint a 95/46/EK rendelet hatályon kívül helyezéséről szóló 2016/679 rendelete szerint kerül sor.

29. Támogatott nyilatkozik, hogy a szerződéssel összefüggésben a birtokába kerülő természetes személyek személyes adatai védelmében megfelelő technikai és szervezési intézkedéseket hajt végre azért, hogy az adatkezelés jellege, hatóköre, körülményei és célja, valamint a természetes személyek jogaira és szabadságaira jelentett változó valószínűségű és súlyú kockázat figyelembevételével a megfelelő adatbiztonságot garantálja.
30. Támogatott tudomásul veszi, hogy jelen Szerződés nyilvános, tartalma közérdekű adatnak minősül, Támogató az Önkormányzat www.bpxv.hu honlapján nyilvánosságra hozhatja.
31. A jelen szerződésben nem szabályozott kérdésekben a Polgári Törvénykönyv rendelkezései az irányadóak.
32. Felek a jelen szerződést áttanulmányozás után, mint szándékukkal mindenben megegyezőt, 6 eredeti példányban jóváhagyólag írják alá.

Budapest, 2021. 10 „07.”

Budapest, 2021. 10 „13.”



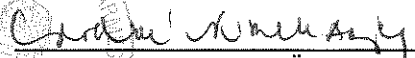

Bp. Főváros XV. kerület Önkormányzat
képviselésében
Csárdi Németh Angéla polgármester
Támogató

ERZO-HÁZ KFT.
1154 Budapest, Nádasdó utca 11.
Adósz.: 24888488-1-42
Cégjegyzékszám: 01-09-187771
Társasház 5007-2047965
XV. kerület, Kórákás park 9-11. társasház
képviselésében
ERZO-HÁZ Kft.
Sztojanovits-Szalai Andrea közös képviselő
Támogatott

Ellenjegyzem:

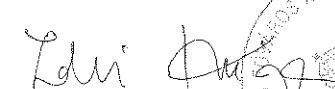
Budapest, 2021. 10 „07.”

dr. Filipisz Andrea
jegyző

Pénzügyileg ellenjegyzem:

Budapest, 2021. 10 „07.”

Sándor Erika
közgazdasági főosztályvezető

Kapják:

1. Támogatott (2 pld)
2. Jegyzői Iroda
3. Közgazdasági Főosztály
4. Városgazdálkodási Főosztály (2 pld)



FELHATALMAZÓ LEVÉL

Tisztelt OTP Bank Nyrt!

OTP BANK NYRT.

1051 Budapest, Nádor u. 16.

Levélcím: 1475 Budapest, Pf. 403.

Megbízom/megbízuk Önöket az alább megjelölt bankszámlánk terhére az alább megnevezett Kedvezményezett által benyújtandó beszedési megbízás(ok) teljesítésére a következőkben foglalt feltételekkel:

Felhatalmazó levél sorszáma:	8007435620210827113705
Fizető fél számlatulajdonos megnevezése:	BP, XV. KER. KÓRAKÁS PARK 9/A-11 TH
Felhatalmazással érintett bankszámlájának pénzforgalmi jelzőszáma:	11715007-20341653
Kedvezményezett neve:	BUDAPEST FŐVÁROS XV.KER. ÖNKORMÁNYZAT
Kedvezményezett fizetési/ bankszámlájának pénzforgalmi jelzőszáma:	11784009-15515005

A felhatalmazás időtartama: 2021.08.27-től visszavonásig

- a beszedési megbízáshoz okiratot nem kell csatolni

További feltételek: - felhatalmazás csak a Kedvezményezett írásbeli hozzájárulásával vonható vissza

A jelen felhatalmazó levélen alapuló beszedési megbízások teljesítése az OTP Bank Nyrt. pénzforgalmi szolgáltatásról szóló Üzletszabályzatában foglaltak szerint történik.

Kelt: BUDAPEST, 2021. augusztus 27.

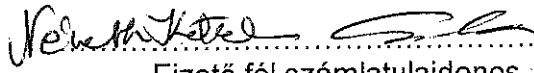
Fizető fél számlatulajdonos

Fentieket, mint a Fizető fél számlatulajdonos számlavezető hitelintézete, nyilvántartásba vettük.

Kelt, Budapest, 2021 év 08 hó 27 nap

OTP BANK NYRT.
Szabó Zoltán
osztályvezető
Budapesti Régió
XV. Szentmihályi utca 1031. fiók
Kassaparek József
számlavezető munkatárs

Az elszámolás rendje¹

2. Az elszámolás szakmai beszámolóból, a felhasználást igazoló pénzügyi-számviteli bizonylatokból és az elszámolás végén benyújtandó összesítő táblázatból áll.

2.1. A szakmai beszámoló:

A rövid írásos szakmai beszámoló tartalmazza a támogatás céljának megfelelő, az adott időszakban, a támogatási összeg felhasználásával elvégzett munka leírását, a műszaki átadás-átvételi jegyzőkönyvet.

2.2. A pénzügyi-számviteli bizonylatok:

Az elszámolásban a kivitelezésre vonatkozóan az önerőből kifizetett munkákat kell igazolni a záradékkal ellátott számlákkal. A kivitelezésre vonatkozóan a pénzforgalmi bizonylatokról és a felhasználást, illetve a használatbavételt igazoló bizonylatokról készült fénymásolatok kerülnek benyújtásra. A fénymásolatok hitelességét a támogatottnak igazolnia kell **„A másolat az eredetivel megegyezik”** szöveggel. A támogatásból kifizetett részlet kifizetését igazolni kell.

2.2.1. Számlák:

Az elszámolás során a számviteli jogszabályoknak megfelelően kiállított számlák fogadhatók el. Az eredeti számlákra felvezetve a támogatott igazolja a támogatás céljának megfelelő felhasználást. A támogatási összeg felhasználása során keletkezett **eredeti számlákra** a támogatottnak **fel kell vezetni a „Kifizetve a XV. ker. Önkormányzattól 470/2021. számú megállapodás alapján kapott támogatásból”** záradékot és a számlázás alapjául szolgáló szerződés számát is. A záradékolás megtörténtének ellenőrzése céljából támogatottnak az elszámolás benyújtásával egyidejűleg be kell mutatnia az eredeti számlákat is. Ha a bizonylat adataiból nem derül ki egyértelműen a gazdasági művelet tartalma, akkor azt a jogosultnak bizonyító erejű dokumentummal igazolnia kell.

2.2.2. Pénzforgalmi bizonylatok:

Pénzforgalmi bizonylattal igazolni kell az elszámolásra benyújtott számla kifizetését. Az elszámolásban a pénzforgalmi bizonylat másolatát a hozzá tartozó számla másolatához kell tűzni.

2.2.3. Egyéb a felhasználást, illetve a használatba vételt igazoló bizonylatok:

A felhasználást, illetve a használatbavételt igazoló bizonylat a támogatásból vásárolt áru, szolgáltatás felhasználásának a nyomon követhetőségét szolgálja.

A 100.000,- Ft. összeghatárt meghaladó értékű számlák másolatához csatolni kell a számla kiállításának alapját képező megrendelő vagy szerződés másolatát is. Amennyiben a támogatási összeg felhasználása során valamely beszerzésre irányuló írásos megállapodás jön létre, - ideértve a fenti értékhatárt el nem érő eseteket is – a számlára fel kell vezetni a számlázás alapjául szolgáló megrendelő vagy szerződés számát. Az eredeti szerződésekre minden esetben fel kell vezetni a „Kifizetve a XV. ker. Önkormányzattól 470/2021. számú megállapodás alapján kapott támogatásból” záradékot. Térítésmentes átadás esetén szükséges az átadásról jegyzőkönyvet felvenni, melyhez csatolni kell a megajándékozottak névsorát, majd a jegyzőkönyvet csatolni kell az elszámoláshoz. A befektetett eszközök esetén a támogatásból vásárolt immateriális jószág, illetve tárgyi eszköz használatba vételéről kiállított, a tárgyi eszköz kartont kell az elszámolásban a kapcsolódó számlához mellékelni.

¹ az önkormányzat által nyújtott pénzbeli támogatásokról szóló 6/2017. (III.1.) önkormányzati rendelet melléklete

2.3. Összesítő táblázat:

Az elszámoláshoz mellékelni kell egy összesítő táblázatot a támogatás céljának megfelelő és elszámolásra benyújtott számlákról. A táblázatnak tartalmaznia kell a sorszámot, a számla számát, a szállító (számla kiállító) nevét, a számla kiállításának dátumát, a gazdasági művelet rövid leírását, a nettó és a bruttó számlaértéket, a teljesítés (kifizetés) dátumát és a számlák összértékét.

Az elszámolás az ÁFA összegének figyelembe vételével úgy történik, hogy amennyiben a támogatott élt az ÁFA levonási jogával, az elszámolásban benyújtott számlák nettó összértéke képezi a támogatás elszámolásának az alapját.

Amennyiben Támogatott nem élt az ÁFA levonási jogával, a benyújtott számlák bruttó összértéke számolható el a támogatás terhére.

BESZÁMOLÓ

Alulírott, mint a Budapest XV. kerület, Kórákás park 9-11. szám alatti Társasház közös képviselője nyilatkozom arról, hogy a 470/2021. számú Támogatási szerződés szerinti _____ felújítási munkák a szerződésben szereplő határidőre elkészültek. Ennek igazolásául mellékelten csatolom az ezt rögzítő műszaki átadás-átvételi jegyzőkönyvet, valamint az előfinanszírozott formában kiutalt kölcsön összegének felhasználására vonatkozó számlákat és banki bizonylatokat.

A támogatás összege célhoz kötötten lett felhasználva.

Budapest, 2021.

.....
Név
_____ Budapest, _____
Társasház
közös képviselő

ÖSSZESÍTŐ TÁBLÁZAT

az önkormányzati közpénzből juttatott 470/2021. szerződésszámú támogatás elszámolásához

Sorszám:	Számla száma	Kibocsátó megnevezése	Kiállítás dátuma	Szolgáltatás, áru megnevezése	Számla nettó értéke (Ft-ban)*	Számla bruttó értéke (Ft-ban)	Kifizetés dátuma
1.							
2.							
3.							
Összesen:							

Kelt: Budapest, 2021.

.....
aláírás**Nyilatkozat**

1. Alulírott kijelentem, hogy a Bp. Főváros XV. ker. Önkormányzatának társasházak és szövetkezeti lakóépületek felújítására, nagy karbantartására és korszerűsítésére kiírt pályázati keretéből célra kapott bruttó 5.000.000,-Ft összegű támogatást célhoz kötötten használtam fel.
2. A felhasználás során a hatályos számviteli jogszabályok rendelkezései szerint jártam el.

Budapest, 2021.

.....
aláírás

név:.....
cím/székhely.....
adóazonosító jel/adószám:.....

Záradék

Szakmai szervezeti egység tölti ki: A cél szerinti felhasználást igazolom / nem igazolom**

2021.....
dátum aláírás

Közgazdasági Főosztály tölti ki: Az elszámolás pénzügyi megfelelőségét igazolom / nem igazolom**

2021.....
dátum aláírás

* Amennyiben a támogatott élt az ÁFA levonási jogával, az elszámolásban benyújtott számlák nettó összértékének meg kell egyeznie a kapott támogatás bruttó összegével.

** A megfelelő rész aláhúzendó

Közgazdasági Főosztályra
érkezett

2022 NOV 16.

Tóth Epi

2022. 09. 22.

4/3778

Érkezett 4.
2022. Szeptember 7. 2022

BESZÁMOLÓ

Budapest Főváros XV. kerületi Polgármesteri Hivatal Központi Iktató 7.		
Iktatószám: 3/1055-11/2022		
2022. Szeptember 22. ti.		
Előszám:	Melléklet:	Ügyintéző:
0	06	E

Szalai Andrea
2022. 11. 16.
csaladi

Alulírott, mint a Budapest XV. kerület, Kőrakás park 9-11. szám alatti társasház közös képviselője nyilatkozom arról, hogy a 470/2021. számú Támogatási szerződés szerinti munkák – a társasházban a lépcsőházi üvegfalainak műanyag függőfalakra történő cseréje, valamint a bejárati portáljainak a cseréje – határidőre elkészültek. Ennek igazolásául mellékeltem csatolom az ezt rögzítő műszaki átadás-átvételi jegyzőkönyvet, valamint az előfinanszírozott formában kiutalt kölcsön összegének felhasználására vonatkozó számlákat és banki bizonylatokat.

A támogatás összege célhoz kötötten került felhasználásra.

Budapest, 2022. 09. 19.

ERZO-HÁZ KFT.
1154 Budapest, Nádastó utca 10.
Adósz.: 24888488-1-42
Céginformációs szám: 01-09-187771
Banksz.: 11715007-20479655

1157 Budapest, Kőrakás park 9-11.
Társasház
Szalai Andrea
közös képviselő

* a műszaki átadás-átvételi még nem történt meg.
A melléklet elkészült. A melléklettel jelenleg
járogatást fogunk, megelőzően egy hírközi part.

ERZO-HÁZ KFT.
1154 Budapest, Nádastó utca 10.
Adósz.: 24888488-1-42
Céginformációs szám: 01-09-187771
Banksz.: 11715007-20479655



9 A



9 B





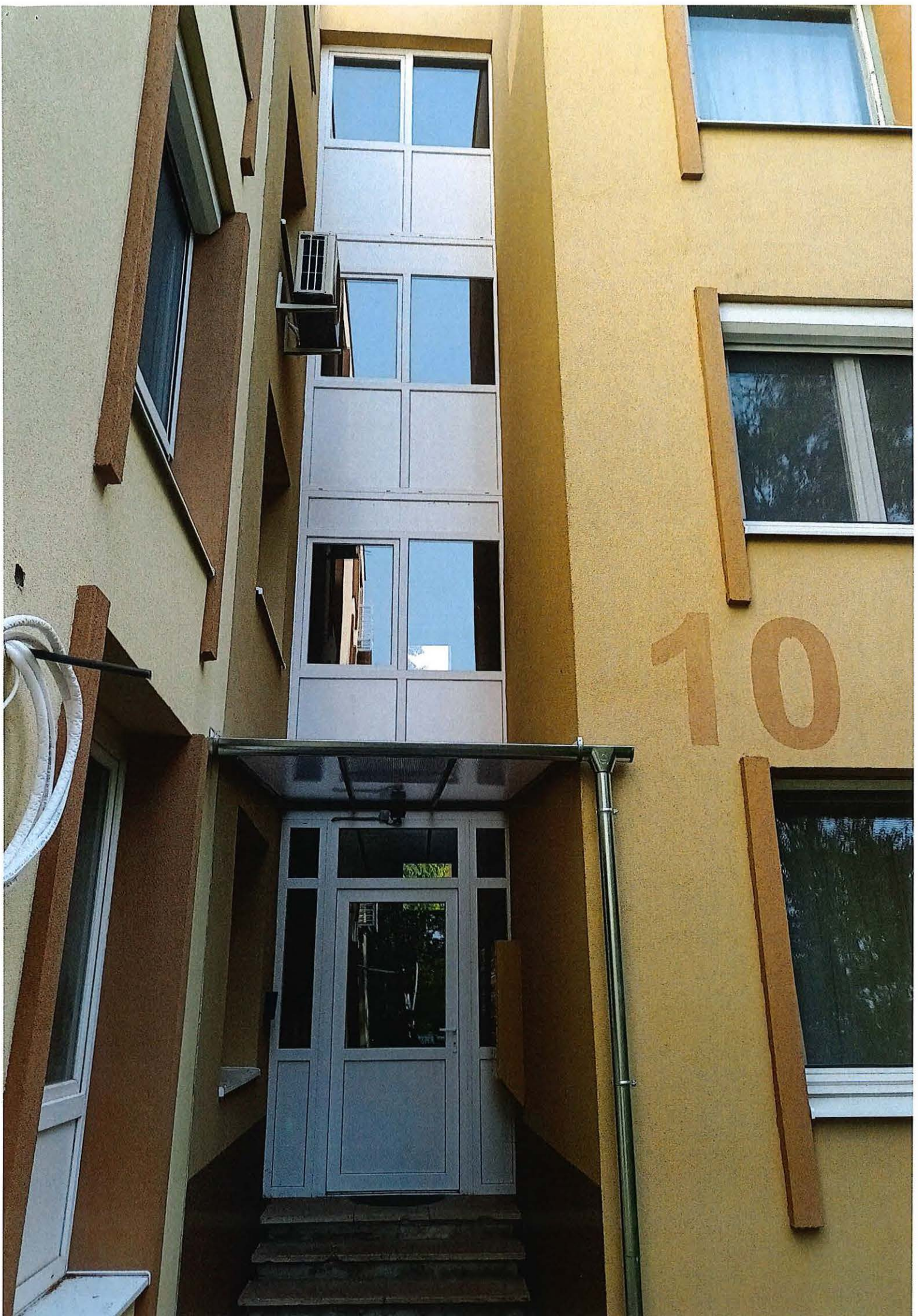





Az eredetivel megegyező hiteles másolat (16 oldal)
202007

VERZÓ-HÁZ KFT.
1154 Budapest, Nádastó-utca 10.
Adósz.: 24888488-1-42
Cégjegyzékszám: 01-09-187771
Banksz.: 11715007-20479653

VÁLLALKOZÁSI SZERZŐDÉS

mely létrejött a

megnevezés: XV. Társasház, XV. Budapest, Kórákás park 9-11.

levelezési cím: 1156 Bp. Páskomliget utca 27. fsz-i iroda

adószám: 27025532-1-42

bankszámlaszám: 11715007-20341653

továbbiakban: **Megrendelő**

és a: **Valkúr-Energia Épületgépészeti és Energetikai Kft.**

címe: 1027. Bp. Bem József utca 9.

adószám: 26177045-2-41

cégjegyzékszám: 01-09-306106

bankszámlaszám: 11714006-25971884

továbbiakban: **Vállalkozó**

között, az alábbi feltételekkel:

1. A vállalkozás tárgya:

Vállalkozó elvállalja a XV. Budapest, Kórákás park 9-11.szám alatti épület homlokzati hőszigetelési munkáinak, postaláda csere, közösségi nyílászárók és előtető csere munkálatok illetve elektromos felújítás munkálatokat.

2. A vállalkozói díj (a Vállalkozó - Megrendelő által elfogadott - ajánlati ára):

[Handwritten signature]
Győző György Kálmán Katalin
LLH

2.1 A nettó vállalkozói díj a teljesítés időpontjára prognosztizált fix, átalányár, 27 % -os adózással.

bruttó 68.010.001,- Ft

3. Teljesítési határidő, ütemezés:

3.1. A munkakezdés várható időpontja:

- ha a hitel, az érvényes színterv és tűzvédelmi terv rendelkezésre áll.

2021.10.20.

A teljesítés határideje: A munkakezdéstől számított 50 munkavégzésre alkalmas munkanap.

3.2. A határidő a munkavégzésre alkalmatlan napok számával automatikusan tolódik, melyet az építési naplóban rögzítésre kerülnek, az alábbi esetekben:

- hatósági ügyintézés,

- meteorológiai akadály (+5C° alatti vagy +30° feletti hőmérséklet, csapadék, csapadékos nap után nedves felület, viharos szél)

- fizetési késedelem

- munkaterület hiánya, lakói berendezések le nem szerelése,

3.3. Megrendelő előteljesítést elfogad.

3.4. A felek a 9.5 pontban részletezik a késedelmes teljesítés jogkövetkezményeit.

4. Pénzügyi fedezet, számlázás, pót- és többletmunkák:

4.1. Elszámolás: - homlokzati hőszigetelési munkálatok: 3 hetente teljesítmény alapján

- nyílászáró és előtető csere: 50% előleg (a nyílászáró csere függ a gyártástól, amelyet a végleges gyártó kiválasztása után tudunk pontosan megmondani)

- elektromos szerelésre és postaláda szerelésre a teljes anyagdíj előleg munkaterület átvételekor

4.2. Vállalkozó a számlák benyújtására csak a teljesítés Megrendelő által 5 napon belül történt igazolása után jogosult.

Göl yos efné Kérem. Katalin  

- 4.3 A végszámla elismerésének feltétele a sikeres műszaki átadás-átvétel (a használatbavétel összes feltételének teljesítésével, illetve az átadást megelőző, a műszaki ellenőr és projektmenedzser által felvett hiány és hibalistán szereplő tételek pótlása), a megvalósulási és az átadási dokumentáció és annak összes melléklete, a javításokat igazoló jegyzőkönyv átadása.
- 4.4 A Megrendelő az igazolt számlákat a beérkezéstől számított 8 munkanapon belül, átutalással egyenlíti ki.
- 4.5 Amennyiben a Megrendelő fizetési késedelembe esik, úgy a jegybanki alapkamat kétszeresét köteles a lejárt tartozáson felül kifizetni, illetve minden fizetési késedelmes nap akadályoztatásnak minősül.
- 4.6 A megfelelően benyújtott és a Megrendelő által befogadott számla kizárja az utólagos pénzügyi követeléseket.
- 4.7 Pótmunkának minősül – az építőipari kivitelezési tevékenységről szóló 290/2007. (X. 31.) Kormányrendelet 2.§ f) pontja alapján – a szerződés alapját képező dokumentációban nem szereplő külön megrendelt munkatétel.

A pótmunka elszámolása tételesen történik.

A tartalékkeret igénybevételéhez az alábbi pontok szerinti feladatokat kell Vállalkozónak elvégeznie:

- a Vállalkozó írásban jelzi a pótmunka igényét annak felmerülésekor,
- a Vállalkozó a pótmunka megkezdése előtt benyújtja tételes árajánlatát,
- a Megrendelő megfelelőség esetén jóváhagyja a benyújtott ajánlatot, és az építési naplóban elrendeli a pótmunkák elvégzését,
- a Vállalkozó köteles folyamatosan felmérési naplót vezetni, melyet szerződésszerű teljesítés esetén a Megrendelő képviselője hagy jóvá a munka és a felmérési napló ellenőrzésének Vállalkozó általi, menet közbeni biztosítása esetén,
- a tartalékkeret terhére megrendelt pótmunkák elvégzése után Vállalkozó benyújtja tételes költségvetését jóváhagyásra a Megrendelőnek.

A tartalékkeret terhére megrendelt pótmunkáknak a Megrendelő által jóváhagyott összege külön számlában, a végszámlával egyidejűleg kerül elszámolásra.

- 4.8 A pótmunka elszámolása azonos tétel esetében a vállalkozó ajánlatában szereplő egységárakkal történik. Amennyiben összehasonlítással nem állapítható meg a munka ellenértéke, úgy részletes kalkulációval támasztandó alá az adott munka költsége. A kalkulációban az erőforrás szükségleti értékeket az ÉMIR (Építőipari Műszaki Iránynormák) normái alapján kell előírányozni és Megrendelővel jóvá kell hagyatni.

Gömbösi Károly

5. Munkaterület, munkaszervezés és ellenőrzés

5.1 A Vállalkozó feladata a homlokzati redőnyök leszerelése

5.2 A munkaterület elhatárolásáról a Vállalkozónak kell – saját költségén – gondoskodnia.

5.3 Vállalkozó a biztonságos munkavégzés érdekében köteles az 1993. évi XCIII. törvényt és az összes vonatkozó munkavédelmi egészségügyi rendszabályokat valamint a tűzvédelmi előírásokat betartani.

A munkaterület átadás-átvétel feltétele, hogy annak tervezett időpontja előtt legalább 5 (öt) munkanappal a Vállalkozó a kivitelezésre vonatkozó Biztonság- és egészségvédelmi tervet, valamint Hulladékgazdálkodási tervet a Megrendelő részére átadja. A munkaterület és munkakezdési engedély átadásáról a Felek jegyzőkönyvet vesznek fel és annak tényét az építési naplóban is rögzítik. A Felek a munkálatok megkezdésének a munkaterületátadás-átvételének az építési naplóba történő bejegyzését tekintik.

Amennyiben a Megrendelő a Felek által egyeztetett időpontban nem adja át a munkaterületet, úgy a Vállalkozó csak akkor gyakorolhatja az elállás jogát, ha írásban felszólítja a Megrendelőt és a Megrendelő a felszólításban megjelölt határidőben – amelynek legalább 5 (öt) napnak kell lennie - a munkaterületet nem adja át.

A Felek rögzítik, hogy a munkaterület az átadás-átvétel időpontjától a Vállalkozó munkaterületének minősül. Ha a munkaterületen a Vállalkozó vagy a vele szerződéses kapcsolatban lévő vállalkozók, beszállítók, közreműködők szándékosan vagy véletlenül kárt okoznak, beleértve az őrzési hiányosságokat is, annak következményei, vagyis a munkaterülettel kapcsolatos minden kárfelelősség a Vállalkozót terheli. A Felek kölcsönösen és haladéktalanul egymás tudomására hozzák azon értesüléseket, tényeket, körülményeket, amelyek a szerződés szerinti teljesítést akadályozó körülmények elhárítása érdekében szükségesek.

A munkaterület, valamint az ott tárolt minden nemű anyag és szerszám, továbbá a Vállalkozó munkavállalói személyes ingóságainak az őrzése a Vállalkozó feladata és költsége.

5.4 Vállalkozó megrendelő kérésére rendszeres időközönként (a munkaterület átadásakor rögzítésre kerül) kooperációs értekezletet hív össze. Erre meg kell hívni a Megrendelő műszaki ellenőret/képviselőjét, a munkafázisnak megfelelő alvállalkozó képviselőjét, műszaki ellenőret.

5.5 Vállalkozó köteles biztosítani Megrendelő képviseletében eljáró személyek részére a munkaterületre való bejutást és ott a biztonságos munkavégzést, információszerzést és ellenőrzést.

5.6 Vállalkozó köteles építési naplót vezetni a munkaterület átadás-átvétel időpontjától az esetleges hiánypótlás lezárásáig a 290/2007.(X. 31.) Kormányrendelet előírásai szerint. Ezen túlmenően az építési naplóba minden olyan

Handwritten signature and notes at the bottom of the page.

fontos információ bejegyzendő, amely a munkavégzőkre, az ütemezésre, a minőségre és az elszámolásra hatással lehet.

- 5.7 Felek megállapodnak abban, hogy az eltakarásra kerülő munkák esetében Műszaki ellenőrnek folyamatos munkavégzés mellett ellenőrzési joga van. Az eltakart részek visszabontása esetén a javítás költsége a vétkes felet terheli. A Műszaki Ellenőr hozzájárulása nem mentesíti Vállalkozót teljes körű felelőssége alól.
- 5.8 Vállalkozó munkavégzését a Megrendelő képviselői bármikor ellenőrizhetik. Észrevételeiket a naplóban, ennek hiányában, jegyzőkönyvben kötelesek rögzíteni. Az élet- és vagyónbiztonság veszélyeztetése esetén a Megrendelő a Vállalkozó munkavégzését azonnali hatállyal megtilthatja, a minőség veszélyeztetése esetén az érintett rész munkálatait felfüggesztheti.
- 5.9 Vállalkozó a munkát - a Megrendelő egyidejű értesítése mellett - azonnal felfüggesztheti, ha olyan körülmények állnak elő, amelyek veszélyesek dolgozóinak életére vagy egészségére.
- 5.10 Vállalkozónak a szerződés teljesítése során különös figyelmet kell fordítania az Épített környezet alakításáról és védelméről szóló 1997 évi LXXVIII. Törvény és a Környezet védelméről szóló 1995 évi LIII. Törvény betartására.
- 5.11 Vállalkozó köteles Megrendelőt haladéktalanul értesíteni, ha munkájában a határidőt veszélyeztető akadály lép fel, vagy olyan körülmény merül fel, ami a dokumentációban megadottól eltérő műszaki megoldást eredményezhet. Az értesítés elmaradásából vagy késedelméből eredő következményeket/károkat a Vállalkozónak kell viselnie.
- 5.12 Az építési területen tárolt anyagok és eszközök állagának megóvásáról Vállalkozó – saját költségén - köteles gondoskodni.
- 5.13 Ha a munkaterületen, az érintett épületben, az épületben lévő lakásokban, az építés-szerelési tevékenységgel kapcsolatos építményekben, műtárgyakban és az igénybe vett szállítási útban, a Vállalkozó, a vele szerződésben álló alvállalkozók, beszállítók, illetve a Vállalkozó által a munkaterületre beengedett illetéktelen személyek (akár szándékosan akár véletlenül) kárt okoznak, és ez bizonyossá válik, Vállalkozó köteles a kárt megtéríteni, vagy az eredeti állapotot helyreállítani.

6. Megrendelő szolgáltatásai

- 6.1. A Megrendelő feladata a klímák leszerelése, a redőnyök méretre alakítása és visszaszerelése, melyet a Tulajdonosok saját hatáskörben intéznek egyénileg.
- 6.2. A Megrendelő térítésmentesen biztosít munkavégzésre alkalmas munkaterületet, vizet, elektromos áramot illetve összesen 16 m² felvonulási helyiséget a Vállalkozó részére (pl.: pincehelyiség-öltözőnek, illetve belső udvar anyagtárolásnak.)

Gyöngyösi Károly *Kovács Péter* *LLH*

- 6.3. Amennyiben a munkavégzéshez közművek kiiktatása vagy közterületfoglalás szükséges, a Megrendelő feladata felvenni a kapcsolatot és viselni a költségeit a szolgáltató, üzemeltető vállalatokkal a Vállalkozó előzetes jelzése alapján.
- 6.4. A tűzvédelmi terv és a színterv ügyintézése Kivitelező feladata, költségeit Megrendelő fizeti.

7. Vállalkozó egyéb kötelezettsége

7.1 A lakásokban és a lakóközösség által rendszeresen használt közösségi területeken (lépcsőház, stb.) végzett munkát követően Vállalkozónak naponta el kell végeznie az építési-szerelési munka következtében keletkezett törmelék eltakarítását, ellenkező esetben Megrendelő jogosult saját költségén, de Vállalkozó költségére a takarítást elvégeztetni. A Vállalkozó árajánlata tartalmazza építési és bontási munkák során keletkezett építési hulladék elszállításának összes költségét.

7.2 Vállalkozónak kerülni kell a környezet szennyezését, az általa esetleg beszennyezett terület megtisztításáról haladéktalanul gondoskodnia kell, ellenkező esetben Megrendelő jogosult a Vállalkozó költségére a szennyeződést megszüntetni.

7.3 Munka- és tűzvédelem: a Vállalkozó a munkaterület átvételét követően – a szerződés Biztonságvédelmi követelményeit és a Vállalkozó által előzetesen elkészített Biztonság- és egészségvédelmi terv előírásait figyelembe véve – köteles eleget tenni a vonatkozó jogszabályokban foglalt oktatási, ellenőrzési és egyéb jogszabályban valamint szabályzatban rögzített kötelezettségeinek. Tűzveszélyes tevékenység csak az alkalmoszerű tevékenység feltételeinek írásban történő meghatározását követően kezdhető meg. A dokumentum az építési napló mellékleteként csatolandó.

7.4 A biztonságos munkavégzés érdekében Vállalkozó kötelessége a munkavédelemről szóló 1993. évi XCIII. törvény és az összes vonatkozó munkavédelmi egészségügyi rendszabály valamint a tűzvédelmi előírások betartása. A Biztonsági és egészségvédelmi tervet, a Technológiai tervet és a Hulladékgazdálkodási tervet a Vállalkozó készíti el a saját költségén. Vállalkozó egyedül viseli a felelősséget, hogy e tervek előírásai maradéktalanul teljesítésre kerüljenek.

7.5 Minden tüzesetet azonnal jelenteni kell Megrendelő és az illetékes Tűzoltóság felé. Vállalkozó köteles a tűzveszélyes tevékenység megkezdését megelőzően meggyőződni arról, hogy a kivitelezés által érintett terület közelében tűzveszélyes anyag nincs. Tűzoltó készüléket előírás szerinti mennyiségben a helyszínen kell tárolni.

7.6 A Vállalkozó munkáját úgy végzi, hogy tevékenységével a Megrendelő alkalmazottait és kapcsolattartóját nem veszélyezteti.

7.7 A Vállalkozó egyedül viseli a felelősséget a személyzetének higiéniai, munkavédelmi és biztonsági feltételeinek minden eszközzel való biztosításáért, az érvényben lévő jogszabályok által meghatározott higiéniai,

Gölgörséfalva Utcai Kőművesek és Építőiparosok Szakszervelete

LILY

munkavédelmi és biztonsági szabályok általuk való betartásáért.

7.8 Az Rb anyagokat a Vállalkozó átadás-átvételi jegyzőkönyvvel veszi át a Megrendelő által kijelölt helyen, majd azokat a körülmények által lehetővé tett legrövidebb időn belül szemrevételezéssel, méret- és mennyiségi ellenőrzéssel megvizsgálja, és írásban tájékoztatja Megrendelőt az esetleges hiányokról és/vagy hibákról. Az Rb anyagok Megrendelő tulajdonában maradnak, azonban azok szakszerű szállításáról, őrzéséről és tárolásáról Vállalkozó az átvételt követően a saját költségére és kockázatára köteles gondoskodni.

7.9 Vállalkozó köteles a helyszínen tartani a munkavégzéshez szükséges dokumentációkat, szabványokat (utasításokat és irányelveket), melyeket felhívásra köteles bemutatni a megrendelőnek, illetve az illetékes hatóságoknak.

7.10. Vállalkozó köteles a tevékenységére vonatkozó valamennyi hatályos munkavédelmi szabályt betartani és alvállalkozókkal betartatni. Köteles továbbá a legfontosabb munkavédelmi szabályokról szóló tájékoztatást a jogszabály szerinti módon, a munkaterületen kifüggeszteni. /pl.: az állványra vonatkozóan/

7.11. Ha a munkavégzés során tárgyi vagy személyi sérülés történik, Vállalkozó azonnal köteles az érintett szervezet, hatóságokat értesíteni a Megrendelő egyidejű tájékoztatása mellett. A Vállalkozó és a Megrendelő köteles a jelen szerződésben foglaltak szerint együttműködni és egymást kölcsönösen tájékoztatni. A Felek kötelesek továbbá egymást minden, a szerződés teljesítése szempontjából jelentős tényről és körülményről kellő időben értesíteni. Az értesítés elmulasztásából eredő károkért a mulasztó Fél felelősséggel tartozik. Amennyiben a Vállalkozó egyáltalán nem, hiányosan, vagy nem időben teljesíti együttműködési és tájékoztatási kötelezettségeit, a Megrendelő az emiatt keletkező késedelmes teljesítés esetén a 9.5. pont szerinti kötbérré jogosult.

7. 12 A Vállalkozó köteles haladéktalanul írásban értesíteni a Megrendelőt jelen szerződésben megjelölt kapcsolattartóját legkésőbb 2 (kettő) munkanapon belül minden olyan körülményről, nehézségről vagy akadályról, amelyek befolyásolják a kivitelező megvalósítási ütemterve szerinti előrehaladását/határidőre történő teljesítését (akadályközlés).

Ezen értesítésben a Vállalkozó köteles megadni a gátló körülmények, nehézségek, vagy akadályok megszüntetésének várható időpontját, köteles a késedelemre, akadályra okot adó tényeket, nehézségeket, hitelt érdemlően igazolni. Ennek megfelelően köteles a Vállalkozó módosított megvalósítási ütemtervet is elkészíteni. A Vállalkozó az akadályközlést az építési napló vonatkozó részének másolatával köteles a jelen szerződésben meghatározott kapcsolattartónak megküldeni e-mailben vagy ajánlott, tértivevényes küldeményként, a műszaki ellenőr egyidejű értesítésével egyetemben. Megrendelő a fenti feltételeknek mindenben megfelelő akadályközlés

Handwritten signature and notes at the bottom of the page.

esetén nyilatkozatát, észrevételét, esetleges hiánypótlását az akadályközlés kézbesítését követő 3 (három) munkanapon belül köteles megtenni. A Megrendelő hasonlóképpen írásos értesítést küld a Vállalkozónak abban az esetben is, ha a megvalósítási ütemtervtől való lemaradást/késedelmet a Vállalkozó okozta, felszólítva a Vállalkozót, hogy a saját költségére tegye meg a szükséges intézkedéseket a késedelmet kiváltó okok orvoslására.

7.13. A Vállalkozó garantálja, hogy a teljesítésben résztvevő összes munkavállaló érvényes munkavállalási engedéllyel rendelkezik, illetve a Társadalombiztosításnál be van jelentve és utánuk a törvényben előírtaknak megfelelő járulékokat befizetik. Az ennek elmaradásából eredő károkért a Megrendelőt semmilyen felelősség nem terheli.

7.14 A Vállalkozó visel valamennyi felelősséget az építési területen dolgozók magatartásával, a helyi (építési területre történő ki-be) közlekedéssel, a felvonulási és építési terület vagyónvédelmével, a munkavédelmével, tűzvédelmével és környezetvédelmével kapcsolatban, illetve felelős az azokkal kapcsolatos rendelkezések betartásáért. A Vállalkozó által foglalkoztatott személyeknek a munkaterületen tartaniuk kell magukat az érvényes szabályokhoz, előírásokhoz, továbbá teljesíteniük kell a Megrendelő helyszíni vezetésének utasításait. Az előírások durva megsértése, vagy kismértékű, de ismétlődő megsértése esetén a Vállalkozó köteles a Megrendelő felszólítására az érintett személyeket az építkezés területéről eltávolítani, és őket más alkalmas személyekkel pótolni.

8. Jótállás, szavatosság

8.1 A szerződésben foglalt munkákra Vállalkozó 2 év jótállást és 3 év szavatosságot vállal.

A jótállás a sikeres átadás-átvételkor kezdődik. Ettől az időponttól kezdődik valamennyi beépített anyag, gép, berendezés, felszerelés jótállása függetlenül attól, hogy a vállalkozó azokat mikor szerezte be.

Vállalkozó a homlokzati rétegrend leválása tekintetében 10 év garanciát vállal. Különös tekintettel arra, ha a rétegrend a dűbeles rögzítés hiányosságából adódna.

8.2 A Megrendelő a vállalkozási díj nettó 10%-át visszatartja a részszámlákból, a műszaki ellenőrről és a projektmenedzserrel tartott kivitelezést lezáró helyszíni bejárást követően a hibamentes állapot fennállása esetén 8 napon belül folyósítja a Vállalkozónak a visszatartott összeget a jegyzőkönyv alapján.

8.3. A szavatossági időn és a Vállalkozó által vállalt jótállási időn belül előforduló hibákat Vállalkozó köteles a műszakilag lehetséges legrövidebb időn belül kijavítani és a kijavításra Megrendelővel egyeztetett határidőt rögzíteni. A hibajavítás tényleges (fizikai) megkezdésének határideje nem lehet hosszabb a bejelentéstől számított 3 (három) munkanapnál.

Gözl György *Elmunka* *Kötelek* *LLH*

- 8.4. Ha a Vállalkozó a jótállási kötelezettségi körébe tartozó hibák kijavításának az előző pontban meghatározott határidőn belül nem tesz eleget, akkor a Megrendelő jogosult a javítási munkákat saját maga vagy más vállalkozó bevonásával elvégeztetni és annak költségeit a Jótállási biztosíték terhére elszámolni, érvényesíteni. Mindazonáltal a Vállalkozó jótállási és szavatossági kötelezettsége osztatlan és a jogszabályoknak megfelelően tovább él.

A Megrendelő a hiba felfedezése után a körülmények által lehetővé tett legrövidebb időn belül köteles kifogását, a hiba pontos leírásával együtt a Vállalkozóval közölni.

Ha a dolog kicserélésére az elévülés nyugvása miatt a kellékszavatossági határidő jelentős részének eltelte után kerül sor, és ez a Megrendelő számára számottevő értéknövekedést eredményez, a Vállalkozó a gazdagodás arányos megtérítésére nem tarthat igényt.

A jótállási időszak alatt a Megrendelő bármikor írásban közölheti kifogásait a Vállalkozóval szemben.

9. Műszaki átadás-átvétel

- 9.1. A műszaki átadás időpontját Vállalkozó tűzi ki, ha a szerződés szerinti teljesítés megtörtént és a rendeltetésszerű használat feltételei biztosíthatóak. Az átadás időpontja előtt legalább 5 munkanappal előbb kell értesíteni a meghívottakat. Ezen állapot időpontja a teljesítés véghatárideje legkésőbb.

A műszaki átadás-átvétel feltételei:

A Megrendelő által jóváhagyott megvalósítási, átadási dokumentáció másolata, amely tartalmazza többek között:

- építési naplót,
- felelős műszaki vezetői nyilatkozatokat
- kivitelezői nyilatkozatot
- beépített anyagok és szerkezetek műbizonylatait (magyar nyelvű leírással)
- kezelési és karbantartási útmutatók (magyar nyelvű leírással)
- alvállalkozói nyilatkozatok
- hulladék elszállításról szóló bizonylatok, befogadó nyilatkozatok, mérlegjegyek
- az építés során felmerült és keletkezett hatósági engedélyek
- megvalósulási terv
- további hatályos jogszabályokban előírt nyilatkozatot, minősítő dokumentumok.

A Megrendelő abban az esetben köteles a műszaki átadás-átvételt megkezdeni, amennyiben a műszaki átadás-átvétel megkezdésére előírt feltételek teljesültek, a kiviteli tervekben foglaltaknak megfelelően befejeződött kivitelezés teljes, és a szerződésben meghatározott munkák a vonatkozó jogszabály vagy szabvány által előírt minőségben elkészültek, a jelen szerződésben foglaltaknak mindenben

Handwritten signatures and initials:
Gy. G. Jánosné, János Katalin, LLL

megfelelnek, továbbá megtörtént a munkaterület eredeti állapot szerinti helyreállítása.

Megrendelő abban az esetben köteles a műszaki átadás-átvétel lezárását a Vállalkozó számára megfelelően igazolni, amennyiben az átadott átadási dokumentáció hiánytalan és megfelelő, a kivitelezés teljes és hibátlan, a szerződésben meghatározott munkák a vonatkozó jogszabály vagy szabvány által előírt minőségben elkészültek és a jelen szerződésben foglaltaknak mindenben megfelelnek.

A műszaki átadás-átvételi eljárásról 3 (három) példányban jegyzőkönyvet kell készíteni. A jegyzőkönyv 1-1 (egy-egy) példánya a Megrendelőt és a Vállalkozót illeti, illetve 1 (egy) példány az építési napló mellékletét képezi.

A jegyzőkönyv tartalmazza mindazokat a tényeket, amelyekre jogvita esetén jelentősek lehetnek, így különösen, de nem kizárólagosan

- a) az eljárás kezdetének és befejezésének időpontját,
- b) a műszaki átadás-átvételi eljárásban résztvevők nevét, megnevezését, részvételi minőségét,
- c) a Megrendelő által érvényesíteni kívánt szavatossági igényeket,
- d) a Megrendelő észrevételeit,
- e) a műszaki átadás-átvételi eljárás során felfedezett mennyiségi és minőségi hibákat, hiányokat, hiányosságok megnevezését, az átadás-átvételi jegyzőkönyv mellékletét képező külön hibajegyzékben kell dokumentálni,
- f) a jogszabályban előírt nyilatkozatokat,
- g) a Megrendelő döntését arról, hogy átveszi-e az építményt,
- h) a Megrendelő döntését arról, hogy igényt tart-e a hibák kijavítására,
- i) hibás és késedelmes teljesítésre vonatkozó kötbér igényt és az esetlegesen felmerülő kártérítési összegek meghatározását.

9.2. Az esetleges hiánypótlás és hibajavítás nem akadályozhatja a rendeltetésszerű használatot.

9.3. A műszaki átadás-átvétel feltétele a hiánymentes, rendeltetésszerű használatra alkalmas létesítmény elkészítése.

9.4. A teljesítés napja a rendeltetésszerű használatra alkalmas állapot elérésének időpontja.

9.5. Kötbér meghatározása: 7 munkanap késedelemig bruttó 15.000,- Ft/nap, a felett bruttó 25.000,- Ft/nap.

9.6. A kivitelezés záró napja a munkaterület rendeltetésszerű visszaadásának a napja, melyet jegyzőkönyvben rögzítenek a felek.

10. Adatszolgáltatás

Köszönöm a munkát és a segítséget.

L111

Vállalkozó köteles a Megrendelő kérésére a beruházás helyzetéről írásos jelentést készíteni, a Megrendelő által szervezett fórumokon felelős képviselővel részt venni és tájékoztatást adni.

11. Képviselés:

Megrendelő képviselője: Sztojanovits-Szalai Andrea

Vállalkozó képviselője: Vasvári István +36309455455

Felelős műszaki vezető: Turcsányi Csaba +36308934602

12. Egyéb kikötések

12.1. Szerződő felek a szerződés teljesítése folyamán kötelesek együttműködni és egymást minden olyan körülményről értesíteni, ami a szerződés szerinti teljesítéssel kapcsolatos, különösen az ütemezett teljesítést akadályozó, vagy a költségeket befolyásoló körülményekkel kapcsolatban.

12.2. Vitás kérdések rendezésében felek egyezsége törekednek és megkísérik vitáikat egyeztetés, egyezkedés, vagy választott békéltető-szakértő segítségével rendezni.

12.3. A szerződés kapcsán keletkezett és a fentiek szerint nem rendezhető viták esetében felek – perértéktől függően - a Pesti Központi Kerületi Bíróság, illetve a Fővárosi Bíróság illetékességének ezennel alávetik magukat.

12.4. A szerződésben nem szabályozott kérdésekben a Ptk. vállalkozásról szóló rendelkezései, valamint az e szerződésben megjelölt jogszabályok az irányadók. A költségvetés a szerződés elválaszthatatlan része, ellentmondás esetén a költségvetés az irányadó

12.5. Vállalkozó jogosult alvállalkozót igénybe venni.

A felelős műszaki vezető, illetőleg minden olyan személy, aki a Vállalkozó alkalmasságának igazolásában vett részt, ezen személyek személyében bekövetkező változás esetén a Vállalkozó előzetesen köteles a Megrendelő írásbeli jóváhagyását beszerezni.

Amennyiben a Vállalkozó ezen kötelezettségének nem tesz eleget, a Megrendelő a hibás teljesítésre vonatkozó általános kötbért érvényesíthet.

A szerződés teljesítésében bármilyen formában résztvevő, illetve abban közreműködő személyekért, így különösen az alvállalkozók, a közreműködők tevékenységéért a Vállalkozó úgy felel, mintha maga járt volna el. A Vállalkozó fokozott felelősséget vállal azért, hogy az általa – a fentiek szerint – igénybe vett alvállalkozóval (alvállalkozókkal), egyéb személyekkel munkájuk, hozzájárulásuk arányában elszámol. A Megrendelőt fizetési kötelezettség - a jelen szerződésben meghatározottak szerint - kizárólag a Vállalkozó irányába terheli.

Göb Józsefné Rauthe Kata

A szerződő felek a szerződést, mint akaratukkal mindenben megegyezőt írják alá.

Melléklet: költségvetés, kísérlével, mely a szerződés elválaszthatatlan része, ellentmondás esetén a költségvetés és a kísérlével az az irányadó.

Budapest, 2021. 10.14.

ERZO-HÁZ KFT.
1154 Budapest, Nádasló utca 10.
Adósz.: 24888488-1-42
Cégjegyzékszám: 01-09-187771
Banksz.: 11715007-20479655

Megrendelő

VAI KÖZ-Énergia
1027 Budapest, Bem József u. 9
Adósz.: 11770492-41
Cégjegyzékszám: 01-09-306109
Bsz.: 11714000-25971884

Vállalkozó

1. számú melléklet: műszaki leírás és részletes ajánlati ár (költségvetés)

A Kivitelező árajánlata tartalmazza építési és bontási munkák során keletkezett építési hulladék elszállításának összes költségét.



Győrfőosztási Kivitelező Kft. 

1.14

Homlokzati hőszigetelési munkálatok										
Budapest, XV.ker. Kőröskút park 9-11.										
Szá.	Tétel megnevezése	Mennyiség	Egység	Ható költség		Bruttó költség		Nettó költség		
				Anyag	Díj	Anyag	Díj	Anyag	Díj	
				egységár		összesen	összesen	összesen	összesen	
1	EPS homlokzati hőszigetelő lemez Újra és újrapasztázható EPS homlokzati hőszigetelő hőszigetelő és kerékszár, az itt megadott vastagságban, előkészített felületre a minősített hőszigetelő rendszer teljes rendszertervezésének felhasználásával, a hőlevezetéshez szükséges rendszerrel, a minősített gyártói rendszerelés alapján és a hatályos jogszabályok (pl. OTSZ) szerinti előírásoknak megfelelően	16	2 117,7 m ²	homlokzat	5 200	5 500	11 212 674	11 202 200	11 200 340	11 891 835
3	XPS tetőfelépítmény lábazati hőszigetelő lemez Újra és újrapasztázható lábazati hőszigetelő rendszer készítése a tetőfelépítményen, az itt megadott vastagságban, és 65 cm magasságban, előkészített felületre a minősített hőszigetelő rendszer teljes rendszertervezésének felhasználásával, a hőlevezetéshez szükséges rendszerrel, a minősített gyártói rendszerelés alapján és a hatályos jogszabályok (pl. OTSZ) szerinti előírásoknak megfelelően	16	75,0 m ²	tetőfelépítmény	9 500	5 500	712 500	412 500	501 875	523 875
4	Szálanyag homlokzati hőszigetelő lemez Újra és újrapasztázható szálanyag homlokzati hőszigetelő készítése és kerékszár (ablakok, erkélyek körüli, felüti, lépcsős felületeken), az itt megadott vastagságban, előkészített felületre a minősített hőszigetelő rendszer teljes rendszertervezésének felhasználásával, a hőlevezetéshez szükséges rendszerrel, a minősített gyártói rendszerelés alapján és a hatályos jogszabályok (pl. OTSZ) szerinti előírásoknak megfelelően építészeti szabványok által előírt lépés	16	126,6 m ²	homlokzat	7 500	6 500	943 500	822 500	1 205 855	1 045 693
7	Szálanyag homlokzati hőszigetelő lemez Újra és újrapasztázható szálanyag homlokzati hőszigetelő készítése és kerékszár (ablakok, erkélyek körüli, felüti, lépcsős felületeken), az itt megadott vastagságban, előkészített felületre a minősített hőszigetelő rendszer teljes rendszertervezésének felhasználásával, a hőlevezetéshez szükséges rendszerrel, a minősített gyártói rendszerelés alapján és a hatályos jogszabályok (pl. OTSZ) szerinti előírásoknak megfelelően	2	399,0 m ²	30	3 452	5 500	1 377 318	2 194 500	1 740 232	2 707 035
6	Villámvédőlemez rendszer készítése síkfelületre és síkfelületi utáni kialakítás a szükséges anyagok beépítésével, az érvényben lévő jogszabály szerinti, a szerelés utáni villámvédőlemez méretével (jegyölvény a tervezésben)		4,0 db		30 000	30 000	120 000	120 000	152 400	152 400
9	Homlokzati hőszigetelő munkálatok hőszigetelt homlokzati felületek, alapozás, színezés felhordása a homlokzati szintervonalig		2 722,3 m ²		0	2 000	0	5 456 500	0	6 929 831
10	Egyelőző, 10mm vgt. fedőréteg felhordása a hőszigetelő rendszer felületére, legalább 2cm-es vastagságban, 3M-os kifelé felülettel, utókezeléssel a szerelési műhelyszabványok alapján	45	302,0 fm		2 400	1 500	741 000	453 500	941 832	593 635
12	Stabdőrcs homlokzati hőszigetelő rendszerbe építve, a megfelelő perforált felület megtartásával (hogyha stabdőrcs UV-védett kültéri esővédett, rozsarészes műanyag stabdőrcs a hőszigetelő rendszerrel, az itt megadott cm méretben)		kb. 20cm átmérő	385,0 db	1 100	150	423 500	57 750	537 815	73 343
9	erkélyajtók mérete vizsgálata		1,0 db			250 000	0	250 000	0	317 500
13	Homlokzati állvány készítése vagy függőhíd elhelyezése, ideiglenes kábelvezetés, szilikonlemez pártkötés, felületkezelés a munkálatok során. A hőszigetelő rendszer elhelyezése		3 047,7 m ²		0	750	0	2 292 010	0	2 899 151
18	ABLAKOK egyelőző felületének kialakítása, 70 cm-es kifelé felülettel, legalább 10 cm-es vastagságú, 51:01-es kifelé felülettel, horganyzott acéllemezű, 20 cm-es mérettel, az állványozás érdekében rögzítő szegekkel, 6 méterenként átlakítás		270,0 fm	épület teljes kerülete	2 400	1 500	648 000	405 000	822 960	514 350
Munkázati összesen:						16 185 322	24 166 960	20 555 358	30 692 039	
Az árjegyzék tartalmazza az építési és bontási munkák során keletkezett építési hulladék elszállításának összes költségét.								Bruttó költség mindösszesen:		51 247 398 Ft

Gépjárművezető: Kőröskút, Kőröskút

Handwritten signature and scribbles.

Budapest, XV. ker. Kőrakás park 9-11.			
szám alatti épület energia megtakarítást eredményező felújítási munkái			
Költségvetés főösszesítő			
	Lakások száma:		100
Munka megnevezése, leírása	Anyagköltség bruttó	Díjköltség bruttó	Összesen bruttó
<i>Szerkezeti korszerűsítések</i>			
Homlokzati hőszigetelési munkálatok	20 555 358	30 692 039	51 247 398
közösségi nyílászáró és előtető csere	9 607 296	2 108 327	11 715 623
elektromos felújítás	3 105 785	1 941 195	5 046 980
Közös helyiségek nyílászáróinak cseréje, korszerűsítése	0	0	0
Kivitelezési munkák költsége (bruttó)	33 268 439	34 741 561	68 010 001
Teljes kivitelezési költség (bruttó)		68 010 001 Ft	
Árajánlatot adó kivitelező neve:	Valkír-Energia Kft.		
	 aláírása		

munkakezdés hitelszerződés és színterv meglétét követően legkésőbb 60 napon belül
munkakezdés feltétele az érvényes hitelszerződés
kivitelezés időtartama 50 munkavégzésre alkalmas munkanap
munkavégzés feltétele a klímák leszerelése, melyet árajánlatunk nem tartalmaz
árajánlat tartalmazza az bontási, építési munkák és a hulladékelszállítás költségeit

Handwritten signature and notes at the bottom of the page.

Községi nyíltáru cseré

Budapest, XV. ker. Kőrösi park 9-11.				Huttóköltés				Huttóköltés	
Sz.	Típusmegnevezés	Egység	Mennyiség	Ár/egység	Díj/egység	Árösszesen	Díjösszesen	Árösszesen	Díjösszesen
1	bejárati pont csúszó 15000 x 112 40mm 622, melBéltalon szerpM hálótalon, hátsó megrendeléstől gyártás előtt egyeztetés 2000-2500		5,0 db	332 100	25 200	1 660 500	125 000	2 035 335	1 600 000
3	képcsővel üvegfal csúszó 15000 x 112 40mm 622, melBéltalon szerpM hálótalon, hátsó megrendeléstől gyártás előtt egyeztetés 2000-2500		4,0 db	105 400	31 200	4 516 000	1 314 000	5 732 544	1 703 832
X	postafala Szigetdőlés 9-9 postafala elhelyezés		45,0 db	15 000	1 500	675 000	67 500	857 250	85 725
4	bejárati előtér bejárati előtér hátsó megrendeléstől egyeztetett hálótalon		5,0 m ²	152 000	25 000	760 000	125 000	905 200	155 750
Árösszesen:						7 561 500	1 660 100	9 607 295	2 109 327
Bruttó költés mindösszesen:								11 715 623 Ft	

Yol' sporech' Kerekkalaki  LLL

elektromos felújítás										
Budapest, XV. ker. Kórház park 9-11.										
Szt.	Működés megnevezése	Egyéb adat	Mennyiség	Egység	Nettó költség			Bruttó költség		
					Árnyék számfejté	Díj egységje	Árnyék összesen	Díj összesen	Árnyék összesen	Díj összesen
1	elektromos szerelés szigetelési munka, kábelezés, csatlakozások, LED-es szórólámpák, kapcsolók, kiegészítők szerelése, egyéni gépeltetés		5,0	h.n.	121 200	91 100	605 000	465 500	769 020	591 135
3	elektromos szerelés szigetelési munka, kábelezés, csatlakozások, LED-es szórólámpák, kapcsolók, kiegészítők szerelése, egyéni gépeltetés		5,0	h.n.	171 200	140 000	855 000	609 000	1 017 120	503 600
4	gyengeáram kapcsolószekciós szerelés, felhívás, csatlakozások, LED-es szórólámpák, kapcsolók, kiegészítők szerelése, egyéni gépeltetés		5,0	h.n.	118 500	101 000	592 500	503 000	752 475	615 160
7	mozgásvizsgáló, ellenőrzés gépeltetés, csatlakozások, LED-es szórólámpák, kapcsolók, kiegészítők szerelése, egyéni gépeltetés		5,0	h.n.	78 200	31 000	331 000	155 000	416 520	192 450
Állomány összesen:							2 415 500	1 528 500	3 105 735	1 911 195
Bruttó költség mindösszesen:								5 016 930 Ft		

Győrfi Péter *2023.05.11*

ÖSSZESÍTŐ TÁBLÁZAT

az önkormányzati közpénzből juttatott 470/2021. szerződésszámú támogatás elszámolásához
(az elszámolás utolsó elemeként kell benyújtani)

Sorszám:	Számla száma	Kibocsátó megnevezése	Kiállítás dátuma	Szolgáltatás, árú megnevezése	Számla nettó értéke (Ft-ban)*	Számla bruttó értéke (Ft-ban)	Kifizetés dátuma
1	VLKRN-2021-66	VALKÜR-Energia Kft.	2021.11.19.	Felújítás részszámla	6.227.900	7.909.433	2021.11.21.
2	VLKRN-2022-1	VALKÜR-Energia Kft.	2022.01.05.	Felújítás részszámla	11.047.887	14.030.816	2022.01.09.
3	VLKRN-2022-6	VALKÜR-Energia Kft.	2022.01.25.	Felújítás részszámla	6.242.174	7.927.561	2022.01.27.
4	VLKRN-2022-12	VALKÜR-Energia Kft.	2022.03.01.	Felújítás részszámla	6.426.264	8.161.355	2022.03.04.
5	VLKRN-2022-21	VALKÜR-Energia Kft.	2022.03.29.	Felújítás részszámla	9.448.819	12.000.000	2022.03.29.
6	VLKRN-2022-32	VALKÜR-Energia Kft.	2022.06.09.	Felújítás részszámla	4.724.409	6.000.000	2022.06.10.
Összesen:					44.117.453	56.029.165	

Kelt: Budapest, 2022.09.19.

ERZO-HÁZ KFT.
1154 Budapest, Nádaszó utca 10.
Adósz.: 24888488-1-42
Céginformációs szám: 01-09-187771
Banksz.: 11715007-20479635

.....
aláírás

Nyilatkozat

1. Alulírott kijelentem, hogy a Bp. Főváros XV. ker. Önkormányzatának *Társasházak felújítási pályázata* keretéből megvalósuló, *Körakás park 9-11. szám alatti társasházban lépcsőházi üvegfalainak műanyag függőfalakra történő cseréje, valamint a bejárati portáljainak a cseréje céljából* kapott bruttó 5.000.000,-Ft összegű támogatást célhoz kötötten használtam fel.

2. A felhasználás során a hatályos számviteli jogszabályok rendelkezései szerint jártam el.

Budapest, 2022.09.19.

ERZO-HÁZ KFT.
1154 Budapest, Nádaszó utca 10.
Adósz.: 24888488-1-42
Céginformációs szám: 01-09-187771
Banksz.: 11715007-20479635

.....
aláírás

név: 1154 Bp. Nádaszó u. 10.
cím/székhely SZALAI ANORRA
adóazonosító jel/adószám:

Záradék

Szakmai szervezeti egység tölti ki: A cél szerinti felhasználást igazolom / nem igazolom**

2022.11.16. JM
dátum aláírás

Közgazdasági Főosztály tölti ki: Az elszámolás pénzügyi megfelelőségét igazolom / nem igazolom**

2022.11.21. Deiwinger Dorottya
dátum aláírás

* Amennyiben a támogatott élt az ÁFA levonási jogával, az elszámolásban benyújtott számlák nettó összértékének meg kell egyeznie a kapott támogatás bruttó összegével.

** A megfelelő rész aláhúzendő



**VALKÜR-Energia Épületgépészeti és
Energetikai Korlátolt Felelősségű Társaság**
1027 Budapest
Bem József utca 9.
Adószám: 26177045-2-41

Bank neve: OTP
Bankszámlaszám:
1171400625971884

SZÁMLA

Sorszám: VLKRN-2021-66

VEVŐ:

Társasház 1157 Budapest Kórákás Park 9/A-11
1157 Budapest
KÓRAKÁS PARK 9-11.
Adószám: 27025532-1-42

Fizetési mód: **átutalás**
Teljesítés dátuma: **2021.11.19.**
Kiállítás dátuma: **2021.11.19.**
Fizetési határidő: 2021.11.27.

Megnevezés	Menny.	Egységár	Nettó ár	Áfa	Áfaérték	Bruttó ár
XV. Budapest, Kórákás park 9-11. szám alatti energetikai felújítás 1. részszámla	1 db	6 227 900	6 227 900	27%	1 681 533	7 909 433
Összesen:			6 227 900		1 681 533	7 909 433
				áfa 27 %:	1 681 533	

Összesen:

7 909 433 Ft

A számla aláírás és bélyegző nélkül is érvényes!

VALKÜR-Energia
1027 Budapest, Bem József u.
Adószám: 26177045-2-41
Cégjegyzékszám: 01-09-187771
Bsz.: 11714006-25971884

Zárda: Kifizetve a XV. ker. Önkormányzattól 4/2021. május
megállapodás alapján zárt felmérésekből.

Oldal 1/1

ERZO-HÁZ KFT.
1154 Budapest, Nádasdó utca 10.
Adósz.: 24888488-1-42
Cégjegyzékszám: 01-09-187771
Banksz.: 11715007-20479655

 **SZÁMLÁZZ.HU**
EGYSZERŰEN ÉS GYORSAN
A bizonylatot a Számlázz.hu készítette.
Az számlával megegyező hiteles
adatok 2021.11.19. **ERZO-HÁZ KFT.**
1154 Budapest, Nádasdó utca 10.
Adósz.: 24888488-1-42
Cégjegyzékszám: 01-09-187771
Banksz.: 11715007-20479655

TELJESÍTÉS IGAZOLÁS

Teljesítés helye: XV.Bp. Kőrakás park 9-11.

Jelen vannak: A Megrendelő XV.Tház. Bp. Kőrakás park 9-11. részéről: Sztojanovits-Szalai Andrea

A Vállalkozó Valkür-Energia Kft.

részéről: Vasvári István

Tárgy: Budapest

város,

Kőrakás

park

#####

szám

alatti elektromos felújítás és közösségi nyílászáró csere
számla műszaki tartalmának teljesítés igazolása.

munkáinak 1.

Az utolsó számla teljesítés igazolási jegyzőkönyve (jelöli a megfelelő négyzetben):

igen

nem

1. Jelenlévők a mai napon a létesítményt bejárták és megállapították, hogy a a szerződéses műszaki-pénzügyi ütemtervben részére előírt munkákat elvégezte és az alábbiak szerint jogosult számla szerződés szerinti benyújtására.

Elektromos felújítás anyagdíj	2 445 500
Közösségi nyílászáró és előtető csere anyagdíj 50%	3 782 400
levonás:	0
Levonások összesen, nettó:	
Teljesített nettó összeg:	6 227 900 Ft
27% áfa	1 681 533 Ft
Fizetendő bruttó összeg:	7 909 433 Ft

A jelen jegyzőkönyv alapján benyújtott - számszakilag és alakilag helyes számlát a Megrendelő a Szerződésben leírtak szerint, határidőn belül kiegyenlíti.

Valkür-Energia
1027 Budapest, Bem József u. 9
Adószám: 26177045-2-41
Céginformációs kódszám: 01-09-305106
Bsz: 11715007-20479655
Vállalkozó

ERZO-HÁZ KFT.
1154 Budapest, Kőrakás utca 10.
Adószám: 24886833-1-42
Céginformációs kódszám: 01-09-187771
Céginformációs kódszám: 01-09-305106
Banksz.: 11715007-20463454

Megrendelő

Számlatörténet bejegyzés részletei

Számlaszám	11715007-20341653
Devizanem	HUF
Számla elnevezése	BP, XV. KER. KŐRAKÁS PARK 9/A-11 TH
Könyvelési dátum	2021.11.22.
Tranzakció típusa	AZONNALI ÁTUTALÁS BANKON BELÜL
Összeg	-7.909.433
Ellenoldali név	Valkúr-Energia Kft
Ellenoldali számlaszám	11714006 -25971884
Közlemény	VLKRN-2021-66 energetikai felújítás 1.részszámla

ERZO-HÁZ KFT.
1154 Budapest, Nádasdó utca 10.
Adósz.: 24888488-1-42
Cégjegyzékszám: 01-09-187771
Banksz.: 11715007-20479655



770000690648884 #0-0000-000



1500



SZÁMLAVEZETŐ FIÓK NEVE, CÍME:
OTP BANK NYRT. BUDAPESTI RÉGIÓ
1152 BUDAPEST
SZENTMIHÁLYI ÚT 131.

A SZÁMLAKIVONAT ALÁÍRÁS ÉS PECSÉT NÉLKÜL HITELES.

KIBOCSÁTÓ: OTP BANK NYRT. 1051 BUDAPEST, NÁDOR U. 16.
ADÓSZÁM: 10537914-4-44, CSOPORTAZONOSÍTÓ SZÁM: 17780010-5-44,
KÖZÖSSÉGI ADÓSZÁM: HU17780010.

ERZO-HÁZ KFT KÓRAKÁS PARK 9/A-11.
TH
BUDAPEST
PÁSKOMLIGET UTCA 27 FSZT/IROD
1156

KIBOCSÁTÁS KELTE: 2021.11.22
KIVONATSZÁM: 159/2021 N
A SZÁMLATULAJDONOS NEVE, CÍME:
KÓRAKÁSPARK 9/A-11. TH.

BUDAPEST
KÓRAKÁS PARK 9/A-11.
1157

MKTA

ADÓSZÁM: 28406464-1-42

1.SZ. PÉLDÁNY

OTPdirekt: www.otpbank.hu
(06 1) 3 666 666, (06 20/30/70) 3 666 666

BANKSZÁMLAKIVONAT**TÁRSASHÁZI ALAP SZÁMLACSOMAG**

SZÁMLASZÁM: 11715007-20341653

IBAN: HU36 1171 5007 2034 1653 0000 0000

KÖNYVELÉS NAPJA: 21.11.22

SZÁMLA NEVE: KÓRAKÁSPARK 9/A-11. TH. MKTC

BIC(SWIFT)KÓD: OTPVHUHB

LÁTRA SZÓLÓ KAMAT: 0,0001%

DEVIZANEM: HUF

FORGALMAK

ÉRTÉKNAP	MEGNEVEZÉS	ÖSSZEG
21.11.21	AZONNALI ÁTUTALÁS BANKON BELÜL, F.9923, 11714006-25971884, BP, XV. KER. KÓRAKÁS PARK 9/A-11 TH, Valkür-Energia Kft, 1171400625971884, OTPVHUHB, (2.)NOTPROVIDED, MW_19289445486_1, 2021.11.21, (5.)VLKRN-2021-66 energetikai felújítás 1.részszámla, N	-7.909.433

NYITÓ EGYENLEG:	62.470.398	TERHELÉSEK ÖSSZESEN:	7.909.433
ZÁRÓ EGYENLEG:	54.560.965	JÓVÁÍRÁSOK ÖSSZESEN:	0
EGYENLEGBŐL ZÁROLT:	0	ELŐJEGYZETT BETÉTKAMAT:	4
ELŐJEGYZETT FORGALMI KÜLÖNDÍJ:	7.853	ELŐJEGYZETT JUTALÉK/KÖLTSÉG:	6.916
ELŐJEGYZETT FORGALOM (KÁRTYA/ÁTUTALÁS)	0	ELŐJEGYZETT HITELKAMAT:	0
		FOLYÓSZÁMLA-HITELKERET:	0

TOVÁBBI SZÁMLAINFORMÁCIÓK

A tranzakciókhoz tartozó bővebb adattartalom értelmezéséhez az alábbi meghatározás nyújt segítséget:

(1.) Átutaló azonosítója, (2.) Partnerek közti egyedi azonosító, (3.) Konverzió adatai, (4.) Visszaautasítás oka, (5.) Közlemény, (6.) Tényleges átutaló azonosítója, (7.) Átutalás jogcím kategóriája, (8.) Átutalás jogcíme, (9.) Tényleges kedvezményezett neve, (10.) Tényleges kedvezményezett azonosítója, (11.) Kedvezményezett azonosítója, (12.) Tényleges fizető neve, (13.) Egyéb adatok. Fizetéskezdeményezési szolgáltatón keresztül kezdeményezett a tranzakció, ha a tranzakció típusa után az F.9930 érték szerepel.

A pénzügyi tranzakciós illetékről szóló 2012. évi CXVI. törvény 7. § (3) bekezdése alapján az OTP Bank Nyrt. tájékoztatásul közli, hogy a számláján végrehajtott, a számlakivonaton szereplő művelet(ek) után megállapított, az OTP Bank Nyrt-t terhelő illeték összege: 6.000 Ft.

Tájékoztatjuk, hogy a 2013. évi CCXXXVII. tv. (Hpt.) szerint névre szóló betétnek 2021. január 1-jétől csak az a betét minősül, amelynek tulajdonosát a pénzműködés és a terrorizmus finanszírozása megelőzéséről és megakadályozásáról szóló 2017. évi LIII. törvénynek (továbbiakban: Pmt.) megfelelően azonosította az OTP Bank Nyrt.. Ennek megfelelően Önre, mint a betét tulajdonosára kiterjed az Országos Betétbiztosítási Alap (OBA) védelme, ha Önt az OTP Bank Nyrt. a Pmt.-nek megfelelő azonosító adatokkal azonosította. Az ügyfelek Pmt. szerinti azonosítási rendjéről és az azonosításhoz szükséges adatokról az OTP Bank Nyrt. ügyfél-azonosítási rendjéről szóló mindenkor hatályos hirdetménye rendelkezik. A Hpt. 6. melléklete szerinti betétbiztosításra vonatkozó tájékoztatást évente a számlakivonattal azonos módon megküldjük Önnek, illetve számlakivonat hiányában a bankfiókban kérheti annak átadását.

A kivonat elkészülését követő fizetési megbízásokról a következő kivonaton adunk tájékoztatást.

AZ AKTUÁLIS KAMAT- ÉS DÍJTÉTELEKET A BANKFIÓKOKBAN ÉS AZ OTP BANK NYRT. HONLAPJÁN KÖZZÉTETT HIRDETÉNYEK TARTALMAZZÁK.

*Az endefél megadott hitelkeret
2021.11.22.*

ERZO-HÁZ KFT.
1154 Budapest, Nádor utca 10.
Adósz.: 24888488-1-42
Cégjegyzékszám: 01-09-187771
Banksz.: 11715007-20479655



VALKÜR-Energia Épületgépészeti és
Energetikai Korlátolt Felelősségű Társaság
1027 Budapest
Bem József utca 9.
Adószám: 26177045-2-41

Bank neve: OTP
Bankszámlaszám:
1171400625971884

SZÁMLA

Sorszám: VLKRN-2022-1

VEVŐ:

Társasház 1157 Budapest Kórákás Park 9/A-11
1157 Budapest
KÓRAKÁS PARK 9-11.
Adószám: 27025532-1-42

Fizetési mód: **átutalás**
Teljesítés dátuma: **2022.01.04.**
Kiállítás dátuma: **2022.01.05.**
Fizetési határidő: **2022.01.13.**

Megnevezés	Menny.	Egységár	Nettó ár	Áfa	Áfaérték	Bruttó ár
XV. Budapest, Kórákás park 9-11. szám alatti energetikai felújítás 2. részszámla	1 db	11 047 887	11 047 887	27%	2 982 929	14 030 816
Összesen:			11 047 887		2 982 929	14 030 816
				áfa 27 %:	2 982 929	

Összesen:

14 030 816 Ft

A számla aláírás és bélyegző nélkül is érvényes!

LILY
VALKÜR-Energia
1027 Budapest, Bem József u. 9.
Adószám: 26177045-2-41
Cégjegyzékszám: 01-09-306106
Bsz.: 11714006-25971884

Záródtétel: kifizetve a XV. ker. Széchenyi utcából 1/2022. március
megállapodás alapján zárt felmérésből.

ERZO-HÁZ KFT.
1154 Budapest, Nádasdó utca 10.
Adósz.: 24888488-1-42
Cégjegyzékszám: 01-09-187771
Banksz.: 11715007-20479655

Oldal 1/1

Az e-cetivel megkezdett bírálati munka
2022.01.05.

SZÁMLÁZZ.HU
EGYSZERŰEN ÉS GYORSAN
A bizonylatot a Számlázz.hu készítette.

ERZO-HÁZ KFT.
1154 Budapest, Nádasdó utca 10.
Adósz.: 24888488-1-42
Cégjegyzékszám: 01-09-187771
Banksz.: 11715007-20479655

TELJESÍTÉS IGAZOLÁS

Teljesítés helye: XV.Bp. Körakás park 9-11.

Teljesítési ideje: 2021.01.04.

Jelen vannak: A Megrendelő XV.Tház Bp, Körakás park 9-11 részéről: Sztojanovits-Szalai Andrea

A Vállalkozó Valkür-Energia Kft. részéről: Vasvári István

Tárgy: Budapest város, Körakás park 9-11 szám

alatti energetikai felújítás munkáinak 2.
számla műszaki tartalmának teljesítés igazolása.

Az utolsó számla teljesítés igazolási jegyzőkönyve (jelöli a megfelelő négyzetben):

igen nem

1. Jelenlévők a mai napon a létesítményt bejárták és megállapították, hogy a szerződéses műszaki-pénzügyi ütemtervben részére előírt munkákat elvégezte és az alábbiak szerint jogosult számla szerződés szerinti benyújtására.

teljesítési igazolás melléklete szerint	11 047 887
	0
levonás:	0
Levonások összesen, nettó:	
Teljesített nettó összeg:	11 047 887 Ft
27% áfa	2 982 929 Ft
Fizetendő bruttó összeg:	14 030 816 Ft

A jelen jegyzőkönyv alapján benyújtott - számszakilag és alakilag helyes számlát a Megrendelő a Szerződésben leírtak szerint, határidőn belül kiegyenlíti.

VALKÜR-Energia
1027 Budapest, Esem József u. 9.
Adószám: 26177045-2-41
Cégjegyzékszám: 01-09-306106
Bsz.: 11714006-25971884
Vállalkozó

ERZO-HÁZ KFT.
1154 Budapest, Nádastó utca 10.
Adósz.: 24888488-1-42
Cégjegyzékszám: 01-09-187771
Bsz.: 11715007-20479655
Megrendelő

Számlatörténet bejegyzés részletei

Számlaszám	11715007-20341653
Devizanem	HUF
Számla elnevezése	BP, XV. KER. KŐRAKÁS PARK 9/A-11 TH
Könyvelési dátum	2022.01.10.
Tranzakció típusa	AZONNALI ÁTUTALÁS BANKON BELÜL
Összeg	-14.030.816
Ellenoldali név	Valkűr-Energia Kft
Ellenoldali számlaszám	11714006 -25971884
Közlemény	VLKRN-2022-1 energetikai felújítás 2.részszámla

ERZO-HÁZ KFT.
1154 Budapest, Nádastó utca 10.
Adósz.: 24888488-1-42
Cégbiztosítási szám: 01-09-187771
Banksz.: ~~11715007-20341653~~

7700000705841770 #0-0000-000



1500

ERZO-HÁZ KFT KÓRAKÁS PARK 9/A-11.
TH
BUDAPEST
PÁSKOMLIGET UTCA 27 FSZT/IROD
1156



SZÁMLAVEZETŐ FIÓK NEVE, CÍME:
OTP BANK NYRT. BUDAPESTI RÉGIÓ
1152 BUDAPEST
SZENTMIHÁLYI ÚT 131.

A SZÁMLAKIVONAT ALÁÍRÁS ÉS PECSÉT NÉLKÜL HITELES.

KIBOCSÁTÓ: OTP BANK NYRT. 1051 BUDAPEST, NÁDOR U. 16.
ADÓSZÁM: 10537914-4-44, CSOPORTAZONOSÍTÓ SZÁM: 17780010-5-44,
KÖZÖSSÉGI ADÓSZÁM: HU17780010.

KIBOCSÁTÁS KELTE: 2022.01.10
KIVONATSZÁM: 006/2022 N
A SZÁMLATULAJDONOS NEVE, CÍME:
KÓRAKÁSPARK 9/A-11. TH.

BUDAPEST
KÓRAKÁS PARK 9/A-11.
1157

MKTA

ADÓSZÁM: 28406464-1-42

1.SZ. PÉLDÁNY

1.LAP/2 LAP

OTPDirekt: www.otpbank.hu
(06 1) 3 666 666, (06 20/30/70) 3 666 666

BANKSZÁMLAKIVONAT

TÁRSASHÁZI ALAP SZÁMLACSOMAG

SZÁMLASZÁM: 11715007-20341653

IBAN: HU36 1171 5007 2034 1653 0000 0000

KÖNYVELÉS NAPJA: 22.01.10

SZÁMLA NEVE: KÓRAKÁSPARK 9/A-11. TH. MKTC

BIC(SWIFT)KÓD: OTPVHUHB

LÁTRA SZÓLÓ KAMAT: 0,0001%

DEVIZANEM: HUF

FORGALMAK

ÉRTÉKNAP	MEGNEVEZÉS	ÖSSZEG
22.01.08	AZONNALI ÁTUTALÁS BANKON BELÜL, F.9926, 11773377-00888745, VARGA KRISZTIÁN ENDRE, Kórákás park 9-11. Társasház, 1177337700888745, OTPVHUHB, (2.)NOTPROVIDED, MW_19832077765_1, 2022.01.08, (5.)Kórákás park 9/A 2/6 Közös ktg. Jan., N	10.310
22.01.09	AZONNALI ÁTUTALÁS, F.9923, 10402197-50526977-77881000, BP, XV. KER. KÓRAKÁS PARK 9/A-11 TH, Tóth László e.v., 104021975052697777881000, OTPVHUHB, (2.)NOTPROVIDED, MW_19804753528_1, 2022.01.09, (5.)9530731 Kórákás 10.tetőszigetelési munkái, N	-46.000
22.01.09	AZONNALI ÁTUTALÁS BANKON BELÜL, F.9923, 11714006-25971884, BP, XV. KER. KÓRAKÁS PARK 9/A-11 TH, Valkúr-Energia Kft, 1171400625971884, OTPVHUHB, (2.)NOTPROVIDED, MW_19804771576_1, 2022.01.09, (5.)VLKRN-2022-1 energetikai felújítás 2.részszámla, N	-14.030.816
22.01.09	AZONNALI ÁTUTALÁS, F.9923, 13700016-08008019-00000000, BP, XV. KER. KÓRAKÁS PARK 9/A-11 TH, MVM Next Energiakereskedelmi Zrt, 137000160800801900000000, OTPVHUHB, (2.)NOTPROVIDED, MW_19804778985_1, 2022.01.09, (5.)20089967, 845900116038K69b áram, N	-5.357
22.01.09	AZONNALI ÁTUTALÁS, F.9923, 13700016-08008019-00000000, BP, XV. KER. KÓRAKÁS PARK 9/A-11 TH, MVM Next Energiakereskedelmi Zrt, 137000160800801900000000, OTPVHUHB, (2.)NOTPROVIDED, MW_19804815695_1, 2022.01.09, (5.)20089968, 845900116037K69c áram, N	-5.249
22.01.09	AZONNALI ÁTUTALÁS, F.9923, 13700016-08008019-00000000, BP, XV. KER. KÓRAKÁS PARK 9/A-11 TH, MVM Next Energiakereskedelmi Zrt, 137000160800801900000000, OTPVHUHB, (2.)NOTPROVIDED, MW_19804833222_1, 2022.01.09, (5.)20089966, 845900116039K69a áram, N	-5.936
22.01.09	AZONNALI ÁTUTALÁS, F.9923, 14100646-13737549-01000000, BP, XV. KER. KÓRAKÁS PARK 9/A-11 TH, Monette Bt, 141006461373754901000000, OTPVHUHB, (2.)NOTPROVIDED, MW_19804881162_1, 2022.01.09, (5.)MNTT-2022-1 hőszig.munkák műszaki ellenőrzése, N	-444.500
22.01.09	AZONNALI ÁTUTALÁS BANKON BELÜL, F.9923, 11715007-20479655, BP, XV. KER. KÓRAKÁS PARK 9/A-11 TH, Erzo-Ház Kft, 1171500720479655, OTPVHUHB, (2.)NOTPROVIDED, MW_19804901207_1, 2022.01.09, (5.)RZHZ-2021-71 közös képviseleti díj, N	-64.000
22.01.10	OTPDirekt HAVIDÍJ*	-120
22.01.10	ÁTUTALÁS (OTP-N BELÜL), F.1500, 11773157-03718926, GÁL JOZSEFNÉ, KÓRAKÁS P. 9/A 1/3 KKTG	27.686
22.01.10	ÁTUTALÁS (OTP-N BELÜL), F.4100, 11773418-05836293, KOCZKA ILDIKÓ LAFO, KKTs,KÓRAKÁS PARK 9/B FSZ/2	27.254
22.01.10	ÁTUTALÁS (OTP-N BELÜL), F.4600, 11773463-03751798, VIGHNÉ CSÁSZÁR ANDREA, KÓRAKÁS PARK 9/C 1/3 KÖZÖS KTG	27.665
22.01.10	ÁTUTALÁS (OTP-N BELÜL), F.1500, 11773157-04729352, VERLE I ÉS SZLANKA O LAF, VERLE ISTVÁN KÖZÖS KÖLTDÉS	27.670
22.01.10	NAPKÖZBENI ÁTUTALÁS, F.1500, 10300002-10629948-49010014, JUHÁSZ RENÁTA, TÁRSASHÁZ BP., XV. KÓRAKÁS PARK 11., 103000021062994849010014, MKKBHUHB, (2.)NOTPROVIDED, 011PSGN220100103, 2022.01.10, (5.)KÖZÖS KÖLTSÉG - 1157 BUDAPEST, KÓRAKÁS PARK 11. 3/8., N	27.663
22.01.10	NAPKÖZBENI ÁTUTALÁS, F.1500, 11600006-00000000-79523206, NAGY GERGŐ, KÓRAKÁS TH KÖZÖS KÖLTSÉG, 116000060000000079523206, GIBAHUHB, (2.)NOTPROVIDED, FB03100120220347611, 2022.01.10, (5.)NAGY GERGŐ, KÖZÖS KÖLTSÉG, N	27.663
22.01.10	NAPKÖZBENI ÁTUTALÁS, F.1500, 12010240-01091738-00100006, SZÖGI CSABA, Város-Kép Kft., 120102400109173800100006, UBRTHUHB, (2.)NOTPROVIDED, GNK22A0000246729, 2022.01.10, (5.)Szögi Csaba, Kórákás park 11,1/3, N	27.663
22.01.10	LAKÁSPÉNZTÁR TÖRLESZTÉS, F.1500, 88000019-79315119-00000000, 8538335300, Fundamenta-Lakáskassza Zrt., A12217595 202201030501003136, 8538335-300	-161.618
22.01.10	LAKÁSPÉNZTÁR TÖRLESZTÉS, F.1500, 88000019-79315119-00000000, 8538336100, Fundamenta-Lakáskassza Zrt., A12217595 202201033301003123, 8538336-100	-161.618
22.01.10	LAKÁSPÉNZTÁR TÖRLESZTÉS, F.1500, 88000019-79315119-00000000, 8538328000, Fundamenta-Lakáskassza Zrt., A12217595 202201035001003142, 8538328-000	-161.618
22.01.10	LAKÁSPÉNZTÁR TÖRLESZTÉS, F.1500, 88000019-79315119-00000000, 8538330200, Fundamenta-Lakáskassza Zrt., A12217595 202201038001003149, 8538330-200	-161.618

Az eredetivel megegyező példányként

2022.01.10

ERZO-HÁZ KFT.
1154 Budapest, Nádasdó utca 10.
Adósz.: 24888488-1-42
Céginformációs szám: 01-09-187771
Banksz.: 11715007-20479655

NYITÓ EGYENLEG:	54.090.066	TERHELÉSEK ÖSSZESEN:	15.248.450
ZÁRÓ EGYENLEG:	39.045.190	JÓVÁÍRÁSOK ÖSSZESEN:	203.574
EGYENLEGBŐL ZÁROLT:	0	ELŐJEGYZETT BETÉTKAMAT:	2
		ELŐJEGYZETT JUTALÉK/KÖLTSÉG:	11.132
ELŐJEGYZETT FORGALMI KÜLÖNDÍJ:	9.685	ELŐJEGYZETT HITELKAMAT:	0
ELŐJEGYZETT FORGALOM (KÁRTYA/ÁTUTALÁS)	0	FOLYÓSZÁMLA-HITELKERET:	0

*AZ ÜGYLET AZ ÁLTALÁNOS FORGALMI ADÓRÓL SZÓLÓ 2007. ÉVI CXXVII. TV. ALAPJÁN MENTES AZ ADÓ ALÓL.

TOVÁBBI SZÁMLAINFORMÁCIÓK

A tranzakciókhoz tartozó bővebb adattartalom értelmezéséhez az alábbi meghatározás nyújt segítséget:

(1.) Átutaló azonosítója, (2.) Partnerek közti egyedi azonosító, (3.) Konverzió adatai, (4.) Visszautasítás oka, (5.) Közlemény, (6.) Tényleges átutaló azonosítója, (7.) Átutalás jogcím kategóriája, (8.) Átutalás jogcíme, (9.) Tényleges kedvezményezett neve, (10.) Tényleges kedvezményezett azonosítója, (11.) Kedvezményezett azonosítója, (12.) Tényleges fizető neve, (13.) Egyéb adatok. Fizetéskezdeményezési szolgáltatón keresztül kezdeményezett a tranzakció, ha a tranzakció típusa után az F.9930 érték szerepel.

A pénzügyi tranzakciós illetékről szóló 2012. évi CXVI. törvény 7. § (3) bekezdése alapján az OTP Bank Nyrt. tájékoztatásul közli, hogy a számláján végrehajtott, a számlakivonaton szereplő művelet(ek) után megállapított, az OTP Bank Nyrt-t terhelő illeték összege: 9.654 Ft.

Tájékoztatjuk, hogy a 2013. évi CCXXXVII. tv. (Hpt.) szerint névre szóló betétnek 2021. január 1-jétől csak az a betét minősül, amelynek tulajdonosát a pénzmossás és a terrorizmus finanszírozása megelőzéséről és megakadályozásáról szóló 2017. évi LIII. törvénynek (továbbiakban: Pmt.) megfelelően azonosította az OTP Bank Nyrt.. Ennek megfelelően Önre, mint a betét tulajdonosára kiterjed az Országos Betétbiztosítási Alap (OBA) védelme, ha Önt az OTP Bank Nyrt. a Pmt.-nek megfelelő azonosító adatokkal azonosította. Az ügyfelek Pmt. szerinti azonosítási rendjéről és az azonosításhoz szükséges adatokról az OTP Bank Nyrt. ügyfél-azonosítási rendjéről szóló mindenkor hatályos hirdetménye rendelkezik. A Hpt. 6. melléklete szerinti betétbiztosításra vonatkozó tájékoztatót évente a számlakivonattal azonos módon megküldjük Önnek, illetve számlakivonat hiányában a bankfiókban kérheti annak átadását.

A kivonat elkészültét követő fizetési megbízásokról a következő kivonaton adunk tájékoztatást.

AZ AKTUÁLIS KAMAT- ÉS DÍJTÉTELEKET A BANKFIÓKOKBAN ÉS AZ OTP BANK NYRT. HONLAPJÁN KÖZZÉTETT HIRDETMÉNYEK TARTALMAZZÁK.

Az eredetivel megegyező hiteles kivonat

2022.06.07
ERZO-HAZ KFT.
1154 Budapest, Nádastó utca 10.
Adósz.: 24888488-1-42
Céginformációs Kft. azonosító: 01-09-187771
Banksz.: 11715007-20479655



VALKÚR-Energia Épületgépészeti és
Energetikai Korlátolt Felelősségű Társaság
1027 Budapest
Bem József utca 9.
Adószám: 26177045-2-41

Bank neve: OTP
Bankszámlaszám:
1171400625971884

3.

SZÁMLA

Sorszám: VLKRN-2022-6

VEVŐ:

Társasház 1157 Budapest Kőrakás Park 9/A-11
1157 Budapest
KŐRAKÁS PARK 9-11.
Adószám: 27025532-1-42

Fizetési mód: átutalás
Teljesítés dátuma: 2022.01.25.
Kiállítás dátuma: 2022.01.25.
Fizetési határidő: 2022.02.02.

Megnevezés	Menny.	Egységár	Nettó ár	Áfa	Áfaérték	Bruttó ár
XV. Budapest, Kőrakás park 9-11. szám alatti energetikai felújítás 3. részszámla	1 db	6 242 174	6 242 174	27%	1 685 387	7 927 561
Összesen:			6 242 174		1 685 387	7 927 561

áfa 27 %: 1 685 387

Összesen:
7 927 561 Ft

A számla aláírás és bélyegző nélkül is érvényes!

TELJESÍTÉS IGAZOLÁS

Teljesítés helye: XV.Bp. Kórákás park 9-11.

Teljesítési ideje: 2021.01.25.

Jelen vannak: A Megrendelő XV.Tház. Bp, Kórákás park részéről Sztojanovits-Szalai Andrea

A Vállalkozó Valkúr-Energia Kft. részéről: Vasvári István

Tárgy: Budapest város, Kórákás park 9-11 szám

alatti energetikai felújítás munkáinak 3
számla műszaki tartalmának teljesítés igazolása.

Az utolsó számla teljesítés igazolási jegyzőkönyve (jelöli a megfelelő négyzetben): igen nem

1. Jelenlévők a mai napon a létesítményt bejárták és megállapították, hogy a a szerződéses műszaki-pénzügyi ütemtervben részére előírt munkákat elvégezte és az alábbiak szerint jogosult számla szerződés szerinti benyújtására.

teljesítési igazolás mellélete szerint	6,242,174	
		0
levonás:		0
Levonások összesen, nettó:		
Teljesített nettó összeg:	6,242,174	Ft
27% áfa	1,685,387	Ft
Fizetendő bruttó összeg:	7,927,561	Ft

Budapest, XV. ker. Kórákás park 9-11.			
szám alatti épület energia megtakarítást eredményező felújítási munkái			
Költségvetés főösszesítő			
Lakások száma:			100
Munka megnevezése, leírása	Anyagköltség bruttó	Díjköltség bruttó	Összesen bruttó
<i>Szerkezeti korszerűsítések</i>			
Homlokzati hőszigetelési munkálatok	20 555 358	30 692 039	51 247 398
közösségi nyílászáró és előtető csere	9 607 296	2 108 327	11 715 623
elektromos felújítás	3 105 785	1 941 195	5 046 980
Közös helyiségek nyílászáróinak cseréje, korszerűsítése	0	0	0
Kivitelezési munkák költsége (bruttó)	33 268 439	34 741 561	68 010 001
Teljes kivitelezési költség (bruttó)		68 010 001 Ft	
Árajánlatot adó kivitelező neve:			Valkúr-Energia Kft.
aláírása			

munkakezdés hitelszerződés és színterv meglétét követően legkésőbb 60 napon belül
munkakezdés feltétele az érvényes hitelszerződés
kivitelezés időtartama 50 munkavégzésre alkalmas munkanap
munkavégzés feltétele a klímák leszerelése, melyet árajánlatunk nem tartalmaz
árajánlat tartalmazza az bontási, építési munkák és a hulladékelszállítás költségeit

elektromos felújítás										
Budapest, XV.ker. Kőrákás park 9-11.				Nettó költség				Bruttó költség		
Sz.	Tétel megnevezése	Egyéb adat	Mennyiség	Egység	Anyag egysége	Díj egysége	Anyag összesen	Díj összesen	Anyag összesen	Díj összesen
1	elektromos szerelés világítástek cseréje korszerű energiatakarékos LED-es eszközökre, kapcsolódó vezetékek cseréjével együtt pincében		5,0	l.h.e.	121 200	93 100	606 000	465 500	769 620	591 185
3	elektromos szerelés világítástek cseréje korszerű energiatakarékos LED-es eszközökre, kapcsolódó vezetékek cseréjével együtt lépcsőházban		5,0	l.h.e.	171 200	80 000	856 000	400 000	1 087 120	508 000
4	gyengeáram kaputelefonok cseréje, lakáskészülékekkel együtt lakásonként 2 db max. minden további 1000Ft/db		5,0	l.h.e.	118 500	101 600	592 500	508 000	752 475	645 160
7	mozgásérzékelők elhelyezése lépcsőházakban és pincékben LED lámpáknál		5,0	l.h.e.	78 200	31 000	391 000	155 000	496 570	196 850
Munkanem összesen:							2 445 500	1 528 500	3 105 785	1 941 195
Bruttó költség mindösszesen:								5 046 980 Ft		

közösségi nyílászáró csere										
Budapest, XV.ker. Kőrakás park 9-11.										
Sz.	Tétel megnevezése	Egység	Mennyiség	Egység	Nettó költség				Bruttó költség	
					Anyag számlái	Díj egyrészlet	Anyag összesen	Díj összesen	Anyag összesen	Díj összesen
1	bejárati portál gepán 18000 3 rög 40mm üveg, melléljében szereplő kivételben, kiosztás megrendelővel gyártás előtt egyeztetve 2000x2600		5,0	db	322 100	25 200	1 610 500	126 000	2 045 335	160 020
3	lépcsőházi üvegfal gepán 18000 3 rög 40mm üveg, melléljében szereplő kivételben, kiosztás megrendelővel gyártás előtt egyeztetve 2000x2600		43,0	db	105 100	31 200	4 519 300	1 341 600	5 739 511	1 703 832
3	postafiók 5 lépcsőházikban 9-9 postafiók elhelyezése		45,0	db	15 000	1 500	675 000	67 500	857 250	85 725
4	bejárati előtető bejárati előtető készítése megrendelővel egyeztetett kivételben		5,0	m2	152 000	25 000	760 000	125 000	965 200	158 750
Munkánem összesen:							7 554 800	1 660 100	9 607 296	2 108 327
Bruttó költség mindösszesen:									11 715 623 Ft	

Készlet %		Készlet Ft	
anyag %	munkadíj %	anyag Ft	munkadíj Ft
100%	0%	2045335	0
100%	20%	5739511	30766,4
0%	0%	0	0
0%	0%	0	0
		7784846	340766,4
		8125612,4	

Homlokzati hőszigetelési munkálatok											Készültség			
Budapest, XV. ker. Kőrakás park 9-11.														
Száj.	Tétel megnevezése	Egység	Mennyiség	Egység	Nettó költség				Bruttó költség		%			
					Anyag egységár	DJ egységár	Anyag Összesen	DJ Összesen	Anyag Összesen	DJ Összesen				
1	EPS homlokzati hőszigetelő lemez	16 homlokzat	2 127,7	m ²	5 270	9 500	11 212 874	11 702 240	14 240 348	14 861 845	22%	6 402 483 Ft		
<p>Újpusó és lapvastagságú EPS homlokzati hőszigetelés készítése és lerakása, az itt megadott vastagságban, előkészített felületre a minősített hőszigetelő rendszer teljes rendszertartozékainak felhasználásával, a kivételéhez szükséges rendszerelemekkel, a minősített gyártói rendszerleírás alapján és a hatályos jogszabályok (pl. OTSZ) szerinti előírásoknak megfelelően.</p>														
3	XPS tetőfelépítmény lábazati hőszigetelő lemez	16 tetőfelépítmény	75,0	m ²	9 500	9 500	712 500	412 500	904 875	523 875	22%	314 325 Ft		
<p>Újpusó és lapvastagságú lábazati hőszigetelő rendszer készítése a tetőfelépítményen, az itt megadott vastagságban, és 65 cm magas, előkészített felületre a minősített hőszigetelő rendszer teljes rendszertartozékainak felhasználásával, a kivételéhez szükséges rendszerelemekkel, a minősített gyártói rendszerleírás alapján és a hatályos jogszabályok (pl. OTSZ) szerinti előírásoknak megfelelően.</p>														
4	Szálasanyag homlokzati hőszigetelő lemez	16 homlokzat	126,6	m ²	7 500	6 500	949 500	822 900	1 105 863	1 045 083	22%	495 209 Ft		
<p>Újpusó és lapvastagságú szálasanyag homlokzati hőszigetelés készítése és lerakása (ablakok, erkélyek körüli, felett, üvegtáji felületeken), az itt megadott vastagságban, előkészített felületre a minősített hőszigetelő rendszer teljes rendszertartozékainak felhasználásával, a kivételéhez szükséges rendszerelemekkel, a minősített gyártói rendszerleírás alapján és a hatályos jogszabályok (pl. OTSZ) szerinti előírásoknak megfelelően. Építészati községi díjtartó képzés.</p>														
7	Szálasanyag homlokzati hőszigetelő lemez	2 30	399,0	m ²	3 452	5 500	1 377 348	2 194 500	1 749 232	2 787 015	22%	997 974 Ft		
<p>Újpusó és lapvastagságú szálasanyag homlokzati hőszigetelés készítése és lerakása (ablakok, erkélyek körül, felett, üvegtáji felületeken), az itt megadott cm szélességű előkészített felületre a minősített hőszigetelő rendszer teljes rendszertartozékainak felhasználásával, a kivételéhez szükséges rendszerelemekkel, a minősített gyártói rendszerleírás alapján és a hatályos jogszabályok (pl. OTSZ) szerinti előírásoknak megfelelően.</p>														
8	Villámvédelmi rendszer leterelése szigetelőre és szigetelés utáni kialakítása a szükséges anyagok beépítésével, az érvényben lévő jogszabály szerinti, a szerelés utáni villámvédelmi mérésrel (jegyzőkönyv a tervezésnél)		4,0	lét.	30 000	30 000	120 000	120 000	152 400	152 400	0%			
9	Homlokzatrafeszítési munkálatok hőszigetelt homlokzati felületek alapozása, szintvonalat felhordása a homlokzati szinterv szerinti		2 728,3	m ²	0	2 000	0	5 456 560	0	6 928 831	22%	1 524 563 Ft		
10	Egyvázos, 1mm vlg. felhőre szinterezett alumínium ablakpárkány kialakítása, az itt megadott cm kiterített szélességig, legalább 2cm-es vízszorítással, 3%-os kifelé hajlítással, vízszorítóval és szélzáróval ellátva	45	309,0	fm	2 400	1 500	741 600	463 500	941 832	588 645	22%	336 705 Ft		
12	Stellődrócsa homlokzati hőszigetelő rendszerbe építve, a meglévő perforált felület megtartásával (konyhai stellődrók UV-védett kültéri esővédett, rovarháló anyag stellődrócsa a hozzá tartozó beépítő szettel, az itt megadott cm méretben)	köb. 20cm átmérő	385,0	db	1 100	150	423 500	57 750	537 845	73 343	0%			
9	erkélykorlátok méretre vágása		1,0	lét.	0	250 000	0	250 000	0	317 500	0%			
13	Homlokzati sílvány készítése vagy függőhíd elhelyezése, ideiglenes kikötésekkel, szintenkénti pallótervezéssel, lábdobozokkal, nyílással, VÍZELTÉRZÉS elhelyezése		3 042,7	m ²	0	750	0	2 282 010	0	2 898 153	22%	637 594 Ft		
18	Attikafalak egyvázos billesfedésének kialakítása, 70 cm-es kiterített szélességig, legalább 10 cm-es vízszorítással, 5%-os befelé hajlítással, horganyzott acéllemezről, 20 cm-es-nél mélyebb, az attikafalhoz dűbelezett rögzítő csapokkal, 6 méterenként állítással	épület teljes kerülete	270,0	fm	2 400	1 500	648 000	405 000	822 960	514 350	0%			
					Munkánem összesen:				16 185 322		24 166 960	20 555 358	30 692 039	10 708 852 Ft
Az árajánlat tartalmazza az építési és bontási munkák során keletkezett építési hulladék elszállításának összes költségét.														
									Bruttó költség mindösszesen:		51 247 398 Ft			

Számlatörténet bejegyzés részletei

Számlaszám	11715007-20341653
Devizanem	HUF
Számla elnevezése	BP, XV.KER.KŐRAKÁS PARK 9/A-11 TH
Könyvelési dátum	2022.01.27.
Tranzakció típusa	AZONNALI ÁTUTALÁS BANKON BELÜL
Összeg	-7.927.561
Ellenoldali név	Valkúr-Energia Kft
Ellenoldali számlaszám	11714006 -25971884
Közlemény	VLKRN-2022-6 energetikai felújítás 3.részszámla

ERZO-HÁZ KFT.
1154 Budapest, Nádasdi utca 10.
Adósz.: 24888488-1-42
Cégjegyzékszám: 01-09-187771
Banksz.: 11715007-20341653



VALKÚR-Energia Épületgépészeti és
Energetikai Korlátolt Felelősségű Társaság
1027 Budapest
Bem József utca 9.
Adószám: 26177045-2-41

Bank neve: OTP
Bankszámlaszám:
1171400625971884

SZÁMLA

Sorszám: VLKRN-2022-12

VEVŐ:

Társasház 1157 Budapest Kórakás Park 9/A-11
1157 Budapest
KÓRAKÁS PARK 9-11.
Adószám: 27025532-1-42

Fizetési mód: átutalás
Teljesítés dátuma: 2022.03.01.
Kiállítás dátuma: 2022.03.01.
Fizetési határidő: 2022.03.09.

Megnevezés	Menny.	Egységár	Nettó ár	Áfa	Áfaérték	Bruttó ár
XV. Budapest, Kórakás park 9-11. szám alatti energetikai felújítás 4. részszámla	1 db	6 426 264	6 426 264	27%	1 735 091	8 161 355
Összesen:			6 426 264		1 735 091	8 161 355

áfa 27%: 1 735 091

Összesen:

8 161 355 Ft

A számla aláírás és bélyegző nélkül is érvényes!

VALKÚR-Energia
Bem József utca 9.
1027 Budapest
Adószám: 26177045-2-41



Számlatörténet bejegyzés részletei

Számlaszám	11715007-20341653
Devizanem	HUF
Számla elnevezése	BP, XV.KER.KŐRAKÁS PARK 9/A-11 TH
Könyvelési dátum	2022.03.04.
Tranzakció típusa	AZONNALI ÁTUTALÁS BANKON BELÜL
Összeg	-8.161.355
Ellenoldali név	Valkúr-Energia Kft
Ellenoldali számlaszám	11714006 -25971884
Közlemény	VLKRN-2022-12 energetikai felújítás 4.részszámla

ERZO-HÁZ KFT.
1154 Budapest, Nádastó utca 10.
Adósz.: 24888488-1-42
Cégjegyzékszám: 01-09-187771
Bankk.: 11715007-20479655



VALKÚR-Energia Épületgépészeti és
Energetikai Korlátolt Felelősségű Társaság
1027 Budapest
Bem József utca 9.
Adószám: 26177045-2-41

Bank neve: OTP
Bankszámlaszám:
1171400625971884

SZÁMLA

Sorszám: VLKRN-2022-21

VEVŐ:

Társasház 1157 Budapest Kórákás Park 9/A-11
1157 Budapest
KÓRAKÁS PARK 9-11.
Adószám: 27025532-1-42

Fizetési mód: átutalás
Teljesítés dátuma: 2022.03.28.
Kiállítás dátuma: 2022.03.29.
Fizetési határidő: 2022.04.06.

Megnevezés	Menny.	Egységár	Nettó ár	Áfa	Áfaérték	Bruttó ár
XV. Budapest, Kórákás park 9-11. szám alatti energetikai felújítás 5. részszámla	1 db	9 448 819	9 448 819	27%	2 551 181	12 000 000
Összesen:			9 448 819		2 551 181	12 000 000

Áfa 27%: 2 551 181

Összesen:

12 000 000 Ft

A számla aláírás és bélyegző nélkül is érvényes!

VALKÚR-Energia
1027 Budapest, Bem József utca 9.
Adószám: 26177045-2-41
Cégbizonylat szám: 2022/03/29
Bsz.: 1171400625971884



SZÁMLÁZZ.HU

EGYSZERŰEN ÉS GYORSAN

A bizonylatot a Számlázz.hu készítette.

TELJESÍTÉS IGAZOLÁS

Teljesítés helye: XV.Bp. Kórákás park 9-11.
 Teljesítés ideje: 2021.03.01
 Jelen vannak: A Megrendelő XV.Tház. Bp, Kórákás park 9-11. részéről: Szalai Andrea
 A Vállalkozó Valkür-Energia Kft. részéről: Vasvári István
 Tárgy: Budapest város, Kórákás park 9-11 szám
 alatti energetikai felújítás munkáinak 4.
 számla műszaki tartalmának teljesítés igazolása.

Az utolsó számla teljesítés igazolási jegyzőkönyve (jelöli a megfelelő négyzetben):

igen nem

1. Jelenlévők a mai napon a létesítményt bejárták és megállapították, hogy a a szerződéses műszaki-pénzügyi ütemtervben részére előírt munkákat elvégezte és az alábbiak szerint jogosult számla szerződés szerinti benyújtására.

teljesítési igazolás melléklete szerint	6 426 264
	0
levonás:	0
Levonások összesen, nettó:	
Teljesített nettó összeg:	6 426 264
27% áfa	1 735 091 Ft
Fizetendő bruttó összeg:	8 161 355

A jelen jegyzőkönyv alapján benyújtott - számszakilag és alakilag helyes számlát a Megrendelő a Szerződésben leírtak szerint, határidőn belül kiegyenlíti.

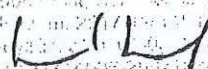
VÁLLALKOZÓ
 1027 5021-14-00-00-00000000
 Adószám: 23771991-1-00000000
 Cégjegyzéki szám: 01-09-00000000-00000000
 Képviselet: 

Vállalkozó

Megrendelő

Számlatörténet bejegyzés részletei

Számlaszám	11715007-20341653
Devizanem	HUF
Számla elnevezése	BP, XV.KER.KÖRAKÁS PARK 9/A-11 TH
Könyvelési dátum	2022.03.29.
Tranzakció típusa	AZONNALI ÁTUTALÁS BANKON BELÜL
Összeg	-12.000.000
Ellenoldali név	Valkúr-Energia Kft
Ellenoldali számlaszám	11714006 -25971884
Közlemény	VLKRN-2022-21 energetikai felújítás 5.részszámla

ERZO-HÁZ KFT.
1154 Budapest, Nádastó utca 10.
Adósz.: 24888488-1-42
Cégjegyzékszám: 01-09-187771
Banksz.: 11715007-20429655



VALKÜR-Energia Épületgépészeti és
Energetikai Korlátolt Felelősségű Társaság
1027 Budapest
Bem József utca 9.
Adószám: 26177045-2-41

Bank neve: OTP
Bankszámlaszám:
1171400625971884

SZÁMLA

Sorszám: VLKRN-2022-32

VEVŐ:

Társasház 1157 Budapest Kórákás Park 9/A-11
1157 Budapest
KÓRAKÁS PARK 9-11.
Adószám: 27025532-1-42

Fizetési mód: átutalás
Teljesítés dátuma: 2022.06.09.
Kiállítás dátuma: 2022.06.09.
Fizetési határidő: 2022.06.17.

Megnevezés	Menny.	Egységár	Nettó ár	Áfa	Áfaérték	Bruttó ár
XV. Budapest, Kórákás park 9-11. szám alatti energetikai felújítás 6. részszámla	1 db	4 724 409	4 724 409	27%	1 275 591	6 000 000
Összesen:			4 724 409		1 275 591	6 000 000
				áfa 27 %:	1 275 591	

Összesen:
6 000 000 Ft

A számla aláírás és bélyegző nélkül is érvényes!

VALKÜR-Energia
1027 Budapest, Bem József u. 9.
Adószám: 26177045-2-41
Cégjegyzékszám: 01-09-306106
Bsz.: 11714006-25971884



TELJESÍTÉS IGAZOLÁS

Teljesítés helye: XV.Bp. Kórákás park 9-11.
 Teljesítés ideje: 2022.03.25
 Jelen vannak: A Megrendelő XV.Tház. Bp, Kórákás park 9-11. részéről: Szalai Andrea
A Vállalkozó Valkür-Energia Kft. részéről: Vasvári István
 Tárgy: Budapest város, Kórákás park 9-11 szám
alatti energetikai felújítás munkáinak 5.
 számla műszaki tartalmának teljesítés igazolása.

Az utolsó számla teljesítés igazolási jegyzőkönyve (jelöli a megfelelő négyzetben):

igen nem

1. Jelenlévők a mai napon a létesítményt bejárták és megállapították, hogy a a szerződéses műszaki-pénzügyi ütemtervben részére előírt munkákat elvégezte és az alábbiak szerint jogosult számla szerződés szerinti benyújtására.

teljesítési igazolás melléklete szerint	9 448 819
	0
levonás:	0
Levonások összesen, nettó:	
27% áfa	2 551 181 Ft

A jelen jegyzőkönyv alapján benyújtott - számszakilag és alakilag helyes számlát a Megrendelő a Szerződésben leírtak szerint, határidőn belül kiegyenlíti.

VALKÜR-Energia
 1027 Budapest, Bem József u. 9.
 Adószám: 28177045-41
 Cégjegyzékszám: 01-07-308106
 Bsz.: 11714006-25971884

 Vállalkozó

 Megrendelő

 Műszaki ellenőr

Számlatörténet bejegyzés részletei

Számlaszám	11715007-20341653
Devizanem	HUF
Számla elnevezése	BP, XV.KER.KŐRAKÁS PARK 9/A-11 TH
Könyvelési dátum	2022.06.10.
Tranzakció típusa	AZONNALI ÁTUTALÁS BANKON BELÜL
Összeg	-6.000.000
Ellenoldali név	Valkúr-Energia Kft
Ellenoldali számlaszám	11714006 -25971884
Közlemény	VLKRN-2022-32 energetikai felújítás 6.részszámla

ERZO-HÁZ KFT.
1154 Budapest, Nádartó utca 10.
Adósz.: 24888488-1-42
Cégjegyzékszám: 01-09-127771
Banksz.: 11715007-20479633

TELJESÍTÉS IGAZOLÁS

Teljesítés helye: XV.Bp. Kőrakás park 9-11.
Teljesítés ideje: 2022.06.09
Jelen vannak: A Megrendelő XV.Tház. Bp. Kőrakás park 9-11 részéről: Szalai Andrea
A Vállalkozó Valkür-Energia Kft. részéről: Lipcsei Zoltán
Tárgy: Budapest város, Kőrakás park 9-11 szám
alatti energetikai felújítás munkáinak 6.
számla műszaki tartalmának teljesítés igazolása.

Az utolsó számla teljesítés igazolási jegyzőkönyve (jelöli a megfelelő négyzetben): igen nem

1. Jelenlévők a mai napon a létesítményt bejárták és megállapították, hogy a a szerződéses műszaki-pénzügyi ütemtervben részére előírt munkákat elvégezte és az alábbiak szerint jogosult számla szerződés szerinti benyújtására.

6.részszámla	4 724 410
	0
levonás:	0
Levonások összesen, nettó:	
Teljesítés nettó összeg:	4 724 410 Ft
27% áfa	1 275 591 Ft
Fizetendő bruttó összeg:	6 000 000 Ft

A jelen jegyzőkönyv alapján benyújtott - számszakilag és alakilag helyes számlát a Megrendelő a Szerződésben leírtak szerint, határidőn belül kiegyenlíti.

VALKÜR-Energia
1027 Budapest, Bem József u. 9.
Adószám: 26177045-2-41
Cégjegyzékszám: 01-09-306106
Bsz.: 11714006-25971884

Vállalkozó

Megrendelő

TELJESÍTÉS IGAZOLÁS

Teljesítés helye: XV.Bp. Kőrakás park 9-11.

Teljesítésideje: 2022.04.25

Jelen vannak: A Megrendelő XV.Tház. Bp, Kőrakás park 9-11. részéről: Szalai Andrea

A Vállalkozó Valkűr-Energia Kft. részéről: Vasvári István

Tárgy: Budapest város, Kőrakás park 9-11 szám alatti energetikai felújítás munkáinak 6. számla műszaki tartalmának teljesítés igazolása.

Az utolsó számla teljesítés igazolási jegyzőkönyve (jelöli a megfelelő négyzetben):

igen

nem

1. Jelenlévők a mai napon a létesítményt bejárták és megállapították, hogy a a szerződéses műszaki-pénzügyi ütemtervben részére előírt munkákat elvégezte és az alábbiak szerint jogosult számla szerződés szerinti benyújtására.

teljesítési igazolás melléklete szerint	8 818 825
	0
levonás:	0
Levonások összesen, nettó:	
Teljesített nettó összeg:	8 818 825 Ft
27% áfa	2 381 083 Ft
Fizetendő bruttó összeg:	11 199 908 Ft

A jelen jegyzőkönyv alapján benyújtott - számszakilag és alakilag helyes számlát a Megrendelő a Szerződésben leírtak szerint, határidőn belül kiegyenlíti.

VALKÜR-Energia

1027 Budapest, Bem József u. 9.

Adószám 26177045-2-41

Cégjegyzékszám 01-09-306106

Bsz 01/714035-25971884

Vállalkozó

Megrendelő

Műszaki ellenőr

Közösségi nyílászáró csere														
Budapest, XV. ker. Kőrösi park 9-11.														
Szá.	Tétel megnevezése	Egység	Mennyiség	Egység	Nettó költség				Bruttó költség		költség %			
					Anyag egységár	Díj egységár	Anyag összesen	Díj összesen	Anyag összesen	Díj összesen	anyag %	munkadíj %	anyag Ft	munkadíj Ft
1	bejárati portál gátlan sz000 3 rta 40cm üveg mellékletben szereplő kivitelben, biztonság megrendeléssel garancia előtt egyzetve 2000-2660		3,0 db		312 100	23 200	1 810 500	126 000	2 045 335	160 020	100%	90%	2045335	144018
3	Hépcsőházi üvegfal gátlan sz000 3 rta 40cm üveg mellékletben szereplő kivitelben, biztonság megrendeléssel garancia előtt egyzetve 2000-2660		43,0 db		105 100	31 200	4 910 300	1 341 600	5 739 511	1 709 831	100%	90%	5739511	1533418,8
3	postafióka 5 Hépcsőházban 9-9 postafióka elhelyezése		45,0 db		15 000	1 500	675 000	67 500	857 250	85 725	0%	0%	0	0
4	bejárati előtét bejárati előtét a házba megrendeléssel egyzetett kivitelben		5,0 m2		152 000	25 000	760 000	125 000	965 200	158 750	0%	0%	0	0
					Munkadíj összesen:									
											7704846 1677466,8 5467312,8			
Bruttó költség mindösszesen:									11 715 623 Ft					

VALKÖR-Energia
 1027 Budapest, Bem József u. 9
 Adószám: 26177045-7-41
 Cégjegyzékszám: 01-09-306106
 Biz: 11714005-25371884

elektromos felújítás										
Budapest, XV.ker. Kőrákás park 9-11.					Nettó költség				Bruttó költség	
Szr.	Tétel megnevezése	Egyéb adat	Mennyiség	Egység	Anyag egységár	Díj egységár	Anyag összesen	Díj összesen	Anyag összesen	Díj összesen
1	elektromos szerelés világítótestek cseréje korszerű energiatakarékos LED-es eszközökre, kapcsolódó vezetékek cseréjével együltt pincében		5,0	lh.e.	121 200	93 100	606 000	465 500	769 620	591 185
3	elektromos szerelés világítótestek cseréje korszerű energiatakarékos LED-es eszközökre, kapcsolódó vezetékek cseréjével együltt lépcsőházban		5,0	lh.e.	171 200	80 000	856 000	400 000	1 087 120	508 000
4	gyengeáram kaputelefonok cseréje, lakáskészülékekkel együtt lakásokonként 2 db proxy, minden további 1000Ft/db		5,0	lh.e.	118 500	101 600	592 500	508 000	752 475	645 160
7	mozgásérzékelők elhelyezése lépcsőházakban és pincékben LED lámpáknál		5,0	lh.e.	78 200	31 000	391 000	155 000	496 570	196 850
<i>Munkanem összesen:</i>							2 445 500	1 528 500	3 105 785	1 941 195
Bruttó költség mindösszesen:									5 046 980 Ft	

VALKÜR-Energia
 1027 Budapest, Bem József u. 9.
 Adószám: 26177045-2-41
 Cégjegyzékszám: 01-09-305106
 Ikt. 11714000-25971864

Homlokzati hőszigetelési munkálatok											Készültség %	
Budapest, XV. ker. Kőrakás park 9-11.												
Szr.	Tétel megnevezése	Egyéb adat	Mennyiség	Egység	Nettó költség				Bruttó költség			
					Anyag egységár	Díj egységár	Anyag összesen	Díj összesen	Anyag összesen	Díj összesen		
1	EPS homlokzati hőszigetelő lemez típusú és lapvastagságú EPS homlokzati hőszigetelő készítése és lezárása, az itt megadott vastagságban, előkészített felületre a minősített hőszigetelő rendszer teljes rendszertartozékainak felhasználásával, a kivételéhez szükséges rendszerelemekkel, a minősített gyártói rendszerleírás alapján és a hatályos jogszabályok (pl. OTSZ) szerinti előírásoknak megfelelően	12 homlokzat	2 127,7	m ²	5 270	5 500	11 212 874	11 702 240	14 240 349	14 861 845	93%	27 065 041 Ft
3	XPS tetőfelépítmény lábazati hőszigetelő lemez típusú és lapvastagságú lábazati hőszigetelő rendszer készítése a tetőfelépítményen, az itt megadott vastagságban, és 65 cm magasán, előkészített felületre a minősített hőszigetelő rendszer teljes rendszertartozékainak felhasználásával, a kivételéhez szükséges rendszerelemekkel, a minősített gyártói rendszerleírás alapján és a hatályos jogszabályok (pl. OTSZ) szerinti előírásoknak megfelelően	12 tetőfelépítmény	75,0	m ²	9 500	5 500	712 500	412 500	904 875	523 875	70%	1 000 125 Ft
4	Szállásvastagságú homlokzati hőszigetelő lemez típusú és lapvastagságú szállásvastagságú homlokzati hőszigetelés készítése és lezárása (ablakok, erkélyek körött, felett, tágítót felületeken), az itt megadott vastagságban, előkészített felületre a minősített hőszigetelő rendszer teljes rendszertartozékainak felhasználásával, a kivételéhez szükséges rendszerelemekkel, a minősített gyártói rendszerleírás alapján és a hatályos jogszabályok (pl. OTSZ) szerinti előírásoknak megfelelően. Épületcsatlakozásnál dilatáció képrés	12 homlokzat	126,6	m ²	7 500	6 500	949 500	822 500	1 205 865	1 045 083	93%	2 093 382 Ft
7	Szállásvastagságú homlokzati hőszigetelő lemez típusú és lapvastagságú szállásvastagságú homlokzati hőszigetelés készítése és lezárása (lakás ablaknyílások külső felső kődvánján), az itt megadott cm szélességig előkészített felületre a minősített hőszigetelő rendszer teljes rendszertartozékainak felhasználásával, a kivételéhez szükséges rendszerelemekkel, a minősített gyártói rendszerleírás alapján és a hatályos jogszabályok (pl. OTSZ) szerinti előírásoknak megfelelően.	2 30	399,0	m ²	3 452	5 500	1 377 348	2 194 500	1 749 232	2 787 015	93%	4 218 710 Ft
8	Villámvédelmi rendszer lezárása szigeteléshez és szigetelés utáni kialakítása a szükséges anyagok beépítésével, az érvényben lévő jogszabály szerint, a szerelés utáni villámvédelmi méréssel (jegyzőkönyv a tervezésénél)		4,0	kit.	30 000	30 000	120 000	120 000	152 400	152 400	0%	0 Ft
9	Homlokzatszűrés munkálatok hőszigetelt homlokzati felületek alapozása, szilvafal felhordása a homlokzati szinterv szerinti		2 728,3	m ²	0	2 000	0	5 456 560	0	6 929 831	0%	0 Ft
10	Egyvízoros, 0,6 mm vtg. felhárny szinterezett alumínium ablakpárkány kialakítása, az itt megadott cm kiterített szélességig, legalább 2cm-es vízorokkal, 3%-os kifelé lejtéssel, vígzárókkal (a már szerelt nyílászárókra is)	45	309,0	fm	2 400	1 500	741 600	463 500	941 832	588 645	92%	6 375 445 Ft
12	Szellőzőrács homlokzati hőszigetelő rendszerbe építve, a meglévő perforált felület megtartásával (kormány szellőzők UV-védett kültéri esővédett, rovarháló műanyag szellőzőrács a hozzá tartozó beépítő szettrel, az itt megadott cm méretben)	kb. 20cm átmérő	385,0	db	1 100	150	423 500	57 750	537 845	73 343	92%	1 408 039 Ft
9	Erkélykorlátok méretre vizsgálása, javítás nélkül		1,0	kit.	0	250 000	0	250 000	0	317 500	50%	305 594 Ft
13	Homlokzati állvány készítése vagy függőhíd elhelyezése, ideiglenes kikötésekkel, szintenkénti pallóterítéssel, lábszakkával, korláttal. Védőfüggöny elhelyezése.		3 042,7	m ²	0	750	0	2 282 010	0	2 898 153	85%	2 69 875 Ft
16	Artifakalok egyvízoros fellefedéseinek kialakítása, 70 cm-es kiterített szélességig, legalább 10 cm-es vízorokkal, 5%-os befelé lejtéssel, horganyzott acéllemezből, 20 cm-enkénti, az áttérfalakhoz dűbelezett rögzítő szegélyekkel, 6 méterenként dilatálva	épület teljes kerülete	270,0	fm	2 400	1 500	648 000	405 000	822 960	514 350	95%	2 753 245 Ft
Munkanem összesen:							16 185 322	24 166 960	20 555 358	30 692 039	92%	1 230 325 Ft
									51 247 398 Ft	46 719 780 Ft		

Az árajánlat tartalmazza az építési és bontási munkák során keletkezett építési hulladék elszállításának összes költségét.

VALKÖR-Energia
 1027 Budapest, Bem József u. 9
 Adószám: 26177045-2-41
 Cégjegyzékszám: 01-09-306106
 E-mail: 11714000-24971984

Budapest, XV.ker. Kőrakás park 9-11.			
szám alatti épület energia megtakarítást eredményező felújítási munkái			
Költségvetés főösszesítő			
		Lakások száma:	100
Munka megnevezése, leírása	Anyagköltség bruttó	Díjköltség bruttó	Összesen bruttó
<i>Szerkezeti korszerűsítések</i>			
Homlokzati hőszigetelési munkálatok	20 555 358	30 692 039	51 247 398
közösségi nyílászáró és előtető csere	9 607 296	2 108 327	11 715 623
elektromos felújítás	3 105 785	1 941 195	5 046 980
Kivitelezési munkák költsége (bruttó)	33 268 439	34 741 561	68 010 001
Teljes kivitelezési költség (bruttó)		68 010 001 Ft	
Árajánlatot adó kivitelező neve:		Valkúr-Energia Kft.	

készültség 2022. 04. 25.-én
bruttó

46 719 780 Ft
9 462 313 Ft
5 046 980 Ft

Összesen: 61 229 072 Ft

1. résszámla (kifizetve) br.: 7 909 433 Ft
2. résszámla (kifizetve) br.: 14 030 816 Ft
3. résszámla (kifizetve) br.: 7 927 561 Ft
4. résszámla (kifizetve) br.: 8 161 355 Ft
5. résszámla (kifizetve) br.: 12 000 000 Ft

Elszámolható netto.: (készültség - 5. résszámla) : 8 818 825 Ft

Elszámolható br.: (készültség - 5. résszámla) : **11 199 907 Ft**

VALKÚR-Energia
1027 Budapest, Bem József u. 9.
aláírásszám: 26177045-2-41
Cégjegyzékszám: 01-09-306106
Bsz.: 11714006-25971884

munkakezdés hitelszerződés és színterv meglétét követően legkésőbb 60 napon belül
munkakezdés feltétele az érvényes hitelszerződés
kivitelezés időtartama 50 munkavégzésre alkalmas munkanap
munkavégzés feltétele a klímák leszerelése, melyet árajánlatunk nem tartalmaz
árajánlat tartalmazza az bontási, építési munkák és a hulladékelszállítás költségeit



Budapest Főváros XV. Kerület Önkormányzata

KERÜLETFEJLESZTÉSI BIZOTTSÁG1153 Budapest, Bocskai u. 1-3. • 1601 Bp. Pf. 46.
www.bpxv.hu

Az ülés száma:

2/17-8/2021.

Az ülés időpontja:

2021. szeptember 20.

K I V O N A T

**készült a bizottság 2021. szeptember 20-án
17.00 órakor kezdődő
ülésén hozott határozatokról**

Előterjesztés a társas és szövetkezeti lakóépületek felújításának visszatérítendő támogatására kiírt 2021. évi pályázat résztvevőinek támogatásáról
(lkt.sz. 2/18-24/2021. sz. anyag)

Kerületfejlesztési Bizottság 74/2021. (IX.20.) sz. határozat

A Kerületfejlesztési Bizottság úgy dönt, hogy a társasházak és szövetkezeti lakóépületek felújítási, nagyobb volumenű karbantartási és korszerűsítési munkáinak visszatérítendő előfinanszírozott kölcsön formájában történő támogatására kiírt 2021. évi pályázaton résztvevő **Budapest XV. kerület, Rákos út 141. szám alatti Társasházat** (1155 Budapest, Rákos út 141.), mint támogatottat (továbbiakban: Támogatott) a 2021. évi költségvetésről szóló 3/2021. (II. 26.) önkormányzati rendelet 5. számú melléklete szerint összességében rendelkezésre álló 50.000.000,-Ft keret terhére **támogatja** az 1. számú melléklet 6. pontjában szereplő célok megvalósítására.

Felkéri a polgármestert a támogatási szerződés aláírására.

A támogatás formája kamatmentes kölcsön, amelyet a támogatott annak felhasználását és az elszámolást követő 5 éven belül havi egyenlő részletekben köteles támogató részére visszafizetni. A támogatás összegének kifizetésére a támogatási szerződés aláírását követő 8 napon belül a támogatott bankszámlájára történő átutalással kerül sor. A támogatott tevékenység a szerződés aláírását követően kezdhető meg. A támogatás összege a szerződés aláírását követő egy éven belül használható fel. Az elszámolás határideje a támogatási összeg felhasználását követő év január 31. napja.

Továbbá felhatalmazza a polgármestert, hogy a támogatás összegét, 700.000,-Ft-ot a 2021. évi költségvetésről szóló 3/2021. (II.26.) önkormányzati rendelet 5. melléklet Felhalmozási jellegű címzett tartalék – Társasházak és Szövetkezeti lakóépületek felújítási pályázata soron rendelkezésre álló keretről csoportosítsa át és a 3.2. melléklet Felhalmozási célú visszatérítendő támogatások, kölcsönök nyújtása ÁHT-n kívülre elnevezésű sorai között mutassa ki. A támogatás összegének Támogatott részére történő átutalása érdekében a szükséges intézkedéseket tegye meg.

Felelős: polgármester
Határidő: 2021. szeptember 20. (döntésre)
2021. október 4. (értesítés)
2021. október 20. (támogatási szerződés megkötése)

(Jogsabályi hivatkozás: 2021. évi költségvetésről szóló 3/2021. (II. 26.) önkormányzati rendelet 5. § (2) bekezdésének 3. és 4. pontja, 6/2017. (III.1.) önkormányzati rendelet)

(Szavazati arány: 7 igen szavazat, egyhangú)

K.m.f.

Szilvágyi László s.k.
bizottsági elnök



R210615

Szerződés száma: 475/2021. Ügyiratszám: 3/2631-5/2021 Témafelelős: Városgazdálkodási Főosztály
 Budapest Főváros XV. Kerület Rákospalota, Pestújhely, Újpalota Önkormányzata

TÁMOGATÁSI SZERZŐDÉS

kétlakásos vagy ennél nagyobb lakásszámú társas, illetve szövetkezeti lakóépületek felújítása,
 illetve nagy karbantartása tárgyban,

amely létrejött egyrészről a

Budapest Főváros XV. Kerületi Önkormányzat
 (1153 Budapest, Bocskai u. 1-3.)
 adószám: 15735784-2-42
 törzsszám: 735782
 bankszámlaszám: 11784009-15515005-00000000
 képviseli: Cserdiné Németh Angéla polgármester

mint támogató (továbbiakban: Támogató), másrésztől a

Budapest XV. kerület, Rákos út 141. szám alatti Társasház
 1155 Budapest, Rákos út 141.
 adószáma: 27027802-1-42
 működési bankszámlaszáma: 11715007-20397843-00000000
közös képviselő: Ata-Team Házak Kft.
 címe: 1151 Budapest, Kossuth utca 19. I/3.
 adószáma: 22905240-2-42
 képviseli: Zsiska Zoltánné közös képviselő

mint támogatott, (a továbbiakban: Támogatott) (a továbbiakban együtt: Felek) között, az alulírott helyen és időben, az alábbi feltételekkel:

1. Támogató vállalja, hogy az 1155 Budapest, Rákos út 141. szám alatti társasház tetőfelújítási munkáira a Budapest Főváros XV. kerületi Önkormányzat Kerületfejlesztési Bizottságának (a továbbiakban: Bizottság) 74/2021. (IX.20.) számú határozata alapján 700.000,-Ft, azaz hétszázezer forint összegű kamatmentes kölcsönt biztosít Támogatott részére előfinanszírozott formában.
2. A kölcsön fedezete a 2021. évi költségvetésről szóló 3/2021. (II.26.) önkormányzati rendelet 3.2. melléklet 1.1.3. Társasház felújítási pályázat elnevezésű soron rendelkezésre áll.
3. Támogató vállalja, hogy a jelen szerződés aláírását követően 8 napon belül bruttó 700.000,- Ft, azaz hétszázezer forint támogatást utal át Támogatott 11715007-20397843-00000000 számú bankszámlájára.
4. A Támogatási szerződés elválaszthatatlan részét képezi a Támogatott által benyújtott pályázati dokumentáció, akkor is, ha az nincs fizikailag a jelen szerződéshez csatolva.
5. Az elszámolás véghatáridejének időpontja a jelen szerződés aláírását követő 1 év. Támogató egyszeri alkalommal 20 napos hiánypótlási lehetőséget biztosít, ha Támogatott a jelen szerződés 2. számú melléklete alapján benyújtott elszámolását tartalmi hiányosságokkal nyújtja be, vagy az elszámolás elfogadását megelőző szakmai és pénzügyi vizsgálat szabálytalanságot tár fel.

6. Támogatott a kölcsön kamatmentes összegét az elszámolást követő 5 év alatt tartozik megfizetni. Az első havi törlesztőrészlet 3.800,-Ft megfizetése az elszámolás elfogadását követő hónap 15. napja, ezt követően a további törlesztőrészleteket 11.800,-Ft-ot Támogatott minden hónap 15. napjáig köteles megfizetni Budapest Főváros XV. kerületi Önkormányzat 11784009-15515005-00000000 számú költségvetési elszámolási számlájára.
7. A kölcsön összegét Támogatott kizárólag a Bp. XV. kerület Rákos út 141. szám alatti ingatlanon a nyertes pályázat szerinti helyszínen és a nyertes pályázat szerinti tételes átsorolt költségvetés alapján elfogadott, az 1. pontban részletezett felújítási munkák elvégzésére számolhatja el.
8. A pályázati felhívás alapján Támogatott köteles az 1. pontban meghatározott munkákat, legyen az akár engedély köteles, vagy anélküli, a jelen szerződés megkötésétől számított 1 éven belül elvégeztetni és arról az elszámolást benyújtani.
9. Támogatott nyilatkozik arról, hogy a társasház felújítási munkáihoz előzetes építési és szakhatósági engedélyek nem szükségesek, vagy a munkákhoz szükséges előzetes építési és szakhatósági engedélyeket megkérte.
10. Támogatott jelen szerződés aláírásával egyidejűleg a bankszámlájára szóló azonnali beszedési megbízást engedélyez a Támogató részére az 1. pontban meghatározott összeg erejéig, a folyósítást követő hatállyal.
11. Támogatott kijelenti, hogy nincs olyan tartozása, amely a jelen szerződés szerinti kötelezettségének a teljesítését akadályozná.
12. Támogatott egyéb támogatást, kölcsönt jelen szerződés aláírását követően a kölcsön összegének teljes visszafizetéséig csak a Támogató előzetes írásbeli hozzájárulásával jogosult felvenni.
13. Támogatott köteles a kivitelezés megkezdése előtt annak időpontjáról írásbeli tájékoztatást adni a Városgazdálkodási Főosztály számára (elektronikusan – palyazatvfg@bpxv.hu vagy postai úton 1153 Budapest, Bocskai utca 1-3.).
14. Támogatót a kivitelezés időtartama alatt ellenőrzési jog illeti meg, melynek keretében jogosult:
 - a munkálatok folyamatát bármikor ellenőrizni, megtekinteni,
 - a kölcsönösszeg felhasználásával kapcsolatos valamennyi nyilvántartást, számlát, bizonylatot áttekinteni, ellenőrizni, illetve a kölcsön felhasználásával kapcsolatban írásbeli tájékoztatást kérni,
 - minden olyan okiratba betekinteni, amely a szerződés teljesítését érinti,
 - a pályázati felhívásban előírt elkülönített felújítási alap számlaegyenlegét és az üzemeltetési alapszámla egyenlegét a kölcsön időtartama alatt folyamatosan megismerni.
15. Támogatott kötelezettséget vállal arra, hogy a kölcsön összegét elkülönítetten kezeli és annak felhasználásáról elkülönített számviteli nyilvántartást vezet. Támogatott vállalja továbbá a felhasználással összefüggő számlák, bizonylatok és egyéb okiratok ellenőrzésre alkalmas módon történő kezelését, illetve nyilvántartását.

16. Támogatott tudomásul veszi, hogy Támogató a szerződéstől elállhat, ha a Támogatott a 13. pont szerinti ellenőrzést ellehetetleníti, vagy a 7. pontban rögzített határidőt túllépi, valamint ha a kölcsön összegének a szerződésben meghatározott célra fordítása időközben ellehetetlenül.
17. Támogató a Polgári Törvénykönyv (a továbbiakban: Ptk.) 6:387. §-ában foglaltak esetén jogosult a jelen szerződést azonnali hatállyal felmondani.
18. Támogató 16. pont szerinti azonnali hatályú felmondása esetén Támogatott köteles 8 napon belül egy összegben visszafizetni a felvett kölcsön összegét, annak a Ptk. szerinti, a folyósítás és a visszafizetés időpontja közötti törvényes kamataival együtt.
19. Támogató bármelyik törlesztő részlet befizetésének elmaradása, illetve késedelmes teljesítése esetén a Ptk. 6:48. § (1) bekezdése szerinti késedelmi kamatot felszámítja. Amennyiben a Támogatott három havi törlesztő részlet befizetését elmulasztja úgy a jelen szerződést a 16. pontja alapján azonnali hatállyal felmondja.
20. Támogatott tudomásul veszi, hogy nem teljesítés esetén a visszafizetendő összeget és annak kamatait Támogató azonnali beszedési megbízás benyújtásával érvényesíti.
21. Támogatott a tudomására jutástól számított 8 napon belül bejelenti, ha a támogatott tevékenység várhatóan meghiúsul.
22. Támogatott kötelezettséget vállal arra, hogy 8 napon belül bejelenti a 24. pont szerinti nyilatkozattal érintett bankszámlája megszűnésének a tényét és ezzel egyidejűleg bejelenti az új bankszámlaszámát, valamint csatolja arra vonatkozóan a jelen szerződés 24. pontja szerinti nyilatkozatát.
23. Támogatott a Képviselőtében bekövetkezett változásokat 8 napon belül köteles bejelenteni.
24. Támogatott vállalja, hogy a jelen szerződés aláírásától számított 8 évig a kölcsön felhasználásával kapcsolatos valamennyi iratot és az annak felhasználását alátámasztó valamennyi bizonylatot megőrzi.
25. Jelen szerződés a 1. számú mellékletét képező banki felhatalmazó levéllel együtt érvényes.
26. Felek a tárgyalások eredménytelensége esetén keletkező jogviták eldöntésére a Budapesti IV. és XV. Kerületi Bíróság illetékességét kötik ki.
27. Támogatott kijelenti, hogy ÁFA visszaigénylésre nem jogosult.
28. Támogatott nyilatkozik és egyben felelősséget vállal azért, hogy a szerződéssel összefüggésben a birtokába kerülő természetes személyek személyes adatai kezelésére, tárolására, őrzésére, felhasználására, törlésére az érintett jogok gyakorlására, az érintettek adatkezeléssel kapcsolatos tájékoztatására az információs önrendelkezési jogról és az információszabadságról szóló 2011. évi CXII. törvény, valamint az Európa Parlament és a Tanács a személyes adatokról kezelése tekintetében történő védelméről és az ilyen adatok

szabad áramlásáról, valamint a 95/46/EK rendelet hatályaon kívül helyezéséről szóló 2016/679 rendelete szerint kerül sor.

29. Támogatott nyilatkozik, hogy a szerződéssel összefüggésben a birtokába kerülő természetes személyek személyes adatai védelmében megfelelő technikai és szervezési intézkedéseket hajt végre azért, hogy az adatkezelés jellege, hatóköre, körülményei és célja, valamint a természetes személyek jogaira és szabadságaira jelentett változó valószínűségű és súlyú kockázat figyelembevételével a megfelelő adatbiztonságot garantálja.
30. Támogatott tudomásul veszi, hogy jelen Szerződés nyilvános, tartalma közérdekű adatnak minősül, Támogató az Önkormányzat www.bpxv.hu honlapján nyilvánosságra hozhatja.
31. A jelen szerződésben nem szabályozott kérdésekben a Polgári Törvénykönyv rendelkezései az irányadók.
32. Felek a jelen szerződést áttanulmányozás után, mint szándékukkal mindenben megegyezőt, 6 eredeti példányban jóváhagyólag írják alá.

Budapest, 2021. 10. „07.”

Budapest, 2021. 10. „11.”

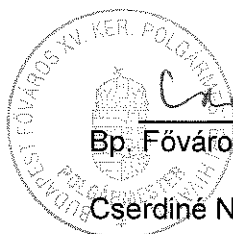

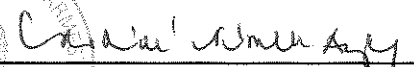

Bp. Főváros XV. kerület Önkormányzat
képviselőként
Cserdiné Németh Angéla polgármester
Támogató



1152 Budapest, Zrínyi u. 3
ATA-TEAM HÁZAK KFT. Adz.: 22905240-1-42
18202230-0-020106-4001001
XV. kerület, Rákos út 141. társasház
képviselőként
Ata-Team Házak Kft.
Zsiska Zoltánné közös képviselő
Támogatott

Ellenjegyzem:

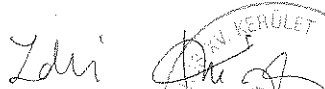
Budapest, 2021. 10. „07.”

dr. Filipisz Andrea
jegyző

Pénzügyileg ellenjegyzem:

Budapest, 2021. 10. „07.”

Sándor Erika
közgazdasági főosztályvezető

Kapják:

1. Támogatott (2 pld)
2. Jegyzői Iroda
3. Közgazdasági Főosztály
4. Városgazdálkodási Főosztály (2 pld)



Felhatalmazó levél

Tisztelt OTP Bank Nyrt.!

OTP BANK NYRT.
1051 Budapest, Nádor u. 16.
Levélcím: 1445 Budapest, Pf. 403.

Megbízom/megbízuk Önöket az alább megjelölt bankszámlánk terhére az alábbi megnevezett Kedvezményezett által benyújtandó beszedési megbízás(ok) teljesítésére a következőkben foglalt feltételekkel:

Felhatalmazó levél sorszáma:	8011317720210902131512
Fizető fél számlatulajdonos megnevezése:	BP.XV.KER.RÁKOS ÚT 141.TH.
Felhatalmazással érintett bankszámlájának pénzforgalmi jelzőszáma:	11715007-20397843
Kedvezményezett neve:	BUDAPEST FŐV. XV. KER. ÖNKORMÁNYZAT
Kedvezményezett fizetési/ bankszámlájának pénzforgalmi jelzőszáma:	11784009-15515005-00000000

A felhatalmazás időtartama: 2021.09.02-től visszavonás-ig

A beszedési megbízáshoz okiratot nem kell csatolni.

További feltételek:

- Beszedési megbízásonkénti felső értékhatár a teljesítés pénznemétől függően: Nincs
- A felhatalmazás csak a Kedvezményezett írásbeli hozzájárulásával vonható vissza

A jelen felhatalmazó levélen alapuló beszedési megbízások teljesítése az OTP Bank Nyrt. pénzforgalmi szolgáltatásról szóló Üzletszabályzatában foglaltak szerint történik.

Kelt: BUDAPEST, 2021.09.02

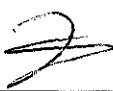
Fizető fél számlatulajdonos

Fentieket, mint a Fizető fél számlatulajdonos számlavezető hitelintézete, nyilvántartásba vettük.

Nagy Veronika
osztályvezető

OTP Bank Nyrt.
Budapesti Régió
1051. Szentmihályi út 131. 034
7.

Nagy Éva Judit
vállalkozói tanácsadó

Az elszámolás rendje¹

2. Az elszámolás szakmai beszámolóból, a felhasználást igazoló pénzügyi-számviteli bizonylatokból és az elszámolás végén benyújtandó összesítő táblázatból áll.

2.1. A szakmai beszámoló:

A rövid írásos szakmai beszámoló tartalmazza a támogatás céljának megfelelő, az adott időszakban, a támogatási összeg felhasználásával elvégzett munka leírását, a műszaki átadás-átvételi jegyzőkönyvet.

2.2. A pénzügyi-számviteli bizonylatok:

Az elszámolásban a kivitelezésre vonatkozóan az önerőből kifizetett munkákat kell igazolni a záradékkal ellátott számlákkal. A kivitelezésre vonatkozóan a pénzforgalmi bizonylatokról és a felhasználást, illetve a használatbavételt igazoló bizonylatokról készült fénymásolatok kerülnek benyújtásra. A fénymásolatok hitelességét a támogatottnak igazolnia kell **„A másolat az eredetivel megegyezik”** szöveggel. A támogatásból kifizetett részlet kifizetését igazolni kell.

2.2.1. Számlák:

Az elszámolás során a számviteli jogszabályoknak megfelelően kiállított számlák fogadhatók el. Az eredeti számlákra felvezetve a támogatott igazolja a támogatás céljának megfelelő felhasználást. A támogatási összeg felhasználása során keletkezett **eredeti számlákra** a támogatottnak **fel kell vezetni a „Kifizetve a XV. ker. Önkormányzattól 475/2021. számú megállapodás alapján kapott támogatásból”** záradékot és a számlázás alapjául szolgáló szerződés számát is. A záradékolás megtörténtének ellenőrzése céljából támogatottnak az elszámolás benyújtásával egyidejűleg be kell mutatnia az eredeti számlákat is. Ha a bizonylat adataiból nem derül ki egyértelműen a gazdasági művelet tartalma, akkor azt a jogosultnak bizonyító erejű dokumentummal igazolnia kell.

2.2.2. Pénzforgalmi bizonylatok:

Pénzforgalmi bizonylattal igazolni kell az elszámolásra benyújtott számla kifizetését. Az elszámolásban a pénzforgalmi bizonylat másolatát a hozzá tartozó számla másolatához kell tűzni.

2.2.3. Egyéb a felhasználást, illetve a használatba vételt igazoló bizonylatok:

A felhasználást, illetve a használatbavételt igazoló bizonylat a támogatásból vásárolt áru, szolgáltatás felhasználásának a nyomon követhetőségét szolgálja.

A 100.000,- Ft. összeghatárt meghaladó értékű számlák másolatához csatolni kell a számla kiállításának alapját képező megrendelő vagy szerződés másolatát is. Amennyiben a támogatási összeg felhasználása során valamely beszerzésre irányuló írásos megállapodás jön létre, - ideértve a fenti értékhatárt el nem érő eseteket is – a számlára fel kell vezetni a számlázás alapjául szolgáló megrendelő vagy szerződés számát. Az eredeti szerződésekre minden esetben fel kell vezetni a „Kifizetve a XV. ker. Önkormányzattól 475/2021. számú megállapodás alapján kapott támogatásból” záradékot. Térítésmentes átadás esetén szükséges az átadásról jegyzőkönyvet felvenni, melyhez csatolni kell a megajándékozottak névsorát, majd a jegyzőkönyvet csatolni kell az elszámoláshoz. A befektetett eszközök esetén a támogatásból vásárolt immateriális jószág, illetve tárgyi eszköz használatba vételéről kiállított, a tárgyi eszköz kartont kell az elszámolásban a kapcsolódó számlához mellékelni.

¹ az önkormányzat által nyújtott pénzbeli támogatásokról szóló 6/2017. (III.1.) önkormányzati rendelet melléklete

2.3. Összesítő táblázat:

Az elszámoláshoz mellékelni kell egy összesítő táblázatot a támogatás céljának megfelelő és elszámolásra benyújtott számlákról. A táblázatnak tartalmaznia kell a sorszámot, a számla számát, a szállító (számla kiállító) nevét, a számla kiállításának dátumát, a gazdasági művelet rövid leírását, a nettó és a bruttó számlaértéket, a teljesítés (kifizetés) dátumát és a számlák összértékét.

Az elszámolás az ÁFA összegének figyelembe vételével úgy történik, hogy amennyiben a támogatott élt az ÁFA levonási jogával, az elszámolásban benyújtott számlák nettó összértéke képezi a támogatás elszámolásának az alapját.

Amennyiben Támogatott nem élt az ÁFA levonási jogával, a benyújtott számlák bruttó összértéke számolható el a támogatás terhére.

BESZÁMOLÓ

Alulírott, mint a Budapest XV. kerület, Rákos út 141. szám alatti Társasház közös képviselője nyilatkozom arról, hogy a 475/2021. számú Támogatási szerződés szerinti _____ felújítási munkák a szerződésben szereplő határidőre elkészültek. Ennek igazolásául mellékeltem csatolom az ezt rögzítő műszaki átadás-átvételi jegyzőkönyvet, valamint az előfinanszírozott formában kiutalt kölcsön összegének felhasználására vonatkozó számlákat és banki bizonylatokat.

A támogatás összege célhoz kötötten lett felhasználva.

Budapest, 2021.

.....
Név

_____ Budapest, _____

Társasház

közös képviselő

ÖSSZESÍTŐ TÁBLÁZAT

az önkormányzati közpénzből juttatott 475/2021. szerződésszámú támogatás elszámolásához

Sorszám:	Számla száma	Kibocsátó megnevezése	Kiállítás dátuma	Szolgáltatás, áru megnevezése	Számla nettó értéke (Ft-ban)*	Számla bruttó értéke (Ft-ban)	Kifizetés dátuma
1.							
2.							
3.							
Összesen:							

Kelt: Budapest, 2021.

.....
aláírás

Nyilatkozat

1. Alulírott kijelentem, hogy a Bp. Főváros XV. ker. Önkormányzatának társasházak és szövetkezeti lakóépületek felújítására, nagy karbantartására és korszerűsítésére kiírt pályázati keretéből célra kapott bruttó 700.000,- Ft összegű támogatást célhoz kötötten használtam fel.
2. A felhasználás során a hatályos számviteli jogszabályok rendelkezései szerint jártam el.

Budapest, 2021.

.....
aláírás

név:.....
cím/székhely.....
adóazonosító jel/adószám:.....

Záradék

Szakmai szervezeti egység tölti ki: A cél szerinti felhasználást igazolom / nem igazolom**

2021.....
dátum aláírás

Közgazdasági Főosztály tölti ki: Az elszámolás pénzügyi megfelelőségét igazolom / nem igazolom**

2021.....
dátum aláírás

* Amennyiben a támogatott élt az ÁFA levonási jogával, az elszámolásban benyújtott számlák nettó összértékének meg kell egyeznie a kapott támogatás bruttó összegével.

** A megfelelő rész aláhúzendó

Tóth Epi

2022. 11. 16.

49193/2022.

3/1063/2022

V/11484

Budapest Főváros XV. kerületi Polgármesteri Hivatal
Központi Iktató Z.

Iktatószám: 3/1063-6/2022

2022 NOV 15.

ELSZÁMOLÁS

Előszám:	Melléklet:	Ügyintéző:
d	cs db	E

**XV. kerületi Önkormányzat 475/2021. év számú
kapott támogatás**

TÁRSASHÁZ

1155 Budapest, Rákos út 141.

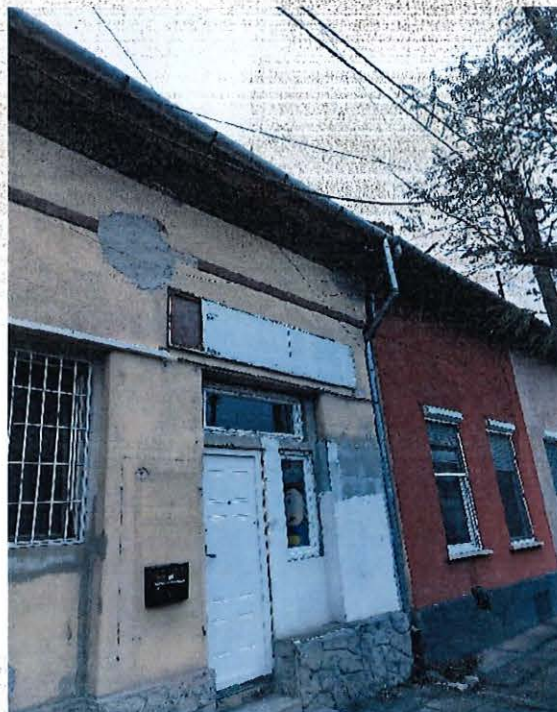

BESZÁMOLÓ

Alulírott, mint a Budapest XV. kerület, Rákos út 141. szám alatti társasház közös képviselője nyilatkozom arról, hogy a 475/2021. számú Támogatási szerződés szerinti munkák – 2021.10.31. határidőre elkészültek. Ennek igazolásául mellékeltem csatolom az ezt rögzítő műszaki átadás-átvételi jegyzőkönyvet, valamint az előfinanszírozott formában kiutalt kölcsön összegének felhasználására vonatkozó számlákat és banki bizonylatokat.

A támogatás összege célhoz kötötten került felhasználásra.

Budapest, 2022.10.10



1155 Budapest, Rákos út 141.
Társasház
Ata-Team Házak Kft.
Zsiska Zoltánné
közös képviselő

Megrendelő:

Társasház 1155 Bp. Rákos út 141.

Vállalkozó:

Orient Házmaster Kft. 1152 Bp., Zrínyi u. 3.

*Építéssel kapcsoló utasítás
munkálat*



Egyszerűsített vállalkozói szerződés

Amely létrejött a Társasház, mint megrendelő, (címe: 1155 Bp. Rákos út 141.), valamint Orient Házmaster Kft. (címe: 1152 Bp., Zrínyi u. 3. kapcsolattartó: Tóth Árpád Róbert), mint kivitelező között az alábbi feltételek mellett.

Kivitelező a közgyűlési határozat, és a közgyűlés által elfogadott árajánlat alapján az utcafronti és udvari részleges tető felújítását végzi el a Társasházban.

A vállalkozói díj magába foglalja az anyag, és munkadíjat, valamint az anyagok helyszínre történő szállítását.

A vállalkozói díj **bruttó: 1.512.590.-Ft.** azaz egymillió-ötszáztizenkettőezer- ötszázkilencven forint, mely az alábbi ütemezéssel kerül kiegyenlítésre a vállalkozói 18203239-06020108-40010011 bankszámlára utalással.

1./ **Anyag költség bruttó: 839.200.-** Ft melyből a munkaterület átadását, illetve a szerződés aláírását követően 8 munkanapon belül egyenlít ki a társasház, a 18203239-06020108-40010011 számlaszámra utalással.

*500.000,- 2021.09.14. 7 utasítás
2021.09.14.*

2./ **Munkadíj bruttó: 673.750.-** Ft melyből a társasház a teljes munka elvégzésével, átvételét követően 8 munkanapon belül egyenlít ki a 18203239-06020108-40010011 számlaszámra utalással.

A szerződésben vállalt munka kezdési időpontja: 2021.09.25.

Befejezési határideje: 2021.10.31.

Pótmunkák estleges felmerülése jelen szerződés tárgyát nem képezik, külön kezelendő.

Kivitelező a munkaterületet, minden nap a munkavégzés befejeztével köteles összetakarítani és az építési törmelékét, valamint a veszélyes hulladékot elszállítani.

A Felek megállapodása szerint a Vállalkozó köteles a Szerződés értelmében a Beruházást szerződés szerűen, teljeskörűen, műszakilag és minőségileg kifogástalan kivitelben, a vonatkozó magyar előírásoknak, műszaki szabványoknak, valamint a technika mai állásának megfelelően I. osztályú minőségben, határidőben egy szakvállalat gondosságával elkészíteni, valamennyi egyéb szerződéses kötelezettségét szerződés szerűen teljesíteni. A Vállalkozó az előbbi, az Épület szerződés szerű megvalósítására vállalt kötelezettsége mellett kifejezett kötelezettséget vállal arra, hogy jótállási/szavatossági kötelezettségeinek maradéktalanul eleget tesz.

A Megrendelő kötelezettséget vállal a Vállalkozó által jelen szerződésnek megfelelő beruházás átvételére, és a vállalkozói díj jelen szerződés szerinti kifizetésére.

FELEK JOGAI ÉS KÖTELEZETTSÉGEI

Szerződéses kötelezettsége körében a Vállalkozó vállalja, hogy:

a Beruházás során végzett munkákra vonatkozó, érvényben lévő jogszabályok és hatósági (így különösen, de nem kizárólagosan az építés hatósági, munkavédelmi, környezetvédelmi,

EGYEBEK:

Jelen szerződés elkészítésével, valamint jelen szerződésben foglalt más jogügyletekkel, cselekményekkel összefüggésben a Felek viselik saját költségeiket.

Felek vállalják, hogy vitáikat tárgyalásos úton rendezik. Amennyiben ez nem vezet eredményre, akkor a jelen jogviszonyból származó perek követelések és igények érvényesítésére, valamint a jelen Szerződésben részletesen nem szabályozott kérdések vonatkozásában a hatályos jogszabályi rendelkezések az irányadóak.

Jelen szerződésben nem szabályozott kérdésekben a Ptk., ide vonatkozó rendelkezései az irányadóak.

A szerződő felek a jelen szerződést, mint akaratukkal mindenben megegyezőt, jóváhagyólag és saját kezűleg írták alá.

Budapest. 2021. 09. 09.

1152 Budapest, Zrínyi u. 3.
ATA-TEAM HÁZAK KFT. Asz.: 22905249
B4492.: 18203239-06020106-40010013

Megrendelő

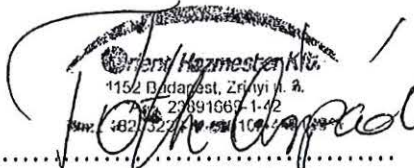
Orient Házmester Kft.
1152 Budapest, Zrínyi u. 3.
Tél: 23891667-1-42
Fax: 18203239-06020106-40010013

Kivitelező

Orient Házmaster Kft.
Tóth Árpád
Tel.: 0630/461 1828
Adószám: 23891669-1-42

Eldelivel megengedő írásban
munkálat



Árajánlat

Budapest XV. kerület Rákos út 141. utcafronti és udvari tetőfelújításról

• **Tető bontási munkák**

Tétel	Anyag	Munkadíj
Állványozás	100.000.-	
Ereszalja 22 nm és ereszcatorna bontás 34 m, lefolyó 10m	0.-	30.000.-
Sitt konténerbe deponálása, elszállítása 4m3-6m3	40.000.-	20.500.-

• **Építési munkák**

- Párnafa felhelyezése, tetőkiegyenlítéssel
- Tetőléc csere
- Fóliázás
- Bádogozás
- Ereszalja csere
- ereszcatorna és lefolyó csere

	Anyag	Munkadíj
Cserepek leszedése 5 sor két oldalon 31 nm		73.000.-
Lécek lebontása újralécezés, párnafákkal való kiegyenlítése 185 m bramac lécs	95.000.-	156.000.-
Fóliázás	70.000.-	40.250
Új cserép 5 soron felrakással két oldalon 31 nm /450 db/ + hófogó	255.000.-	70.000.-
Ereszalja hajópadló 17 nm	100.000.-	66.000.-
Hajópadló kezelése vastag lazúrral	90.000.-	85.000.-
ereszcatorna felrakása, bádogozás /szegletek, végek, hattyúnyakak, lefolyó / 45 m , lefolyó 18 m	71.200.-	133.000.-
Csatornavas felhelyezése	18.000.-	
	839.200.-	673.750.-
Összesen: bruttó: 1.512.950.-		

Orient Házmaster Kft.

A másolat az eredetivel megegyezik

Teljesítés Igazolás



- Tárgy:** A vállalkozói szerződésben foglaltak szerint a vállalt munka elvégzése megtörtént
- Jelen vannak:**

Zsiska Zoltánné /Ata-Team Házak Kft./ - közös képviselő

Tóth Árpád – a megbízott Orient Házmaster Kft. részéről
- Időpont:** 2021.09.25.
- Helyszín:** Budapest 1155 Rákos út 141.

Jelenlévők az építési helyszínen történt bejárásuk alapján, megállapították, hogy a megbízási szerződésben és az árajánlatban szereplő feladatokat a megbízott a szerződés szerint teljesítette.

Egyéb megjegyzés, észrevétel:

Megállapítottuk továbbá a vállalt munkák elvégzését, hogy 2022.04. hóban beütközéses 100.000.- azaz megmunkázást járul.



Zsiska Zoltánné /Ata-Team Házak Kft.

Tóth Árpád / Orient Házmaster Kft.

Tóth Árpád / Orient Házmaster Kft.

A másképp az eredetivel megegyezik.



ATA-TEAM HÁZAK KFT.

1152 Budapest, Zrínyi u. 3.
ATA-TEAM HÁZAK KFT. Asz.: 22905240-1-42
Bszsz.: 18203239-06020106-40010013

Ingtalanüzemeltetés, társasházkezelés

1155 Budapest, Rákos út 141. Társasház megrendelő

Orient Házmaster Kft., mint kivitelező között

MEGÁLLAPODÁS

Alulírott Ata-Team Házak Kft./Zsiska Zoltánné közös képviselő/, mint a 1155 Bp., Rákos út 141. Th. képviselője megállapodást köt az Orient Házmaster Kft. /Tóth Árpád/ kivitelező/, hogy a 2021.09.08.-án aláírásra került egyszerűsített vállalkozási szerződésben szereplő 1.512.590.- Ft vállalási díjból 400.000.- Ft-ot hat hónap elteltével fizet ki amennyiben nem merül fel műszaki probléma.

Budapest, 2021.10.01.

1152 Budapest, Zrínyi u. 3.
ATA-TEAM HÁZAK KFT. Asz.: 22905240-1-42
Bszsz.: 18203239-06020106-40010013
ATA-TEAM HÁZAK KFT.
Zsiska Zoltánné
Közös Képviselő

1155 Budapest, Zrínyi u. 141.
Asz.: 0670366881
Bszsz.: 18203239-06020106-40010013
Orient Házmaster Kft.
Tóth Árpád
Kivitelező

ATA-TEAM HÁZAK KFT.

1152 Budapest, Zrínyi u. 3.

Zsiska Zoltánné

0670/3 666 881

atateam.kft@gmail.com

A másolat az eredetivel megegyesik.



Teljesítési Igazolás

Alulírott Zsiska Zoltánné – Ata-Team Házak Kft, a **Társasház Budapest 1152 Rákos út 141.** épület közös képviselője és mint megrendelő igazolom, hogy Tóth Árpáddal /Orient Házmaster Kft. 2021.09.08. napon kötött szerződés szerint, a Szolgáltató által árajánlatban és szerződésben elvállalt munkák **elvégzése hiánytalanul megtörtént.**

Orient Házmaster Kft.
1152 Budapest, Zrínyi u. 3.
Asz.: 22905240-1-42
BSZSZ.: 18205239-06020106-40010013
Tóth Árpád

Vállalkozó

ATA-TEAM HÁZAK KFT. 1152 Budapest, Zrínyi u. 3.
Asz.: 22905240-1-42
BSZSZ.: 18205239-06020106-40010013

Megbízó

They're all wrapped

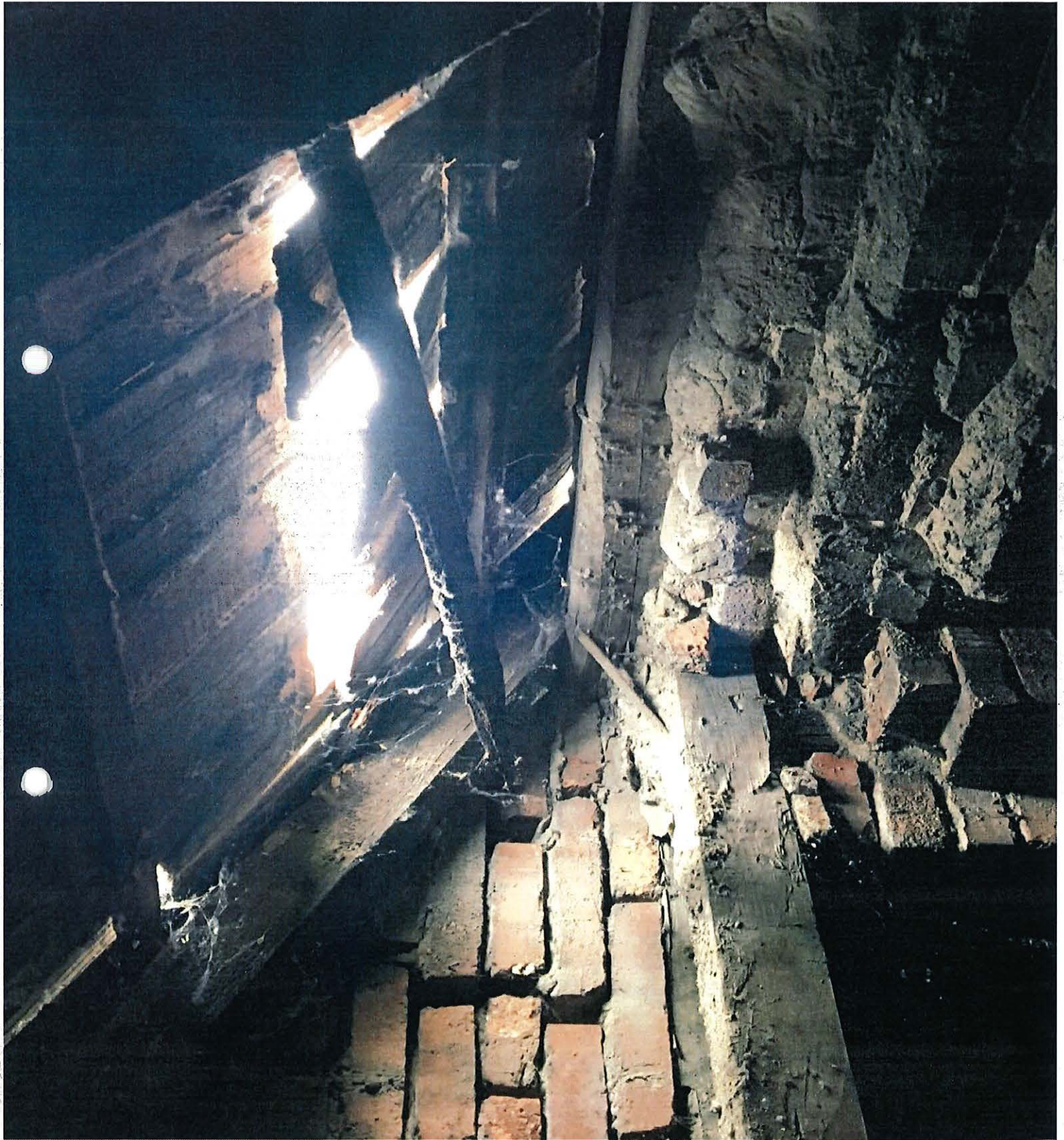



Ура-паша тете

Ул чрекеп

Тусун чет



Tyca lett ukrasnost



Тукан лѣт укажоват

Thyru vell





Thygen wall



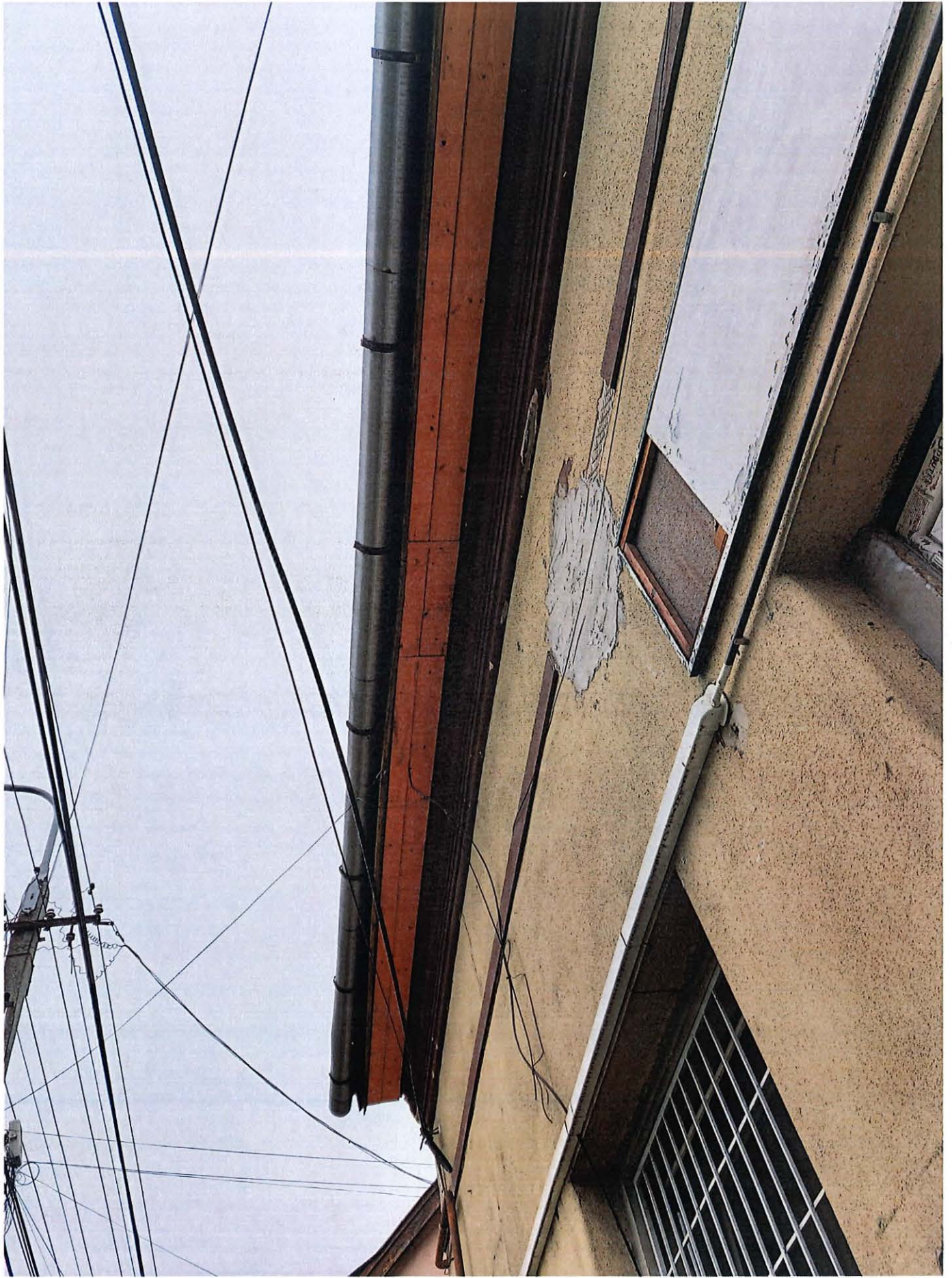

Tuyen left ukafowl



Дуже бгт укафал



Illegible handwritten text in blue ink.



Illegible handwritten text in blue ink.

Tuyen left,
achuan' ka

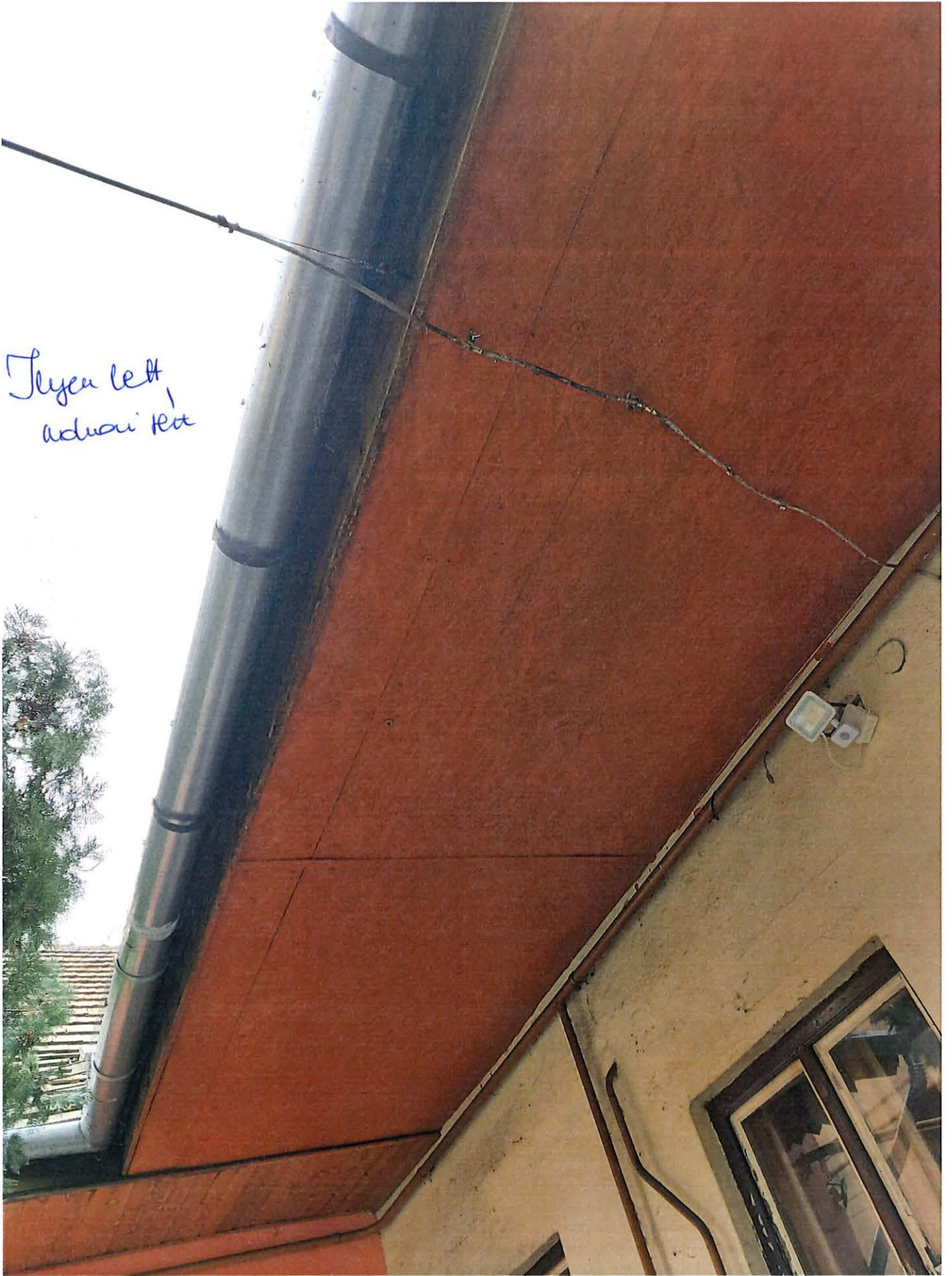

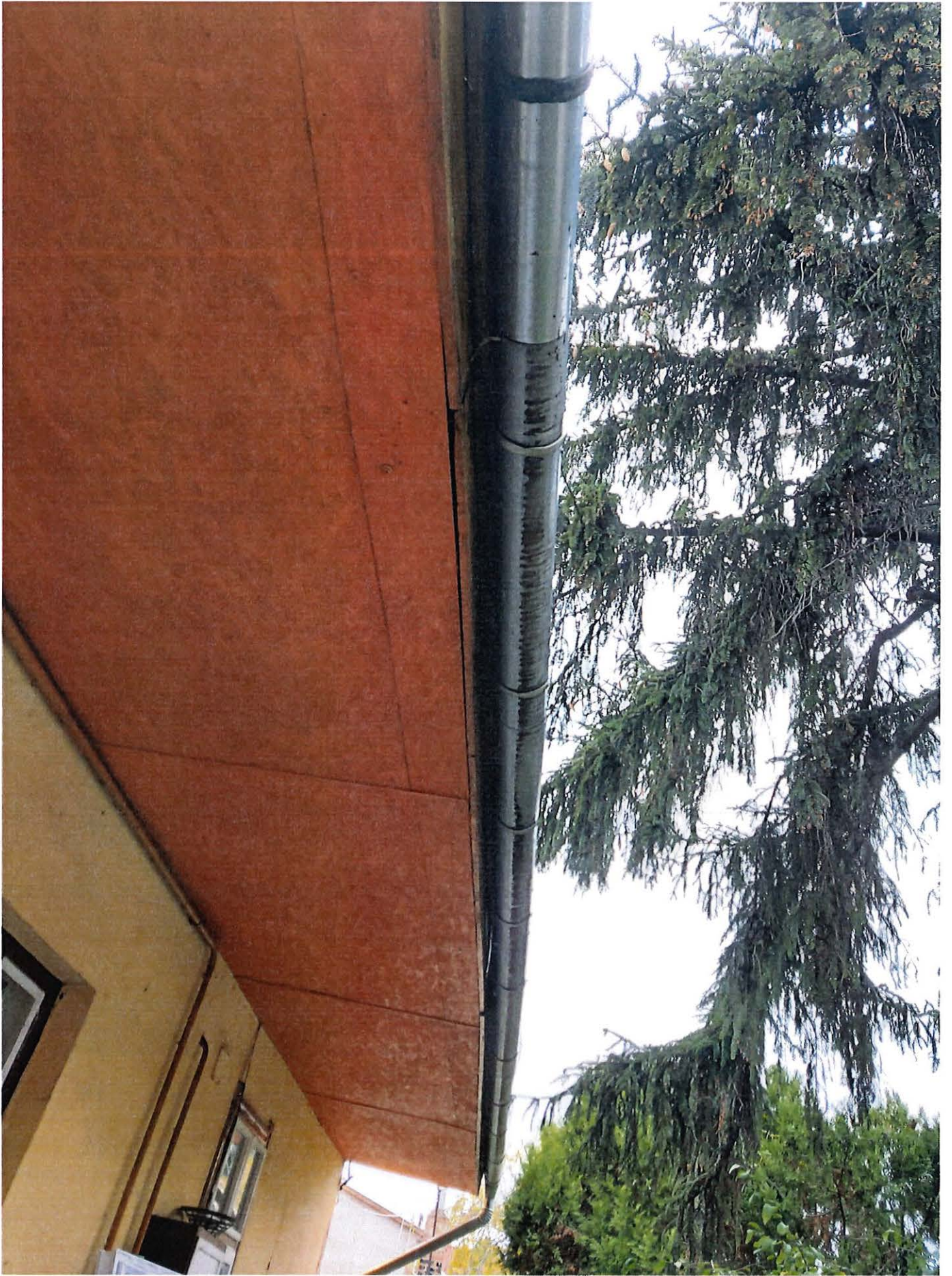

Trujen latti uokien'ku



Illegible wall



Thygen wall



Tejen lett udvar

ÖSSZESÍTŐ TÁBLÁZAT

az önkormányzati közpénzből juttatott 475/2021 szerződésszámú támogatás elszámolásához
(az elszámolás utolsó elemeként kell benyújtani)

Sorszám:	Számla száma	Kibocsátó megnevezése	Kiállítás dátuma	Szolgáltatás, áru megnevezése	Számla nettó értéke (Ft-ban)*	Számla bruttó értéke (Ft-ban)	Kifizetés dátuma
1	2021-000127	Onicul Kft.	2021.10.08.	Anyag költség	500.000,-	500.000,-	2021.09.14.
2	2021-000117	Onicul Kft.	2021.09.28.	Teljesítés készlet	150.000,-	150.000,-	2021.09.28.
3	2021-000125	Onicul Kft.	2021.10.08.	ThuBodij	300.000,-	300.000,-	2021.10.08.
H.	2022-000018	Onicul Kft.	2022.04.15.	Tetőfelújítás	400.000,-	400.000,-	2022.04.15.
Összesen:					1.350.000,-	1.350.000,-	

Kelt: Budapest, 2022.10.10.

Nyilatkozat



1. Alulírott kijelentem, hogy a Bp. Főváros XV. ker. Önkormányzatának Társasházak felújítási/karbantartási pályázata keretéből megvalósuló, Rákos út 141. szám alatti társasházban tetőfelújítás céljából kapott bruttó 700.000.- Ft összegű támogatást célhoz kötötten használtam fel.

2. A felhasználás során a hatályos számviteli jogszabályok rendelkezései szerint jártam el.

Budapest, 2022.10.10.



név: Ata-Team Házak Kft./Zsiska Zoltánné
cím/székhely: 1151 Bp., Kossuth u. 19. I/3.
adóazonosító jel/adószám: 22905240-1-42

Záradék

Szakmai szervezeti egység tölti ki: A cél szerinti felhasználást igazolom / nem igazolom**

2022. 11. 16.
dátum aláírás

Közgazdasági Főosztály tölti ki: Az elszámolás pénzügyi megfelelőségét igazolom / nem igazolom**

2022. 11. 21.
dátum aláírás

* Amennyiben a támogatott élt az ÁFA levonási jogával, az elszámolásban benyújtott számlák nettó összértékének meg kell egyeznie a kapott támogatás bruttó összegével.

** A megfelelő rész aláhúzendó

Számla

2021-000127

14



ELADÓ

VEVŐ

Orient Házmaster Kft.

Budapest XV.
Zrínyi utca 3.
1152
Magyarország

ADÓSZÁM: 23891669-1-42

BANKSZÁMLASZÁM: 18203239-06020108-40010011

Társasház Rákos út 141.

Budapest
Rákos út
1155
Magyarország
27027802-1-42

Utalás

2021.09.14.

SZÁMLA KÉLTE: 2021. 10. 06.

TELJESÍTÉS KÉLTE: 2021. 09. 14.

FIZETÉSI HATÁRIDŐ: 2021. 10. 14.

FIZETÉSI MÓD: **Átutalás**

FIZETENDŐ BRUTTÓ VÉGÖSSZEG: **500 000 Ft**

MEGNEVEZÉS	MENNYISÉG	NETTÓ EGYSÉGÁR	NETTÓ ÁR	ÁFA	BRUTTÓ ÁR
1 Anyagdíj előleg	1 db	500 000 Ft	500 000 Ft	AM	500 000 Ft
NETTÓ ÖSSZEZ:					500 000 Ft
AM ÁFA:					0 Ft
FIZETENDŐ BRUTTÓ VÉGÖSSZEG					500 000 Ft

MEGJEGYZÉS

elfogadott árajánlat alapján anyag előleg

Kifizetve a XV. ker. Autómanipuláció H75 poz. számú megállapodás alapján éppett kiemeléséből

Hátsóbol az eredetivel megegyezik



28



Számla

2021-000117

ELADÓ

VEVŐ

Orient Házmaster Kft.

Budapest XV.
Zrínyi utca 3.
1152
Magyarország

ADÓSZÁM: 23391669-1-42

BANKSZÁMLASZÁM: 18203339-06020108-40010011

Társasház Rákos út 141.

Budapest
Rákos út
1155
Magyarország
27027802-1-42

Utalás
2021. 09. 28.
➔

SZÁMLA KÉLTE: 2021. 09. 28.

TELJESÍTÉS KÉLTE: 2021. 09. 28.

FIZETÉSI HATÁRIDŐ: 2021. 10. 06.

FIZETÉSI MÓD: **Átutalás**



FIZETENDŐ BRUTTÓ VÉGÖSSZEGE: **150 000 Ft**

MEGNEVEZÉS	MENNYISÉG	NETTÓ EGYSÉGÁR	NETTÓ ÁR	ÁFA	BRUTTÓ ÁR
1 Felújítás II. részlete	1 db	150 000 Ft	150 000 Ft	AM	150 000 Ft
NETTÓ ÖSSZEGE:					150 000 Ft
AM ÁFA:					0 Ft
FIZETENDŐ BRUTTÓ VÉGÖSSZEGE:					150 000 Ft

MEGJEGYZÉS

Árajánlat alapján II. részszámla

Kifizetve a XV. ker. Önkormányzatól HFT/2021. számú megállapodás alapján érvényes támogatásból

Másolhat az eredetivel megegyezően.



Másból az eredetivel
megpesszük



OTP Bank Nyrt. - dokumentum aláíró szerver

OTP BANK NYRT. BUDAPESTI RÉGIÓ
1152 BUDAPEST
SZENTMÁLYI ÚT 131.

A SZÁMLAKIVONAT ALÁÍRÁS ÉS PECSÉT NÉLKÜL HITELES.
KIBOCSÁTÓ: OTP BANK NYRT. 1051 BUDAPEST, NÁDOR U. 16.
ADÓSZÁM: 10537914-4-44, CSOPORTAZONOSÍTÓ SZÁM: 17780010-5-44,
KÖZÖSSÉGI ADÓSZÁM: HU17780010.

KIBOCSÁTÁS KELTE: 2021.09.30
KIVONATSZÁM: 009/2021 H
A SZÁMLATULAJDONOS NEVE, CÍME:
RÁKOS ÚT 141. TH

ATA-TEAM HÁZAK KFT
ZSISKA ZOLTÁNNÉ
1500720397843HUF

BUDAPEST
RÁKOS ÚT 141
1155
MAGYARORSZÁG
ADÓSZÁM: 20879385-1-42
1.SZ. PÉLDÁNY
OTPdirekt: www.otpbank.hu
(06 1) 3 666 666, (06 20/30/70) 3 666 666

MKTC

1.LAP/2 LAP

BANKSZÁMLAKIVONAT

TAKAROS SZÁMLACSOMAG – PÉNZFORGALMI BANKSZÁMLA

SZÁMLASZÁM: 11715007-20397843

IBAN: HU60 1171 5007 2039 7843 0000 0000

IDŐSZAK: 21.09.01-21.09.30

SZÁMLA NEVE: RÁKOS UT 141.THÁZ

KBTU

BIC(SWIFT)KÓD: OTPVHUHB

LÁTRA SZÓLÓ KAMAT: 0,0001%

DEVIZANEM: HUF

FORGALMAK

KÖNYVELÉS/ÉRTÉKNAP	MEGNEVEZÉS	ÖSSZEG	
21.09.02	21.09.02	ÁTUTALÁS (OTP-N BELÜL), F.1500, 11779995-09166918, OTP LAKÁSTAKARÉKPÉNZTÁR ZRT., 7399923118720	1.372.807
21.09.06	21.09.06	AZONNALI ÁTUTALÁS, F.9923, 18203239-06020106-40010013, BP. XV. KER. RÁKOS ÚT 141. TH., Ata-Team Házak Kft., 182032390602010640010013, OTPVHUHB, (2.)NOTPROVIDED, MW_18452365399_1, 2021.09.06, (5.)2021-000219 VIII. havi képviseleti díj + irodaszer, N	-23.000
21.09.06	21.09.06	AZONNALI ÁTUTALÁS, F.9923, 18203239-06020108-40010011, BP. XV. KER. RÁKOS ÚT 141. TH., Orient Házmaster Kft., 182032390602010840010011, OTPVHUHB, (2.)NOTPROVIDED, MW_18452418439_1, 2021.09.06, (5.)2021-000105 Bejárati kapu zártsere + 14 db kulcs, N	-30.780
21.09.06	21.09.06	AZONNALI ÁTUTALÁS BANKON BELÜL, F.9923, 11773092-00371050, BP. XV. KER. RÁKOS ÚT 141. TH., Balácsi Miklós, 1177309200371050, OTPVHUHB, (2.)NOTPROVIDED, MW_18452445219_1, 2021.09.06, (5.)VIII. havi gondnokság, N	-20.000
21.09.06	21.09.06	AZONNALI ÁTUTALÁS, F.9923, 18203332-06001843-40010032, BP. XV. KER. RÁKOS ÚT 141. TH., Díjbeszedő Holding Zrt., 182033320600184340010032, OTPVHUHB, (2.)NOTPROVIDED, MW_18452476141_1, 2021.09.06, (5.)Fizaz.: 520339187, N	-19.892
21.09.07	21.09.07	POSTAI BEFIZETÉSEK, F.1500, 11799996-55555555, 000000001, 1, POSTAI FORGALOM, POSTAI JOB DÁTUM: 21/09/04, KP ÁTUTALÁSI MEGBÍZÁS NAPI 1111, TETELSZAM: 00000001	15.000
21.09.10	21.09.10	ÁTUTALÁS (OTP-N BELÜL), F.1500, 11784009-15515005, ÁMB, XV. Önkormányzat, ÖNKORMÁNYZATI HITEL - 2015 TÖRLESZTÉS;	-12.150
21.09.10	21.09.10	NAPKÖZBENI ÁTUTALÁS, F.1500, 10401048-86767478-71691003, Szabóné Berkes Ilona, Unicont Kft., 104010488676747871691003, OKHBHUHB, (2.)NOTPROVIDED, 210401048202109101538920, 2021.09.10, (5.)RÁKOS ÚT 141. FSZ. 4. SZABÓNÉ BERKES ILONA, N	6.720
21.09.13	21.09.13	OTPdirekt HAVIDÍJ*	-120
21.09.13	21.09.13	ÁTUTALÁS (OTP-N BELÜL), F.1401, 11773140-12497687, GÁBOR CSABÁNÉ LATM, FÖLDSZINT 5.	14.080
21.09.13	21.09.13	AZONNALI ÁTUTALÁS, F.1500, 12010855-01383004-00100002, KISS KINGA ERIKA, Társasház Rákos Ú 141, 120108550138300400100002, UBRTHUHB, (2.)NOTPROVIDED, AFK2110000351084, 2021.09.13, (5.)Kiss Kinga Rákos út 141. fsz.2., N	12.480
21.09.14	21.09.14	AZONNALI ÁTUTALÁS, F.9923, 18203239-06020108-40010011, BP. XV. KER. RÁKOS ÚT 141. TH., Orient Házmaster Kft., 182032390602010840010011, OTPVHUHB, (2.)NOTPROVIDED, MW_18549067006_1, 2021.09.14, (5.)elfogadott árajánlat alapjánanyagdíj előleg, N	-500.000
21.09.14	21.09.14	AZONNALI ÁTUTALÁS, F.9923, 18203332-06001843-40010032, BP. XV. KER. RÁKOS ÚT 141. TH., Díjbeszedő Holding Zrt., 182033320600184340010032, OTPVHUHB, (2.)NOTPROVIDED, MW_18549104180_1, 2021.09.14, (5.)Fizaz.: 532726126 felszs: 621068277, N	-64.554
21.09.14	21.09.14	AZONNALI ÁTUTALÁS, F.9923, 18203332-06001843-40010032, BP. XV. KER. RÁKOS ÚT 141. TH., Díjbeszedő Holding Zrt., 182033320600184340010032, OTPVHUHB, (2.)NOTPROVIDED, MW_18549107617_1, 2021.09.14, (5.)Fizaz.: 532726126 felszs: 620817682, N	-55.692
21.09.14	21.09.14	AZONNALI ÁTUTALÁS, F.9923, 10102093-04853203-01000002, BP. XV. KER. RÁKOS ÚT 141. TH., Föv. Csát. Műv., 101020930485320301000002, OTPVHUHB, (2.)NOTPROVIDED, MW_18549182279_1, 2021.09.14, (5.)Ügyfélkód: 000021564 1155 BpRákos út 141. Th., N	-43.384
21.09.15	21.09.15	NAPKÖZBENI ÁTUTALÁS, F.1500, 10401048-86767478-71691003, Szabóné Berkes Ilona, Unicont Kft., 104010488676747871691003, OKHBHUHB, (2.)NOTPROVIDED, 210401048202109151524452, 2021.09.15, (5.)1152 Budapest, Rákos út 141. fszt. 5. Szabóné Berkes Ilona, N	4.480
21.09.21	21.09.21	AZONNALI ÁTUTALÁS BANKON BELÜL, F.9923, 11773157-04242200, BERECZKI JÓZSEFNÉ, Bpest, 1152 Rákos út 141/B 6sz., 1177315704242200, OTPVHUHB, (2.)NOTPROVIDED, MW_18631350068_1, 2021.09.21, (5.)Bereczki Józsefné közös ktsg., N	8.640

FORGALMAK

KÖNYVELÉS/ÉRTÉKNAP	MEGNEVEZÉS	ÖSSZEG	
21.09.23	21.09.23	AZONNALI ÁTUTALÁS BANKON BELÜL, F.9923, 11742180-21452127, BP. XV. KER. RÁKOS ÚT 141. TH., H2O Gyorsszervíz Kft., 1174218021452127, OTPVHUHB, (2.)NOTPROVIDED, MW_18647989017_1, 2021.09.23, (5.)E-H2O-2021-111 Rákosi út 88.csőtörés, N	X -273.050
21.09.23	21.09.23	AZONNALI ÁTUTALÁS BANKON BELÜL, F.9923, 11773157-00192828, BP. XV. KER. RÁKOS ÚT 141. TH., Zsiska Zoltánné, 1177315700192828, OTPVHUHB, (2.)NOTPROVIDED, MW_18648014184_1, 2021.09.23, (5.)SBAEA2377443 Csőtörés bemérése, N	-100.000
21.09.23	21.09.23	AZONNALI ÁTUTALÁS BANKON BELÜL, F.9923, 11773157-00192828, ZSISKA ZOLTÁNNÉ, Rákosi út 141., 1177315700192828, OTPVHUHB, (2.)NOTPROVIDED, MW_18648231775_1, 2021.09.23, (5.)Téves utalás visszautalása, N	100.000
21.09.23	21.09.23	AZONNALI ÁTUTALÁS BANKON BELÜL, F.9923, 11714006-20104357, RÁKOSI U.88.TH, Rákosi út 141., 1171400620104357, OTPVHUHB, (2.)NOTPROVIDED, MW_18648124867_1, 2021.09.23, (5.)E-H2O-2021-111 Rákosi út 88.csőtörés, N	X 273.050
21.09.28	21.09.28	AZONNALI ÁTUTALÁS, F.9923, 18203239-06020108-40010011, BP. XV. KER. RÁKOS ÚT 141. TH., Orient Házmaster Kft., 182032390602010840010011, OTPVHUHB, (2.)NOTPROVIDED, MW_18694916333_1, 2021.09.28, (5.)2021-000117 II. részszámla, N	-150.000
21.09.30	21.09.30	PÉNZFORGALMI JUTALÉK*	-6.439
21.09.30	21.09.30	ÁLLANDÓ/ÉRTÉKNAP MEGB.DÍJ*	-110
21.09.30	21.09.30	FORGALMI KÜLÖNDÍJ*	-3.885
21.09.30	21.09.30	SZÁMLAVEZETÉSI DÍJ*	-647
NYITÓ EGYENLEG:		34.153	✓
ZÁRÓ EGYENLEG:		537.707	✓
EGYENLEGBŐL ZÁROLT:		0	
ELŐJEGYZETT FORGALMI KÜLÖNDÍJ:		33	
ELŐJEGYZETT FORGALOM (KÁRTYA/ÁTUTALÁS)		0	
TERHELÉSEK ÖSSZESEN:		1.303.703	
JÓVÁÍRÁSOK ÖSSZESEN:		1.807.257	
ELŐJEGYZETT BETÉTKAMAT:		0	
ELŐJEGYZETT JUTALÉK/KÖLTSÉG:		0	
ELŐJEGYZETT HITELKAMAT:		0	
FOLYÓSZÁMLA-HITELKERET:		0	

*AZ ÜGYLET AZ ÁLTALÁNOS FORGALMI ADÓRÓL SZÓLÓ 2007. ÉVI CXXVII. TV. ALAPJÁN MENTES AZ ADÓ ALÓL.

TOVÁBBI SZÁMLAINFORMÁCIÓK

A tranzakciókhoz tartozó bővebb adattartalom értelmezéséhez az alábbi meghatározás nyújt segítséget:

(1.) Átutaló azonosítója, (2.) Partnerek közötti egyedi azonosító, (3.) Konverzió adatai, (4.) Visszautasítás oka, (5.) Közlemény, (6.) Tényleges átutaló azonosítója, (7.) Átutalás jogcím kategóriája, (8.) Átutalás jogcíme, (9.) Tényleges kedvezményezett neve, (10.) Tényleges kedvezményezett azonosítója, (11.) Kedvezményezett azonosítója, (12.) Tényleges fizető neve, (13.) Egyéb adatok. Fizetéskezdményezési szolgáltatón keresztül kezdeményezett a tranzakció, ha a tranzakció típusa után az F.9930 érték szerepel.

A pénzügyi tranzakciós illetékről szóló 2012. évi CXVI. törvény 7. § (3) bekezdése alapján az OTP Bank Nyrt. tájékoztatásul közli, hogy a számláján végrehajtott, a számlakivonaton szereplő művelet(ek) után megállapított, az OTP Bank Nyrt-t terhelő illeték összege: 3.910 Ft.

Tájékoztatjuk, hogy a 2013. évi CCXXXVII. tv. (Hpt.) szerint névre szóló betétnek 2021. január 1-jétől csak az a betét minősül, amelynek tulajdonosát a pénzmossás és a terrorizmus finanszírozása megelőzéséről és megakadályozásáról szóló 2017. évi LIII. törvénynek (továbbiakban: Pmt.) megfelelően azonosította az OTP Bank Nyrt.. Ennek megfelelően Önre, mint a betét tulajdonosára kiterjed az Országos Betétbiztosítási Alap (OBA) védelme, ha Önt az OTP Bank Nyrt. a Pmt.-nek megfelelő azonosító adatokkal azonosította. Az ügyfelek Pmt. szerinti azonosítási rendjéről és az azonosításhoz szükséges adatokról az OTP Bank Nyrt. ügyfél-azonosítási rendjéről szóló mindenkor hatályos hirdetménye rendelkezik. A Hpt. 6. melléklete szerinti betétbiztosításra vonatkozó tájékoztatást évente a számlakivonattal azonos módon megküldjük Önnek, illetve számlakivonat hiányában a bankfiókban kérheti annak átadását.

^ bankszámlakivonattal érintett időszak utolsó napján a kivonat elkészültét követő fizetési megbízásokról a következő kivonaton adunk tájékoztatást.

AZ AKTUÁLIS KAMAT- ÉS DÍJTÉTELEKET A BANKFIÓKOKBAN ÉS AZ OTP BANK NYRT. HONLAPJÁN KÖZZÉTETT HIRDETMÉNYEK TARTALMAZZÁK.

Számla

2021-000125

4

3k.



ELADÓ

VEVŐ

Orient Házmaster Kft.

Budapest XV.
Zrínyi utca 3.
1152
Magyarország

ADÓSZÁM: 23891669-1-42

BANKSZÁMLASZÁM: 18203239-06020106-40010011

Társasház Rákos út 141.

Budapest
Rákos út
1155
Magyarország
27027802-1-42

Udallap

2021.10.04.

SZÁMLA KÉLTET: 2021. 10. 04.

TELJESÍTÉS KÉLTET: 2021. 10. 04.

FIZETÉSI HATÁRIDŐ: 2021. 10. 12.

FIZETÉSI MÓD: **Átutalás**

3

FIZETENDŐ BRUTTÓ VÉGÖSSZEG: **300 000 Ft**

MEGNEVEZÉS	MENNYISÉG	NETTÓ EGYSÉGÁR	NETTÓ ÁR	ÁFA	BRUTTÓ ÁR
1 Munkadíj	1 db	300 000 Ft	300 000 Ft	AM	300 000 Ft
				NETTÓ ÖSSZEGET:	300 000 Ft
				AM ÁFA:	0 Ft
				FIZETENDŐ BRUTTÓ VÉGÖSSZEG:	300 000 Ft

MEGJEGYZÉS

Tetőfelújítás munkadíj I. részlet átvételét követően

Kifizetése az XV. ker. Árkovay utcából Hf5p021. számú megállapodás alapján éppett felvételéről.

Hátrahagy az eredetivel megőrzésére



*Márka az eredetével
megismerik*

ATA-TEAM HÁZAK KFT
1122 Budapest, Zrínyi u. 3.
Asz.: 22905240-1-42
Bszsz.: 18203239-06020106-40010013
1500



OTP Bank Nyrt. - dokumentum aláíró szerver

OTP BANK NYRT. BUDAPESTI RÉGIÓ
1152 BUDAPEST
SZENTMIHÁLYI ÚT 131.

A SZÁMLAKIVONAT ALÁÍRÁS ÉS PECSÉT NÉLKÜL HITELES.
KIBOCSÁTÓ: OTP BANK NYRT. 1051 BUDAPEST, NÁDOR U. 16.
ADÓSZÁM: 10537914-4-44. CSOPORTAZONOSÍTÓ SZÁM: 17780010-5-44.
KÖZÖSSÉGI ADÓSZÁM: HU17780010.

ATA-TEAM HÁZAK KFT
ZSISKA ZOLTÁNNÉ
1500720397843HUF

KIBOCSÁTÁS KELTE: 2021.10.29
KIVONATSZÁM: 010/2021 H
A SZÁMLATULAJDONOS NEVE, CÍME:
RÁKOS ÚT 141. TH

BUDAPEST
RÁKOS ÚT 141
1155
MAGYARORSZÁG MKTC
ADÓSZÁM: 20879385-1-42
1.SZ. PÉLDÁNY 1.LAP/2 LAP
OTPdirekt: www.otpbank.hu
(06 1) 3 666 666, (06 20/30/70) 3 666 666

BANKSZÁMLAKIVONAT
TAKAROS SZÁMLACSOMAG – PÉNZFORGALMI BANKSZÁMLA
SZÁMLASZÁM: 11715007-20397843 IBAN: HU60 1171 5007 2039 7843 0000 0000 IDŐSZAK: 21.10.01-21.10.29
SZÁMLA NEVE: RÁKOS UT 141.THÁZ KBTU BIC(SWIFT)KÓD: OTPVHUBB
LÁTRA SZÓLÓ KAMAT: 0,0001% DEVIZANEM: HUF

FORGALMAK

KÖNYVELÉS/ÉRTÉKNAP	MEGNEVEZÉS	ÖSSZEG
21.10.04	OTPdirekt HAVIDÍJ*	-120
21.10.04	AZONNALI ÁTUTALÁS, F.1500, 10409015-86767874-72831002, Gutl Péter, Társasház Rákos út 141., 104090158676787472831002, OKHBHUHB, (2.)NOTPROVIDED, BNK212760DDDDGKG, 2021.10.03, (5.)Rákos út 141 Fsz 4 lakás vízdíj Szabóné Berkes Ilona, N, PI21276VCKNNHVKY	12.700
21.10.04	AZONNALI ÁTUTALÁS, F.9923, 18203239-06020106-40010013, BP. XV. KER. RÁKOS ÚT 141. TH., Ata-Team Házak Kft., 182032390602010640010013, OTPVHUBB, (2.)NOTPROVIDED, MW_18759932165_1, 2021.10.04, (5.)2021-000246 IX. havi, N	-18.000
21.10.04	AZONNALI ÁTUTALÁS BANKON BELÜL, F.9923, 11773092-00371050, BP. XV. KER. RÁKOS ÚT 141. TH., Balácsi Miklós, 1177309200371050, OTPVHUBB, (2.)NOTPROVIDED, MW_18759950903_1, 2021.10.04, (5.)IX. havi gondnokság, N	-20.000
21.10.04	AZONNALI ÁTUTALÁS, F.9923, 18203239-06020108-40010011, BP. XV. KER. RÁKOS ÚT 141. TH., Orient Házmaster Kft., 182032390602010840010011, OTPVHUBB, (2.)NOTPROVIDED, MW_18760046354_1, 2021.10.04, (5.)2021-000125 Munkadíj I. tetőfelújítás, N	-300.000
21.10.05	POSTAI BEFIZETÉSEK, F.1500, 11799996-55555555, 000000001, 1, POSTAI FORGALOM, POSTAI JOB DÁTUM: 21/10/02, KP ÁTUTALÁSI MEGBÍZÁS NAPI 1111, TETELSZAM: 00000002	25.000
21.10.06	AZONNALI ÁTUTALÁS BANKON BELÜL, F.9923, 11704007-20264561, BP. XV. KER. RÁKOS ÚT 141. TH., Szablin Business Kft., 1170400720264561, OTPVHUBB, (2.)NOTPROVIDED, MW_18792583958_1, 2021.10.06, (5.)SZBLN-2021-3 Januári számlateljesítése, N	-50.000
1.10.11	ÁTUTALÁS (OTP-N BELÜL), F.1500, 11784009-15515005, ÁMB, XV. Önkormányzat, ÖNKORMÁNYZATI HITEL - 2015 TÖRLESZTÉS;	-12.150
21.10.11	AZONNALI ÁTUTALÁS, F.1500, 12010855-01383004-00100002, KISS KINGA ERIKA, Társasház Rákos Ú 141, 120108550138300400100002, UBRTHUHB, (2.)NOTPROVIDED, AFK21J0000282633, 2021.10.10, (5.)Kiss Kinga Rákos út 141. fsz.2., N	12.480
21.10.11	NAPKÖZBENI ÁTUTALÁS, F.1500, 10401048-86767478-71691003, Szabóné Berkes Ilona, Unicont Kft., 104010488676747871691003, OKHBHUHB, (2.)NOTPROVIDED, 210401048202110111522224, 2021.10.11, (5.)RÁKOS ÚT 141. FSZ. 4. SZABÓNÉ BERKES ILONA, N	6.720
21.10.13	ÁTUTALÁS (OTP-N BELÜL), F.1401, 11773140-12497687, GÁBOR CSABÁNÉ LATM, FÖLDSZINT 5.	14.080
21.10.14	POSTAI KÖZREM.DÍJ 9 HÓNAP*	-307
21.10.15	NAPKÖZBENI ÁTUTALÁS, F.1500, 10401048-86767478-71691003, Szabóné Berkes Ilona, Unicont Kft., 104010488676747871691003, OKHBHUHB, (2.)NOTPROVIDED, 210401048202110151518589, 2021.10.15, (5.)1152 Budapest, Rákos út 141. fszt. 5. Szabóné Berkes Ilona, N	4.480
21.10.19	ÁTUTALÁS (OTP-N BELÜL), F.9933, 11784009-15515005, BP.FÖV.XV.K.RÁKOSP.PESTÚJ.ÚJP.ÖNK., 475/2021, Rákos út 141. TH felúj.	700.000
21.10.28	AZONNALI ÁTUTALÁS BANKON BELÜL, F.9923, 11773157-04242200, BERECZKI JÓZSEFNÉ, 1152.Rákos út 141/B 6 sz lakás, 1177315704242200, OTPVHUBB, (2.)NOTPROVIDED, MW_19032105426_1, 2021.10.28, (5.)közös ktsg. Bereczki Józsefné, N	8.640
21.10.29	PÉNZFORGALMI JUTALÉK*	-2.466
21.10.29	ÁLLANDÓÉRTÉKNAP MEGB.DÍJ*	-110
21.10.29	FORGALMI KÜLÖNDÍJ*	-1.233
21.10.29	SZÁMLAVEZETÉSI DÍJ*	-647
21.10.29	AZONNALI ÁTUTALÁS, F.9923, 10102093-04853203-01000002, BP. XV. KER. RÁKOS ÚT 141. TH., Föv. Csat. Műv., 101020930485320301000002, OTPVHUBB, (2.)NOTPROVIDED, MW_19039221363_1, 2021.10.29, (5.)Befizetési az: 0000164109980270, N	-13.728

4476. + 120 = 4596.

FORGALMAK

KÖNYVELÉS/ÉRTÉKNAP	MEGNEVEZÉS	ÖSSZEG	
21.10.29	21.10.29	AZONNALI ÁTUTALÁS, F.9923, 10102093-04853203-01000002, BP. XV. KER. RÁKOS ÚT 141. TH., Föv. Csat. Műv., 101020930485320301000002, OTPVHUHB, (2.)NOTPROVIDED, MW_19039260172_1, 2021.10.29, (5.)Ügyfélkód: 000021564 1155 Bp., Rákos út 141., N	-34.316
21.10.29	21.10.29	AZONNALI ÁTUTALÁS, F.9923, 18203332-06001843-40010032, BP. XV. KER. RÁKOS ÚT 141. TH., Díjbeszedő Holding Zrt., 182033320600184340010032, OTPVHUHB, (2.)NOTPROVIDED, MW_19039249949_1, 2021.10.29, (5.)Fizaz.: 520339187, N	-19.892
21.10.29	21.10.29	AZONNALI ÁTUTALÁS, F.9923, 18203332-06001843-40010032, BP. XV. KER. RÁKOS ÚT 141. TH., Díjbeszedő Holding Zrt., 182033320600184340010032, OTPVHUHB, (2.)NOTPROVIDED, MW_19039301323_1, 2021.10.29, (5.)Fizaz.: 532726126, N	-9.038
21.10.29	21.10.29	AZONNALI ÁTUTALÁS, F.9923, 13700016-07483011-00000000, BP. XV. KER. RÁKOS ÚT 141. TH., Elmű Émász Zrt., 137000160748301100000000, OTPVHUHB, (2.)NOTPROVIDED, MW_19039292984_1, 2021.10.29, (5.)felhaszaz.: 21153865, N	-1.856
NYITÓ EGYENLEG:	537.707	TERHELÉSEK ÖSSZESEN:	483.863
ZÁRÓ EGYENLEG:	837.944	JÓVÁÍRÁSOK ÖSSZESEN:	784.100
EGYENLEGBŐL ZÁROLT:	0	ELŐJEGYZETT BETÉTKAMAT:	0
ELŐJEGYZETT FORGALMI KÜLÖNDÍJ:	250	ELŐJEGYZETT JUTALÉK/KÖLTSÉG:	2.070
ELŐJEGYZETT FORGALOM (KÁRTYA/ÁTUTALÁS)	0	ELŐJEGYZETT HITELKAMAT:	0
		FOLYÓSZÁMLA-HITELKERET:	0

*AZ ÜGYLET AZ ÁLTALÁNOS FORGALMI ADÓRÓL SZÓLÓ 2007. ÉVI CXXVII. TV. ALAPJÁN MENTES AZ ADÓ ALÓL.

TOVÁBBI SZÁMLAINFORMÁCIÓK

A tranzakciókhoz tartozó bővebb adattartalom értelmezéséhez az alábbi meghatározás nyújt segítséget:

(1.) Átutaló azonosítója, (2.) Partnerek közti egyedi azonosító, (3.) Konverzió adatai, (4.) Visszautasítás oka, (5.) Közlemény, (6.) Tényleges átutaló azonosítója, (7.) Átutalás jogcím kategóriája, (8.) Átutalás jogcíme, (9.) Tényleges kedvezményezett neve, (10.) Tényleges kedvezményezett azonosítója, (11.) Kedvezményezett azonosítója, (12.) Tényleges fizető neve, (13.) Egyéb adatok. Fizetéskezdményezési szolgáltatón keresztül kezdeményezett a tranzakció, ha a tranzakció típusa után az F.9930 érték szerepel.

A pénzügyi tranzakciós illetékről szóló 2012. évi CXVI. törvény 7. § (3) bekezdése alapján az OTP Bank Nyrt. tájékoztatásul közli, hogy a számláján végrehajtott, a számlakivonaton szereplő művelet(ek) után megállapított, az OTP Bank Nyrt-t terhelő illeték összege: 1.450 Ft.

Tájékoztatjuk, hogy a 2013. évi CCXXXVII. tv. (Hpt.) szerint névre szóló betétnek 2021. január 1-jétől csak az a betét minősül, amelynek tulajdonosát a pénzmossás és a terrorizmus finanszírozása megelőzéséről és megakadályozásáról szóló 2017. évi LIII. törvénynek (továbbiakban: Pmt.) megfelelően azonosította az OTP Bank Nyrt.. Ennek megfelelően Önre, mint a betét tulajdonosára kiterjed az Országos Betétbiztosítási Alap (OBA) védelme, ha Önt az OTP Bank Nyrt. a Pmt.-nek megfelelő azonosító adatokkal azonosította. Az ügyfelek Pmt. szerinti azonosítási rendjéről és az azonosításhoz szükséges adatokról az OTP Bank Nyrt. ügyfél-azonosítási rendjéről szóló mindenkor hatályos hirdetménye rendelkezik. A Hpt. 6. melléklete szerinti betétbiztosításra vonatkozó tájékoztatót évente a számlakivonattal azonos módon megküldjük Önnek, illetve számlakivonat hiányában a bankfiókban kérheti annak átadását.

A bankszámlakivonattal érintett időszak utolsó napján a kivonat elkészültét követő fizetési megbízásokról a következő kivonaton adunk tájékoztatást.

AZ AKTUÁLIS KAMAT- ÉS DÍJTÉTELEKET A BANKFIÓKOKBAN ÉS AZ OTP BANK NYRT. HONLAPJÁN KOZZÉTETT HIRDETMÉNYEK TARTALMAZZÁK.

Számla

2022-000048

22
19.



ELADÓ

VEVŐ

Orient Házmaster Kft.

Budapest XV.
Zrínyi utca 3.
1152
Magyarország

ADÓSZÁM: 23391669-1-42

BANKSZÁMLASZÁM: 18203239-06020106-40010011

Társasház Rákos út 141.

Budapest
Rákos út
1155
Magyarország
27027802-1-42

✓
Ubbel
2022. 04. 13.
Z

SZÁMLA KELTE: 2022. 04. 13.

TELJESÍTÉS KELTE: 2022. 04. 13.

FIZETÉSI HATÁRIDŐ: 2022. 04. 21.

FIZETÉSI MÓD: **Átutalás**

FIZETENDŐ BRUTTÓ VÉGÖSSZEG: **400 000 Ft**

MEGNEVEZÉS	MENNYISÉG	NETTÓ EGYSÉGÁR	NETTÓ ÁR	ÁFA	BRUTTÓ ÁR
1 Tetőfelújítás	1 db	400 000 Ft	400 000 Ft	AM	400 000 Ft
NETTÓ ÖSSZEG:					400 000 Ft
AM ÁFA:					0 Ft
FIZETENDŐ BRUTTÓ VÉGÖSSZEG:					400 000 Ft

MEGJEGYZÉS

Tető részleges felújításából 2021.10.01. aláírt megállapodásban foglaltak szerint visszatartott összeg

Kifizetke a XV. ker. Önkormányzattól 475/2021. számú megállapodás alapján teljes kiengedéstől hátrahoz az eredetivel megegyezik.



Második az eredetivel
meg egyeznie



1500



OTP Bank Nyrt. - dokumentum aláíró szerver

OTP BANK NYRT. BUDAPESTI RÉGIÓ
1152 BUDAPEST
SZENTMIHÁLYI ÚT 131.

A SZÁMLAKIVONAT ALÁÍRÁS ÉS PECSÉT NÉLKÜL HITELES.
KIBOCSÁTÓ: OTP BANK NYRT. 1051 BUDAPEST, NÁDOR U. 16.
ADÓSZÁM: 10537914-4-44, CSOPORTAZONOSÍTÓ SZÁM: 17780010-5-44,
KÖZÖSSÉGI ADÓSZÁM: HU17780010.

ATA-TEAM HÁZAK KFT
ZSISKA ZOLTÁNNÉ
1500720397843HUF

KIBOCSÁTÁS KELTE: 2022.04.29
KIVONATSZÁM: 004/2022 H
A SZÁMLATULAJDONOS NEVE, CÍME:
RÁKOS ÚT 141. TH

BUDAPEST
RÁKOS ÚT 141
1155
MAGYARORSZÁG MKTC
ADÓSZÁM: 20879385-1-42
1.SZ. PÉLDÁNY 1.LAP/2 LAP
OTPdirekt: www.otpbank.hu
(06 1) 3 666 666, (06 20/30/70) 3 666 666

BANKSZÁMLAKIVONAT

TAKAROS SZÁMLACSOMAG – PÉNZFORGALMI BANKSZÁMLA

SZÁMLASZÁM: 11715007-20397843

IBAN: HU60 1171 5007 2039 7843 0000 0000

IDŐSZAK: 22.04.01-22.04.29

SZÁMLA NEVE: RÁKOS UT 141.THÁZ

KBTU

BIC(SWIFT)KÓD: OTPVHUHB

LÁTRA SZÓLÓ KAMAT: 0,0001%

DEVIZANEM: HUF

FORGALMAK

KÖNYVELÉS/ÉRTÉKNAP	MEGNEVEZÉS	ÖSSZEG
22.04.01	22.04.01	NAPKÖZBENI ÁTUTALÁS, F.9923, 18203239-06020106-40010013, RÁKOS UT 141.THÁZ KBTU, Ata-Team Házak Kft., 182032390602010640010013, OTPVHUHB, (2.)NOTPROVIDED, 11715007202204019360665, 2022.04.01, (5.)2022-000018, N ✓ -18.000
22.04.04	22.04.04	OTPdirekt HAVIDÍJ* -126
22.04.05	22.04.05	AZONNALI ÁTUTALÁS, F.9923, 18203239-06020106-40010013, BP. XV. KER. RÁKOS ÚT 141. TH., Ata-Team Házak Kft., 182032390602010640010013, OTPVHUHB, (2.)NOTPROVIDED, MW_20734164542_1, 2022.04.05, (5.)2022-000109 2022. I. félévi irodaszter, N ✓ -2.500
22.04.05	22.04.05	AZONNALI ÁTUTALÁS, F.9923, 18203239-06020108-40010011, BP. XV. KER. RÁKOS ÚT 141. TH., Orient Házmaster Kft., 182032390602010840010011, OTPVHUHB, (2.)NOTPROVIDED, MW_20734171824_1, 2022.04.05, (5.)2022-000037 20 db zöldzsák, N ✓ -7.200
22.04.05	22.04.05	AZONNALI ÁTUTALÁS, F.9923, 57800143-10006856-00000000, BP. XV. KER. RÁKOS ÚT 141. TH., Insectum Bt., 578001431000685600000000, OTPVHUHB, (2.)NOTPROVIDED, MW_20734269806_1, 2022.04.05, (5.)INSR-2022-169, N ✓ -50.800
22.04.07	22.04.07	POSTAI BEFIZETÉSEK, F.1500, 11799996-55555555, 000000001, 1, POSTAI FORGALOM, POSTAI JOB DÁTUM: 22/04/06, KP ÁTUTALÁSI MEGBÍZÁS NAPI 1111, TETELSZAM: 00000001 ✓ 15.000
22.04.11	22.04.11	ÁTUTALÁS (OTP-N BELÜL), F.1500, 11784009-15515005, ÁMB, XV. Önkormányzat, ÖNKORMÁNYZATI HITEL - 2015 TÖRLESZTÉS; ✓ -12.150
22.04.11	22.04.11	NAPKÖZBENI ÁTUTALÁS, F.1500, 10401048-86767478-71691003, Szabóné Berkes Ilona, Unicont Kft., 104010488676747871691003, OKHBHUHB, (2.)NOTPROVIDED, 210401048202204111522050, 2022.04.11, (5.)RÁKOS ÚT 141. FSZ. 4. SZABÓNÉ BERKES ILONA, N ✓ 6.720
22.04.11	22.04.11	AZONNALI ÁTUTALÁS, F.1500, 12010855-01383004-00100002, KISS KINGA ERIKA, Társasház Rákos Út 141, 120108550138300400100002, UBRTHUHB, (2.)NOTPROVIDED, AFK22D0000354047, 2022.04.11, (5.)Kiss Kinga Rákos út 141., N ✓ 12.480
22.04.13	22.04.13	ÁTUTALÁS (OTP-N BELÜL), F.1401, 11773140-12497687, GÁBOR CSABÁNÉ LATM, FÖLDSZINT 5. ✓ 14.080
22.04.13	22.04.13	AZONNALI ÁTUTALÁS, F.9923, 18203239-06020108-40010011, BP. XV. KER. RÁKOS ÚT 141. TH., Orient Házmaster Kft., 182032390602010840010011, OTPVHUHB, (2.)NOTPROVIDED, MW_20804576888_1, 2022.04.13 ✓ -400.000
22.04.14	22.04.14	POSTAI KÖZREM.DÍJ 3 HÓNAP* -597
22.04.19	22.04.19	NAPKÖZBENI ÁTUTALÁS, F.1500, 10401048-86767478-71691003, Szabóné Berkes Ilona, Unicont Kft., 104010488676747871691003, OKHBHUHB, (2.)NOTPROVIDED, 210401048202204191514898, 2022.04.19, (5.)1152 Budapest, Rákos út 141. fszt. 5. Szabóné Berkes Ilona, N ✓ 4.480
22.04.19	22.04.19	POSTAI BEFIZETÉSEK, F.1500, 11799996-55555555, 000000001, 1, POSTAI FORGALOM, POSTAI JOB DÁTUM: 22/04/14, KP ÁTUTALÁSI MEGBÍZÁS NAPI 1111, TETELSZAM: 00000001 ✓ 4.717
22.04.25	22.04.25	AZONNALI ÁTUTALÁS, F.9923, 18203239-06020108-40010011, BP. XV. KER. RÁKOS ÚT 141. TH., Orient Házmaster Kft., 182032390602010840010011, OTPVHUHB, (2.)NOTPROVIDED, MW_20875647268_1, 2022.04.25, (5.)2022-000055 ereszc sat. javtása, N ✓ -20.000
22.04.29	22.04.29	PÉNZFORGALMI JUTALÉK* -4.221
22.04.29	22.04.29	ÁLLANDÓ/ÉRTÉKNAP MEGB.DÍJ* -220
22.04.29	22.04.29	FORGALMI KÜLÖNDÍJ* -1.544
22.04.29	22.04.29	SZÁMLAVEZETÉSI DÍJ* -680

6791

NYITÓ EGYENLEG:	505.071	✓	TERHELÉSEK ÖSSZESEN:	518.038
ZÁRÓ EGYENLEG:	44.510	✓	JÓVÁÍRÁSOK ÖSSZESEN:	57.477
EGYENLEGBŐL ZÁROLT:	0		ELŐJEGYZETT BETÉTKAMAT:	0
ELŐJEGYZETT FORGALMI KÜLÖNDÍJ:	21	✗	ELŐJEGYZETT JUTALÉK/KÖLTSÉG:	0
ELŐJEGYZETT FORGALOM (KÁRTYA/ÁTUTALÁS)	0		ELŐJEGYZETT HITELKAMAT:	0
			FOLYÓSZÁMLA-HITELKERET:	0

*AZ ÜGYLET AZ ÁLTALÁNOS FORGALMI ADÓRÓL SZÓLÓ 2007. ÉVI CXXVII. TV. ALAPJÁN MENTES AZ ADÓ ALÓL.

TOVÁBBI SZÁMLAINFORMÁCIÓK

A tranzakciókhoz tartozó bővebb adattartalom értelmezéséhez az alábbi meghatározás nyújt segítséget:

(1.) Átutaló azonosítója, (2.) Partnerek közti egyedi azonosító, (3.) Konverzió adatai, (4.) Visszautasítás oka, (5.) Közlemény, (6.) Tényleges átutaló azonosítója, (7.) Átutalás jogcím kategóriája, (8.) Átutalás jogcíme, (9.) Tényleges kedvezményezett neve, (10.) Tényleges kedvezményezett azonosítója, (11.) Kedvezményezett azonosítója, (12.) Tényleges fizető neve, (13.) Egyéb adatok. Fizetéskezdeményezési szolgáltatón keresztül kezdeményezett a tranzakció, ha a tranzakció típusa után az F.9930 érték szerepel.

A pénzügyi tranzakciós illetékről szóló 2012. évi CXVI. törvény 7. § (3) bekezdése alapján az OTP Bank Nyrt. tájékoztatásul közli, hogy a számláján végrehajtott, a számlakivonaton szereplő művelet(ek) után megállapított, az OTP Bank Nyrt-t terhelő illeték összege: 1.553 Ft.

Tájékoztatjuk, hogy 2022.04.11-i nyilvántartásunk alapján, a 2013. évi CCXXXVII. törvényben (Hpt.) foglalt feltételek mellett az Ön jelen számlakivonaton szereplő számlájára/betéteire kiterjed az Országos Betétbiztosítási Alap (OBA) védelme. A betétbiztosításra vonatkozó részletszabályokat megtalálja az OBA honlapján az „Irányítú a betétbiztosításhoz” című kiadványban (<https://www.oba.hu/betetvedelem/iranytu>). A Hpt. 6. melléklete szerinti betétbiztosításra vonatkozó tájékoztatást évente a számlakivonattal azonos módon megküldjük Önnek, illetve számlakivonat hiányában a bankfiókban kérheti annak átadását.

A bankszámlakivonattal érintett időszak utolsó napján a kivonat elkészültét követő fizetési megbízásokról a következő kivonaton adunk tájékoztatást.

AZ AKTUÁLIS KAMAT- ÉS DÍJTÉTELEKET A BANKFIÓKOKBAN ÉS AZ OTP BANK NYRT. HONLAPJÁN KÖZZÉTETT HIRDETMÉNYEK TARTALMAZZÁK.



Budapest Főváros XV. Kerület Önkormányzata

KERÜLETFEJLESZTÉSI BIZOTTSÁG1153 Budapest, Bocskai u. 1-3. • 1601 Bp. Pf. 46.
www.bpxv.huAz ülés száma:
2/17-8/2021.Az ülés időpontja:
2021. szeptember 20.**K I V O N A T**

**készült a bizottság 2021. szeptember 20-án
17.00 órakor kezdődő
ülésén hozott határozatokról**

Előterjesztés a társas és szövetkezeti lakóépületek felújításának visszatérítendő támogatására kiírt 2021. évi pályázat résztvevőinek támogatásáról
(Ikt.sz. 2/18-24/2021. sz. anyag)

Kerületfejlesztési Bizottság 73/2021. (IX.20.) sz. határozat

A Kerületfejlesztési Bizottság úgy dönt, hogy a társasházak és szövetkezeti lakóépületek felújítási, nagyobb volumenű karbantartási és korszerűsítési munkáinak visszatérítendő előfinanszírozott kölcsön formájában történő támogatására kiírt 2021. évi pályázaton résztvevő **Budapest XV. kerület, Kórkás park 37. szám alatti Társasház** (1157 Budapest, Kórkás park 37.), mint támogatottat (továbbiakban: Támogatott) a 2021. évi költségvetésről szóló 3/2021. (II. 26.) önkormányzati rendelet 5. számú melléklete szerint összeségében rendelkezésre álló 50.000.000,-Ft keret terhére **támogatja** az 1. számú melléklet 5. pontjában szerepelő célok megvalósítására.

Felkéri a polgármestert a támogatási szerződés aláírására.

A támogatás formája kamatmentes kölcsön, amelyet a támogatott annak felhasználását és az elszámolást követő 5 éven belül havi egyenlő részletekben köteles támogató részére visszafizetni. A támogatás összegének kifizetésére a támogatási szerződés aláírását követő 8 napon belül a támogatott bankszámlájára történő átutalással kerül sor. A támogatott tevékenység a szerződés aláírását követően kezdhető meg. A támogatás összege a szerződés aláírását követő egy éven belül használható fel. Az elszámolás határideje a támogatási összeg felhasználását követő év január 31. napja.

Továbbá felhatalmazza a polgármestert, hogy a támogatás összegét, 4.500.000,-Ft-ot a 2021. évi költségvetésről szóló 3/2021. (II.26.) önkormányzati rendelet 5. melléklet Működési jellegű címzett tartalék – Társasházak és Szövetkezeti lakóépületek karbantartási pályázata soron rendelkezésre álló keretről csoportosítsa át és a 3.1. melléklet Működési célú visszatérítendő támogatások, kölcsönök nyújtása ÁHT-n kívülre elnevezésű sorai között mutassa ki. A támogatás összegének Támogatott részére történő átutalása érdekében a szükséges intézkedéseket tegye meg.

Felelős: polgármester
Határidő: 2021. szeptember 20. (döntésre)
2021. október 4. (értesítés)
2021. október 20. (támogatási szerződés megkötése)

(*Jogszabályi hivatkozás: 2021. évi költségvetésről szóló 3/2021. (II. 26.) önkormányzati rendelet 5. § (2) bekezdésének 3. és 4. pontja, 6/2017. (III.1.) önkormányzati rendelet*)

(Szavazati arány: 7 igen szavazat, egyhangú)

K.m.f.

Szilvágyi László s.k.
bizottsági elnök

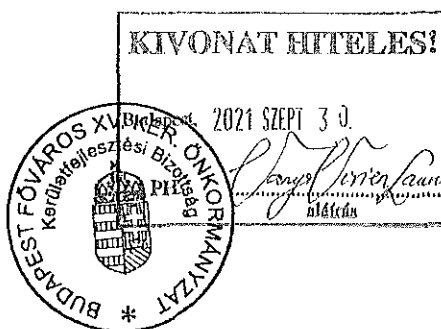

220602

Szerződés száma: 474/2021. Ügyiratszám: 3/2630-5/2021 Témafelelős: Városgazdálkodási Főosztály
Budapest Főváros XV. Kerület Rákospalota, Pestújhely, Újpalota Önkormányzata

TÁMOGATÁSI SZERZŐDÉS

kétlakásos vagy ennél nagyobb lakásszámú társas, illetve szövetkezeti lakóépületek felújítása,
illetve nagy karbantartása tárgyban,

amely létrejött egyrészről a

Budapest Főváros XV. Kerületi Önkormányzat
(1153 Budapest, Bocskai u. 1-3.)
adószám: 15735784-2-42
törzsszám: 735782
bankszámlaszám: 11784009-15515005-00000000
képviseli: Cserdiné Németh Angéla polgármester

mint támogató (továbbiakban: Támogató), másrészről a

Budapest XV. kerület, Kórákás park 37. szám alatti Társasház
1157 Budapest, Kórákás park 37.
adószáma: 28484691-1-42
működési bankszámlaszáma: 11715007-20362188-00000000
közös képviselő: Ata-Team Házak Kft.
címe: 1151 Budapest, Kossuth utca 19. I/3.
adószáma: 22905240-1-42
képviseli: Zsiska Zoltánné közös képviselő

mint támogatott, (a továbbiakban: Támogatott) (a továbbiakban együtt: Felek) között, az alulírott helyen és időben, az alábbi feltételekkel:

1. Támogató vállalja, hogy az 1157 Budapest, Kórákás park 37. szám alatti társasház lépcsőházának részleges felújítási munkáira (festés-mázolás, burkolás) és 9 db szellőzőmotor cseréjére a Budapest Főváros XV. kerületi Önkormányzat Kerületfejlesztési Bizottságának (a továbbiakban: Bizottság) 73/2021. (IX.20.) számú határozata alapján 4.500.000,-Ft, azaz négymillió-ötszázézer forint összegű kamatmentes kölcsönt biztosít Támogatott részére előfinanszírozott formában.
2. A kölcsön fedezete a 2021. évi költségvetésről szóló 3/2021. (II.26.) önkormányzati rendelet 3.1. melléklet 1.1.2. Társasházak felújítási pályázata elnevezésű soron rendelkezésre áll.
3. Támogató vállalja, hogy a jelen szerződés aláírását követően 8 napon belül bruttó 4.500.000,- Ft, azaz négymillió-ötszázézer forint támogatást utal át Támogatott 11715007-20362188-00000000 számú bankszámlájára.
4. A Támogatási szerződés elválaszthatatlan részét képezi a Támogatott által benyújtott pályázati dokumentáció, akkor is, ha az nincs fizikailag a jelen szerződéshez csatolva.
5. Az elszámolás véghatáridejének időpontja a jelen szerződés aláírását követő 1 év. Támogató egyszeri alkalommal 20 napos hiánypótlási lehetőséget biztosít, ha Támogatott a jelen szerződés 2. számú melléklete alapján benyújtott elszámolását tartalmi hiányosságokkal nyújtja be, vagy az elszámolás elfogadását megelőző szakmai és pénzügyi vizsgálat szabálytalanságot tár fel.

6. Támogatott a kölcsön kamatmentes összegét az elszámolást követő 5 év alatt tartozik megfizetni. Az első havi törlesztőrészlet 16.000,-Ft megfizetése az elszámolás elfogadását követő hónap 15. napja, ezt követően a további törlesztőrészleteket 76.000,-Ft-ot Támogatott minden hónap 15. napjáig köteles megfizetni Budapest Főváros XV. kerületi Önkormányzat 11784009-15515005-00000000 számú költségvetési elszámolási számlájára.
7. A kölcsön összegét Támogatott kizárólag a Bp. XV. kerület Kőrakás park 37. szám alatti ingatlanon a nyertes pályázat szerinti helyszínen és a nyertes pályázat szerinti tételes átsorolt költségvetés alapján elfogadott, az 1. pontban részletezett felújítási munkák elvégzésére számolhatja el.
8. A pályázati felhívás alapján Támogatott köteles az 1. pontban meghatározott munkákat, legyen az akár engedély köteles, vagy anélküli, a jelen szerződés megkötésétől számított 1 éven belül elvégeztetni és arról az elszámolást benyújtani.
9. Támogatott nyilatkozik arról, hogy a társasház felújítási munkáihoz előzetes építési és szakhatósági engedélyek nem szükségesek, vagy a munkákhoz szükséges előzetes építési és szakhatósági engedélyeket megkérte.
10. Támogatott jelen szerződés aláírásával egyidejűleg a bankszámlájára szóló azonnali beszedési megbízást engedélyez a Támogató részére az 1. pontban meghatározott összeg erejéig, a folyósítást követő hatállyal.
11. Támogatott kijelenti, hogy nincs olyan tartozása, amely a jelen szerződés szerinti kötelezettségének a teljesítését akadályozná.
12. Támogatott egyéb támogatást, kölcsönt jelen szerződés aláírását követően a kölcsön összegének teljes visszafizetéséig csak a Támogató előzetes írásbeli hozzájárulásával jogosult felvenni.
13. Támogatott köteles a kivitelezés megkezdése előtt annak időpontjáról írásbeli tájékoztatást adni a Városgazdálkodási Főosztály számára (elektronikusan – palyazatvfgf@bpxv.hu vagy postai úton 1153 Budapest, Bocskai utca 1-3.).
14. Támogatót a kivitelezés időtartama alatt ellenőrzési jog illeti meg, melynek keretében jogosult:
 - a munkálatok folyamatát bármikor ellenőrizni, megtekinteni,
 - a kölcsönösszeg felhasználásával kapcsolatos valamennyi nyilvántartást, számlát, bizonylatot áttekinteni, ellenőrizni, illetve a kölcsön felhasználásával kapcsolatban írásbeli tájékoztatást kérni,
 - minden olyan okiratba betekinteni, amely a szerződés teljesítését érinti,
 - a pályázati felhívásban előírt elkülönített felújítási alap számlaegyenlegét és az üzemeltetési alapszámla egyenlegét a kölcsön időtartama alatt folyamatosan megismerni.
15. Támogatott kötelezettséget vállal arra, hogy a kölcsön összegét elkülönítetten kezeli és annak felhasználásáról elkülönített számviteli nyilvántartást vezet. Támogatott vállalja továbbá a felhasználással összefüggő számlák, bizonylatok és egyéb okiratok ellenőrzésre alkalmas módon történő kezelését, illetve nyilvántartását.

16. Támogatott tudomásul veszi, hogy Támogató a szerződéstől elállhat, ha a Támogatott a 13. pont szerinti ellenőrzést ellehetetleníti, vagy a 7. pontban rögzített határidőt túllépi, valamint ha a kölcsön összegének a szerződésben meghatározott célra fordítása időközben ellehetetlenül.
17. Támogató a Polgári Törvénykönyv (a továbbiakban: Ptk.) 6:387. §-ában foglaltak esetén jogosult a jelen szerződést azonnali hatállyal felmondani.
18. Támogató 16. pont szerinti azonnali hatályú felmondása esetén Támogatott köteles 8 napon belül egy összegben visszafizetni a felvett kölcsön összegét, annak a Ptk. szerinti, a folyósítás és a visszafizetés időpontja közötti törvényes kamataival együtt.
19. Támogató bármelyik törlesztő részlet befizetésének elmaradása, illetve késedelmes teljesítése esetén a Ptk. 6:48. § (1) bekezdése szerinti késedelmi kamatot felszámítja. Amennyiben a Támogatott három havi törlesztő részlet befizetését elmulasztja úgy a jelen szerződést a 16. pontja alapján azonnali hatállyal felmondja.
20. Támogatott tudomásul veszi, hogy nem teljesítés esetén a visszafizetendő összeget és annak kamatait Támogató azonnali beszedési megbízás benyújtásával érvényesíti.
21. Támogatott a tudomására jutástól számított 8 napon belül bejelenti, ha a támogatott tevékenység várhatóan meghiúsul.
22. Támogatott kötelezettséget vállal arra, hogy 8 napon belül bejelenti a 24. pont szerinti nyilatkozattal érintett bankszámlája megszűnésének a tényét és ezzel egyidejűleg bejelenti az új bankszámlaszámát, valamint csatolja arra vonatkozóan a jelen szerződés 24. pontja szerinti nyilatkozatát.
23. Támogatott a Képviselőtében bekövetkezett változásokat 8 napon belül köteles bejelenteni.
24. Támogatott vállalja, hogy a jelen szerződés aláírásától számított 8 évig a kölcsön felhasználásával kapcsolatos valamennyi iratot és az annak felhasználását alátámasztó valamennyi bizonylatot megőrzi.
25. Jelen szerződés a 1. számú mellékletét képező banki felhatalmazó levéllel együtt érvényes.
26. Felek a tárgyalások eredménytelensége esetén keletkező jogviták eldöntésére a Budapesti IV. és XV. Kerületi Bíróság illetékességét kötik ki.
27. Támogatott kijelenti, hogy ÁFA visszaigénylésre nem jogosult.
28. Támogatott nyilatkozik és egyben felelősséget vállal azért, hogy a szerződéssel összefüggésben a birtokába kerülő természetes személyek személyes adatai kezelésére, tárolására, őrzésére, felhasználására, törlésére az érintett jogok gyakorlására, az érintettek adatkezeléssel kapcsolatos tájékoztatására az információs önrendelkezési jogról és az információszabadságról szóló 2011. évi CXII. törvény, valamint az Európa Parlament és a Tanács a személyes adatokról kezelése tekintetében történő védelméről és az ilyen adatok

szabad áramlásáról, valamint a 95/46/EK rendelet hatályaon kívül helyezéséről szóló 2016/679 rendelete szerint kerül sor.

29. Támogatott nyilatkozik, hogy a szerződéssel összefüggésben a birtokába kerülő természetes személyek személyes adatai védelmében megfelelő technikai és szervezési intézkedéseket hajt végre azért, hogy az adatkezelés jellege, hatóköre, körülményei és célja, valamint a természetes személyek jogaira és szabadságaira jelentett változó valószínűségű és súlyú kockázat figyelembevételével a megfelelő adatbiztonságot garantálja.
30. Támogatott tudomásul veszi, hogy jelen Szerződés nyilvános, tartalma közérdekű adatnak minősül, Támogató az Önkormányzat www.bpxv.hu honlapján nyilvánosságra hozhatja.
31. A jelen szerződésben nem szabályozott kérdésekben a Polgári Törvénykönyv rendelkezései az irányadók.
32. Felek a jelen szerződést áttanulmányozás után, mint szándékukkal mindenben megegyezőt, 6 eredeti példányban jóváhagyólag írják alá.

Budapest, 2021. 10. 07.

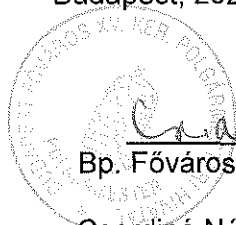

Cserdiné Németh Angy
Bp. Főváros XV. kerület Önkormányzat
képviselőjében
Cserdiné Németh Angéla polgármester
Támogató

Budapest, 2021. 10. 11.



XV. kerület, Kórákás park 37. társasház
képviselőjében
Ata-Team Házak Kft.
Zsiska Zoltánné közös képviselő
Támogatott

Ellenjegyzem:

Budapest, 2021. 10. 07.

Zsiska Zoltánné
dr. Filipsz Andrea
jegyző

Pénzügyileg ellenjegyzem:

Budapest, 2021. 10. 07.

Sándor Erika
Sándor Erika
közgazdasági főosztályvezető

Kapják:

1. Támogatott (2 pld)
2. Jegyzői Iroda
3. Közgazdasági Főosztály
4. Városgazdálkodási Főosztály (2 pld)

864

Felhatalmazó levél

Tisztelt OTP Bank Nyrt.!

OTP BANK NYRT.
1051 Budapest, Nádor u. 16.
Levél cím: 1445 Budapest, Pf. 403.

Megbízom/megbízuk Önöket az alább megjelölt bankszámlánk terhére az alábbi megnevezett Kedvezményezett által benyújtandó beszedési megbízás(ok) teljesítésére a következőkben foglalt feltételekkel:

Felhatalmazó levél sorszáma:	8007583120210902131736
Fizető fél számlatulajdonos megnevezése:	XV. KÖRAKÁSPARK 37. TH.
Felhatalmazással érintett bankszámlájának pénzforgalmi jelzőszáma:	11715007-20362188
Kedvezményezett neve:	BUDAPEST FŐV. XV. KER. ÖNKORMÁNYZAT
Kedvezményezett fizetési/ bankszámlájának pénzforgalmi jelzőszáma:	11784009-15515005-00000000

A felhatalmazás időtartama: 2021.09.02-től visszavonás-ig

A beszedési megbízáshoz okiratot nem kell csatolni.

További feltételek:

- A felhatalmazás csak a Kedvezményezett írásbeli hozzájárulásával vonható vissza

A jelen felhatalmazó levélen alapuló beszedési megbízások teljesítése az OTP Bank Nyrt. pénzforgalmi szolgáltatásról szóló Üzletszabályzatában foglaltak szerint történik.

Kelt: BUDAPEST, 2021.09.02

Fizető fél számlatulajdonos

Fentieket, mint a Fizető fél számlatulajdonos számlavezető hitelintézete, nyilvántartásba vettük.

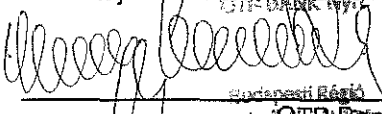
Nagy Veronika
osztályvezető

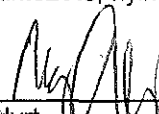
Nagy Éva Judit
vállalkozói tanácsadó

OTP Bank Nyrt.

Az elszámolás rendje¹

2. Az elszámolás szakmai beszámolóból, a felhasználást igazoló pénzügyi-számviteli bizonylatokból és az elszámolás végén benyújtandó összesítő táblázatból áll.

2.1. A szakmai beszámoló:

A rövid írásos szakmai beszámoló tartalmazza a támogatás céljának megfelelő, az adott időszakban, a támogatási összeg felhasználásával elvégzett munka leírását, a műszaki átadás-átvételi jegyzőkönyvet.

2.2. A pénzügyi-számviteli bizonylatok:

Az elszámolásban a kivitelezésre vonatkozóan az önerőből kifizetett munkákat kell igazolni a záradékkal ellátott számlákkal. A kivitelezésre vonatkozóan a pénzforgalmi bizonylatokról és a felhasználást, illetve a használatbavételt igazoló bizonylatokról készült fénymásolatok kerülnek benyújtásra. A fénymásolatok hitelességét a támogatottnak igazolnia kell **„A másolat az eredetivel megegyezik”** szöveggel. A támogatásból kifizetett részlet kifizetését igazolni kell.

2.2.1. Számlák:

Az elszámolás során a számviteli jogszabályoknak megfelelően kiállított számlák fogadhatók el. Az eredeti számlákra felvezetve a támogatott igazolja a támogatás céljának megfelelő felhasználást. A támogatási összeg felhasználása során keletkezett **eredeti számlákra** a támogatottnak **fel kell vezetni a „Kifizetve a XV. ker. Önkormányzattól 474/2021. számú megállapodás alapján kapott támogatásból”** záradékot és a számlázás alapjául szolgáló szerződés számát is. A záradékolás megtörténtének ellenőrzése céljából támogatottnak az elszámolás benyújtásával egyidejűleg be kell mutatnia az eredeti számlákat is. Ha a bizonylat adataiból nem derül ki egyértelműen a gazdasági művelet tartalma, akkor azt a jogosultnak bizonyító erejű dokumentummal igazolnia kell.

2.2.2. Pénzforgalmi bizonylatok:

Pénzforgalmi bizonylattal igazolni kell az elszámolásra benyújtott számla kifizetését. Az elszámolásban a pénzforgalmi bizonylat másolatát a hozzá tartozó számla másolatához kell tűzni.

2.2.3. Egyéb a felhasználást, illetve a használatba vételt igazoló bizonylatok:

A felhasználást, illetve a használatbavételt igazoló bizonylat a támogatásból vásárolt áru, szolgáltatás felhasználásának a nyomon követhetőségét szolgálja.

A 100.000,- Ft. összeghatárt meghaladó értékű számlák másolatához csatolni kell a számla kiállításának alapját képező megrendelő vagy szerződés másolatát is. Amennyiben a támogatási összeg felhasználása során valamely beszerzésre irányuló írásos megállapodás jön létre, - ideértve a fenti értékhatárt el nem érő eseteket is – a számlára fel kell vezetni a számlázás alapjául szolgáló megrendelő vagy szerződés számát. Az eredeti szerződésekre minden esetben fel kell vezetni a „Kifizetve a XV. ker. Önkormányzattól 474/2021. számú megállapodás alapján kapott támogatásból” záradékot. Térítésmentes átadás esetén szükséges az átadásról jegyzőkönyvet felvenni, melyhez csatolni kell a megajándékozottak névsorát, majd a jegyzőkönyvet csatolni kell az elszámoláshoz. A befektetett eszközök esetén a támogatásból vásárolt immateriális jószág, illetve tárgyi eszköz használatba vételéről kiállított, a tárgyi eszköz kartont kell az elszámolásban a kapcsolódó számlához mellékelni.

¹ az önkormányzat által nyújtott pénzbeli támogatásokról szóló 6/2017. (III.1.) önkormányzati rendelet melléklete

2.3. Összesítő táblázat:

Az elszámoláshoz mellékelni kell egy összesítő táblázatot a támogatás céljának megfelelő és elszámolásra benyújtott számlákról. A táblázatnak tartalmaznia kell a sorszámot, a számla számát, a szállító (számla kiállító) nevét, a számla kiállításának dátumát, a gazdasági művelet rövid leírását, a nettó és a bruttó számlaértéket, a teljesítés (kifizetés) dátumát és a számlák összértékét.

Az elszámolás az ÁFA összegének figyelembe vételével úgy történik, hogy amennyiben a támogatott élt az ÁFA levonási jogával, az elszámolásban benyújtott számlák nettó összértéke képezi a támogatás elszámolásának az alapját.

Amennyiben Támogatott nem élt az ÁFA levonási jogával, a benyújtott számlák bruttó összértéke számolható el a támogatás terhére.

BESZÁMOLÓ

Alulírott, mint a Budapest XV. kerület, Kőrakás park 37. szám alatti Társasház közös képviselője nyilatkozom arról, hogy a 474/2021. számú támogatási szerződés szerinti _____ felújítási munkák a szerződésben szereplő határidőre elkészültek. Ennek igazolásául mellékeltem csatolom az ezt rögzítő műszaki átadás-átvételi jegyzőkönyvet, valamint az előfinanszírozott formában kiutalt kölcsön összegének felhasználására vonatkozó számlákat és banki bizonylatokat.

A támogatás összege célhoz kötötten lett felhasználva.

Budapest, 2021.

.....
Név
_____ Budapest, _____
Társasház
közös képviselő

ÖSSZESÍTŐ TÁBLÁZAT

az önkormányzati közpénzből juttatott 474/2021. szerződésszámú támogatás elszámolásához

Sorszám:	Számla száma	Kibocsátó megnevezése	Kiállítás dátuma	Szolgáltatás, áru megnevezése	Számla nettó értéke (Ft-ban)*	Számla bruttó értéke (Ft-ban)	Kifizetés dátuma
1.							
2.							
3.							
Összesen:							

Kelt: Budapest, 2021.

.....
aláírás

Nyilatkozat

1. Alulírott kijelentem, hogy a Bp. Főváros XV. ker. Önkormányzatának társasházak és szövetkezeti lakóépületek felújítására, nagy karbantartására és korszerűsítésére kiírt pályázati keretéből célra kapott bruttó 4.500.000,-Ft összegű támogatást célhoz kötötten használtam fel.
2. A felhasználás során a hatályos számviteli jogszabályok rendelkezései szerint jártam el.

Budapest, 2021.

.....
aláírás

név:.....
cím/székhely.....
adóazonosító jel/adószám:.....

Záradék

Szakmai szervezeti egység tölti ki: A cél szerinti felhasználást igazolom / nem igazolom**

2021.....
dátum aláírás

Közigazgatási Főosztály tölti ki: Az elszámolás pénzügyi megfelelőségét igazolom / nem igazolom**

2021.....
dátum aláírás

* Amennyiben a támogatott élt az ÁFA levonási jogával, az elszámolásban benyújtott számlák nettó összértékének meg kell egyeznie a kapott támogatás bruttó összegével.

** A megfelelő rész aláhúzendő

ELSZÁMOLÁS

XV. kerületi Önkormányzat 474/2021. év számú kapott támogatás

TÁRSASHÁZ

1157 Budapest, Kőrakás park 37. 1157 Budapest



BESZÁMOLÓ

Alulírott, mint a Budapest XV. kerület, Kórákás park 37. szám alatti társasház közös képviselője nyilatkozom arról, hogy a 474/2021. számú Támogatási szerződés szerinti munkák – 2022.10.10. – határidőre elkészültek. Ennek igazolásául mellékeltem csatolom az ezt rögzítő műszaki átadás-átvételi jegyzőkönyvet, valamint az előfinanszírozott formában kiutalt kölcsön összegének felhasználására vonatkozó számlákat és banki bizonylatokat.

A támogatás összege célhoz kötötten került felhasználásra.

Budapest, 2022.10.10.



.....
1157 Budapest, Kórákás park 37.
Társasház
Ata-Team Házak Kft./Zsiska Zoltánné
közös képviselő

ÁRAJÁNLAT

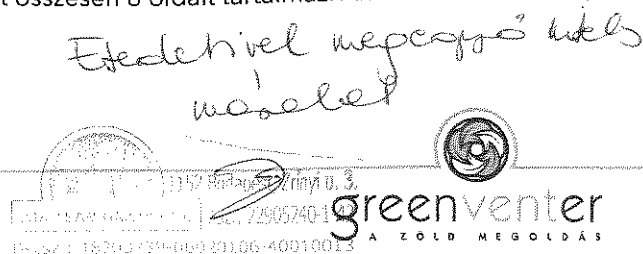

Tisztelt Hölgyem!

Köszönjük, hogy árajánlatkérésével megtisztelt minket! Az alábbiakban a megadott paraméterek és helyszíni bejárás során felmért épületjellemzők alapján kialakított árajánlatunkat találja.

Az árajánlatban ajánlott szellőztető berendezések és kiegészítő elemek vagy szolgáltatások az épület szellőzési rendszerének megfelelő működéséhez szükségesek. A javasolt berendezések illeszkednek az Önök által megjelölt igényekhez és figyelembe veszi az ide vonatkozó érvényes szabványok előírásait.

Az Adrab Kft - a Greenventer márkanév tulajdonosa. Az Adrab Kft. az ajánlatban szereplő termékekre a vállalt garanciaidőt a termékek mellett feltünteti és vállalja, hogy a garancia időn belüli esetleges meghibásodásokat 10 munkanapon belül javítja, vagy szükség esetén cseréli a hibás berendezést.*

Az Adrab Kft. az általa forgalmazott berendezésekre termékfelelősségi biztosítással rendelkezik. Továbbá helyszíni munkavégzés esetén a munkát végző szakemberek felelősségbiztosítással biztosítottak.

Az árajánlat tárgya:

Budapest 1157 Kőrakás park 37. társasház - részére

Az épület jellemzői:

Fsz + 10 emelet. Rax 408-as tetőventilátorok, 1 motor 1 szellőzőcső (szögletes) 9 db motoros szellőző és 1 db gravitációs.

A szükséges légcserre: Konyha légcserre igény **60 m3/óra**, WC légcserre igény **20 m3/óra** Fürdő légcserre igény **54 m3/óra**

A javasolt berendezések ennek figyelembevételével kerülnek kiajánlásra:

* A fenti adatok átlagosan figyelembe vett értékek, amelyek a egyes épület tulajdonságok vagy lakásátalakítások során alapján változhatnak.

Az árajánlat az épületen és az épületben található elektromos hálózat átalakítását nem tartalmazza.

Árajánlatunkat úgy alakítottuk ki, hogy a jelenlegi elektromos rendszer vezetékelését és kiállásati tudjuk használni. Az ajánlatban új kapcsolószekrény kialakítására teszünk ajánlatot.

A feltüntetett árak a telepítés utáni érintésvédelmi jegyzőkönyv elkészítését tartalmazzák.

Amennyiben az árajánlattal vagy a termékekkel kapcsolatosan kérdése merülne fel kérem forduljon hozzánk bizalommal az alábbi elérhetőségeken:

ADRAB KFT. 7741 Nagykozár, Nap utca 7.

Mobil: 06 70 421 47 36 ● E-mail: greenventer@greenventer.hu

ÁRAJÁNLAT



A SZELLŐZÉS BIZTOSÍTÁSÁRA A JELENLEGI TELJESÍTMÉNYRE:

1. Rosenbeng - DHE 310-4 E.3EF

Légszállítás - tervezett munkapont: 1000 m³/óra
(140 Pa, lásd a csatolt adatlapot max 1800 m³/h)

Névleges fogyasztás: max 115 W
(szabályzóval 40 és 115 W között állítható)

Gyártói garancia: 2 év

Ára: **bruttó: 222 000 Ft/db**

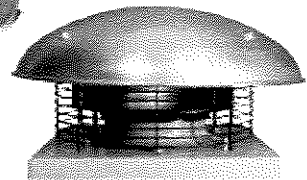

rosenberg

Az ár tartalmazza a berendezést, a beépítést, és a szereléshez szükséges segédanyagokat. A fenti ár tartalmazza a berendezések bekötését a szellőző-felépítményeknél - a berendezések telepítésekor - a már kiépített elektromos hálózatba. A fenti ár nem tartalmazza az elektromos hálózat kiépítését, ill. felújítását és a kapcsolószekrény átalakítását stb. A jelzett ár a jelenlegi felhajtató fedélre történő rögzítést tartalmazza a szükséges rezgécscillapítással.

2. Ruck DHA 280 E4 -

Légszállítás: 1200 m³/óra
(121 Pa, lásd a csatolt jegyzőkönyvet max 800 m³/h)

Névleges fogyasztás: max 85 W
(szabályzóval 40 és 85W között állítható)

Gyártói garancia: 2 év

A berendezés ára: **bruttó 189 600 Ft.**

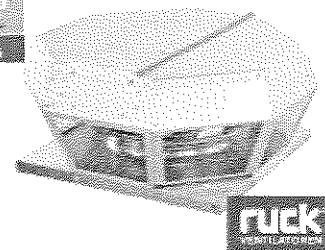

ruck

Az ár tartalmazza a berendezést, a beépítést, és a szereléshez szükséges segédanyagokat. A fenti ár tartalmazza a berendezések bekötését a szellőző-felépítményeknél - a berendezések telepítésekor - a már kiépített elektromos hálózatba. A fenti ár nem tartalmazza az elektromos hálózat kiépítését, ill. felújítását és a kapcsolószekrény átalakítását stb. A jelzett ár a jelenlegi felhajtató fedélre történő rögzítést tartalmazza a szükséges rezgécscillapítással.

3. Greenventer Napelemes ventilátor:

Légszállítás: 1000 m³/óra (lásd a csatolt technikai adatlapot)

Névleges fogyasztás: 50 W - Várható havi üzemeltetési költség 24 órás üzem: 1300 Ft

Gyártói garancia: 3 év

A berendezés ára: **bruttó 216 000 Ft./db**

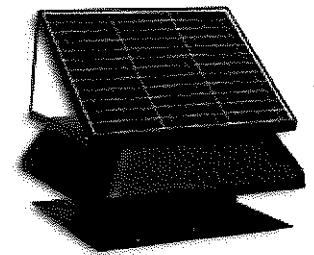

Az ár tartalmazza a berendezést, a beépítést, és a szereléshez szükséges segédanyagokat. A fenti ár tartalmazza a berendezések bekötését a szellőző-felépítményeknél - a berendezések telepítésekor - a már kiépített elektromos hálózatba. A fenti ár nem tartalmazza az elektromos hálózat kiépítését, ill. felújítását és a kapcsolószekrény átalakítását stb. A jelzett ár a jelenlegi felhajtató fedélre történő rögzítést tartalmazza a szükséges rezgécscillapítással.

JAVASOLT KIEGÉSZÍTŐ BERENDEZÉS - a fentiekén kívül:
- a napelemes ventilátorhoz nem szükséges.

Programozható feszültségszabályzó ventilátor vezérlés.

A berendezés előnye: a teljesítmény csökkentésével a felhasznált energia is csökkenthető. A **nappali és éjszakai hatékonyság is változtatható** hétköznapi és hétvégi ritmusban, **napi 3 maximum és napi 3 minimum időszakkal.**

Ára bruttó: 140000 Ft/lépcsőház

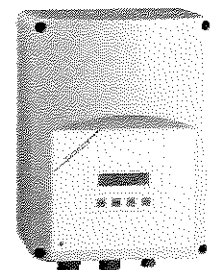

ÁRAJÁNLAT



greenventer
A ZÉLD MEGOLDÁS

JAVASOLT KIEGÉSZÍTŐ MUNKÁK:

Új tüzhorganyzott talpazat felszerelése a jelenlegi felépítményre:

Ára: **bruttó: 19 200 Ft/db azaz br.: 172 800 Ft.**

Új kapcsolószekrény kialakítása és felszerelése, lépcsőházanként.

A kapcsolószekrények átalakítás szükségessé válik, mert a régi berendezések 3 fázisról működnek, így az újonnan telepített egy fázisú tetőventilátorok üzemeltetéséhez kapcsolódóan a jelen szabványoknak megfelelően kell átalakítani a tetőventilátorok kapcsolószekrényeit.

Ára: **bruttó: 75 000 Ft**

Ár Összesen - motortelepítés és villamos átalakítás + talpazatok és vezérlés:

1. Rosenbeng - DHE 310-4 E.3EF (9 db)	br. 2 385 800 Ft
3. Ruck DHA 280 E4 - (9 db)	br. 2 094 200 Ft
4. Greenventer Napelemes ventilátor - (9 db)	br. 2 191 800 Ft

A fenti összeg nem tartalmazza új villamos vezetékhalózat kiépítését. Nem tartalmazza a felépítmény felújítását, festését, villámvédelem kiépítését.

KIVITELEZÉSI MEGOLDÁS, HASONLÓ ÉPÜLETNÉL:

Új talpazat nélküli megoldás: Budapest Etele út 67, 69 (Kelenföldi I. sz Lakásszövetkezet) -nem javasolt!

Új talpazattal elkészített megoldás:

Budapest, 1041. Závodszy Zoltán u. 1-9.

Budapest, Zsókvár utca 2.

Budapest, Pozsonyi út 61-63.

Budapest, Andor utca 5 - 11b

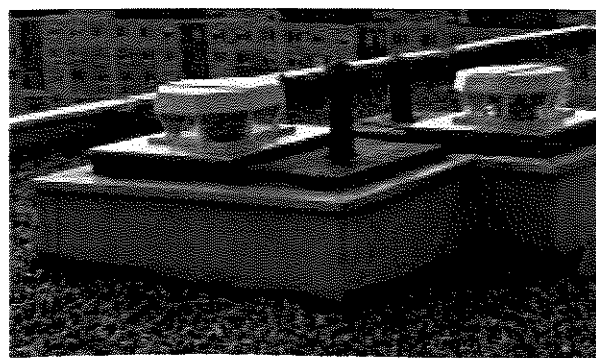
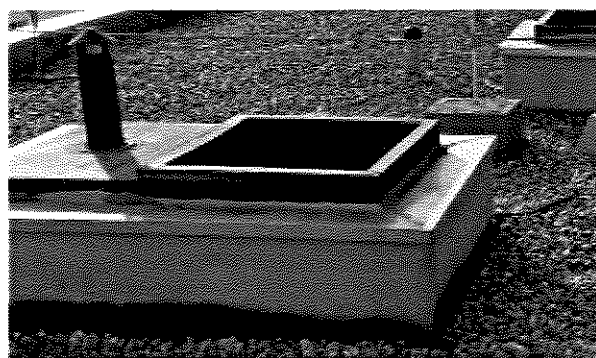
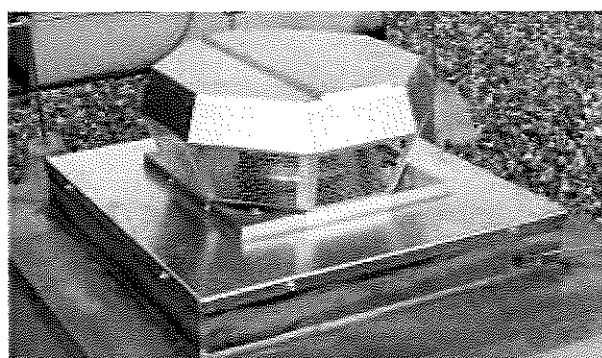
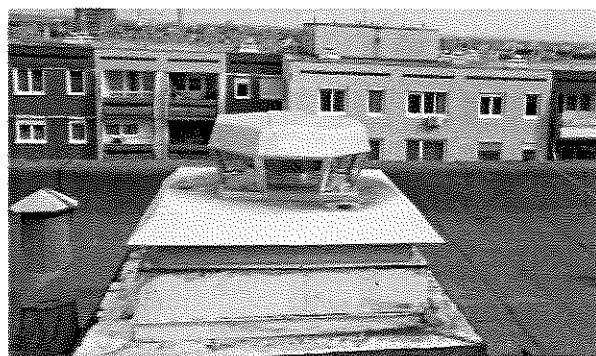

ÁRAJÁNLAT



greenventer
A ZÖLD MEGOLDÁS

REFERENCIA LISTA

- A TELJESSÉG IGÉNYE NÉLKÜL 4-5 ÉS 10, 11 EMELETES ÉPÜLETEK:

2017.

Szent István u. 67-69. Társasház 4400 Nyíregyháza, Szent István u. 67-69.

Polaris-Nord Kft. Szigetszentmiklós, Szent Miklós út 4.

Andor u. 5-11B. Társasház XI. Ker. Budapest, Andor u. 5-11B.

Kelenföldi Egyesült Lakásfenntartó Szövetkezet 1119 Budapest, Etele út 32/A

Kelenföldi Egyesült Lakásfenntartó Szövetkezet 1119 Budapest, Etele út 32/C

Kosárfonó u. 14-20. Társasház 1191 Budapest, Kosárfonó u. 14-20.

Kossuth Lajos u. 142. Társasház XXI. Ker. 1211 Budapest, Kossuth Lajos u. 142.

Kelenföldi Egyesült Lakásfenntartó Szövetkezet 1119 Budapest, Etele út 30.

Kelenföldi Egyesült Lakásfenntartó Szövetkezet 1119 Budapest, Etele út 65

2018.

XVII. Ker. Budapest, Gyökér u. 25-29.

XIV. Ker. Budapest, Ond Vezér u. 39-47.

XX. Ker. Budapest, Tótfalusi Kis Miklós sétány 22.

XVII. Ker. Budapest, Pesti 66-78.

1032 Budapest, Solymár u. 2-10.

1191 Budapest, Dobó Katica u. 7-11.

1134 Budapest, Apály u. 4.

Pápa, Vajda Péter lakótelep 51-57.

Kispesti I. sz. Lakásfenntartó Szövetkezet 1191 Budapest, Hunyadi u. 23-33.

Tinódi u. P/1. Társasház 1184 Budapest, Ferenc u. 56.

Mogyoródi út 102-110. Társasház XIV. Ker. Budapest, Mogyoródi út 102-110.

2019.

2700 Cegléd Kossuth Ferenc u. 20-22

Budapest, X. Farkasalma u. 5-6-7. Medveszőlő u. 1-6. társasház

Budapest, 1223 Tűzliliom utca 55-57.

Budapest, XX. Pázsitos sétány 2-10.

Budapest 1039. Őszike u 2-7.

Debrecen, Borbíró tér 6.

Debrecen, István út 61.

Győr, 9022 Batthyany Tér 23.

Pécs, Varsány u. 14-16.

Hajdúszoboszló, Szilfákajla 6-8 társasház

Dunakeszi Barátság útja 32-34.

Budapest, XIX. ker. Simonyi Lakásszövetkezet 12 épülete

Budapest, XIV Ker. Szentmihályi út 26 A-D

ÁRAJÁNLAT

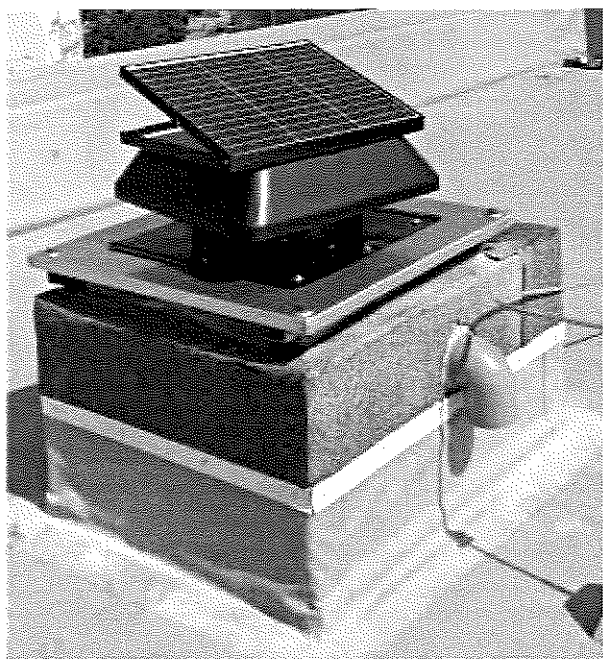

ÁRAJÁNLAT



greenventer
A ZÖLD MEGOLDÁS

Javaslom a motorokkal kapcsolatos részletes műszaki tartalmat személyes megbeszélés keretén belül pontosítani és végegesíteni! Ebben az esetben a villamos bekötést és a kapcsolószekrények átalakítását még egyeztetni szükséges.

Régi ventilátorok szétszerelése és leszállítása a tetőről: **ingyenes.**

Hangcsillapító szigetelés a jelenlegi felépítmények belső zajszigetelésére amennyiben szükséges: **az ajánlati ár tartalmazza.**

Rezgécsillapító gumibakok beépítése és a talpazatok rezgés és vízszigetelése: **az ajánlati ár tartalmazza.**

- Karbantartás, átvizsgálás: **a garancia időn belül évente egy alkalommal: az ajánlati ár tartalmazza.**
- Érintésvédelmi mérés és jegyzőkönyv elkészítését a szellőzőmotorok villamos átalakításához kapcsolódóan: **az ajánlati ár tartalmazza.**
- **Ingyenes ellenőrző mérések a képviselő által kijelölt strangokon az korszerűsítés előtt és után** (10 motoronként 5 meghatározott ponton)
- A tervezhetőség miatt - **Karbantartás a garancia időn túl:** alapvetően az általunk ajánlott tetőventilátorok gondozás mentesek. A megfelelő működés érdekében azonban javasoljuk a ventilátorok átvizsgálását, járókerekek portalanítását évente egy alkalommal. Igény esetén ezt a feladatot elvégezzük. (várható költsége, jelen árak szerint: br: 65 000 - 95 000 Ft/alkalom) A feltüntetett ár a garancia időn túli alkatrész költségeket nem tartalmazza!
- **További információk: Cégünk építési felelősség biztosítással rendelkezik.** A munkavégzés során **felelős műszaki vezetőt** alkalmazunk amely a teljes korszerűsítési folyamatot átlátja és felügyeli.

Fizetési feltételek: 50% előleg szerződés aláírását követően díjbekérő alapján. A fennmaradó 50% a telepítést követő átadás átvételét követően 8 munkanapon belül.

Kivitelezési határidő: a kiválasztott berendezés típusától függően, vállalkozói szerződésben rögzítve maximum a szerződéskötéstől számítva 30 nap.
A fenti árajánlat 6 hónapig és 365 FT/euro közép árfolyamig érvényes.

2021.08.30.

Fülöp László
Adrab Kft.
Ügyvezető.

TERMÉK ADATLAP



ROSENBENG - DHE 310-4 E.3EF - 1000 m³/óra

greenventer
A ZÖLD MEGOLDÁS

Technikai adatok:

Megnevezés	DHE 310-4 E.3EF
Fordulatszám [ford/perc]	1197
Légszállítás munkapont [m³/h]	1197
Névleges fogyasztás [W]	115
Áramfelvétel [A]	0,53
Tápfeszültség [V]	230
Motor védelem [IP]	IP4
Nyomás [Pa]	140
Frekvencia [Hz]	50
Súly [kg]	7,9
Zaj [dB/A [1m]]	65
Anyaga	AlMg3

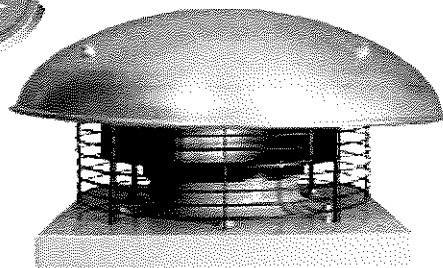

Méretetek:

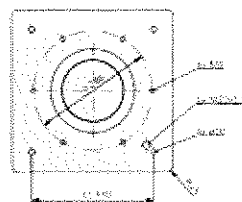
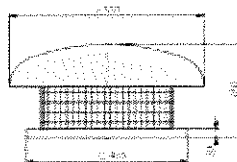

Az adattáblán szereplő adatok a számított - szükséges munkapont adatait tartalmazzák. A tetőventilátor max telejsítménye 1800 m³/óra.

Ventilátor jelleggörbe

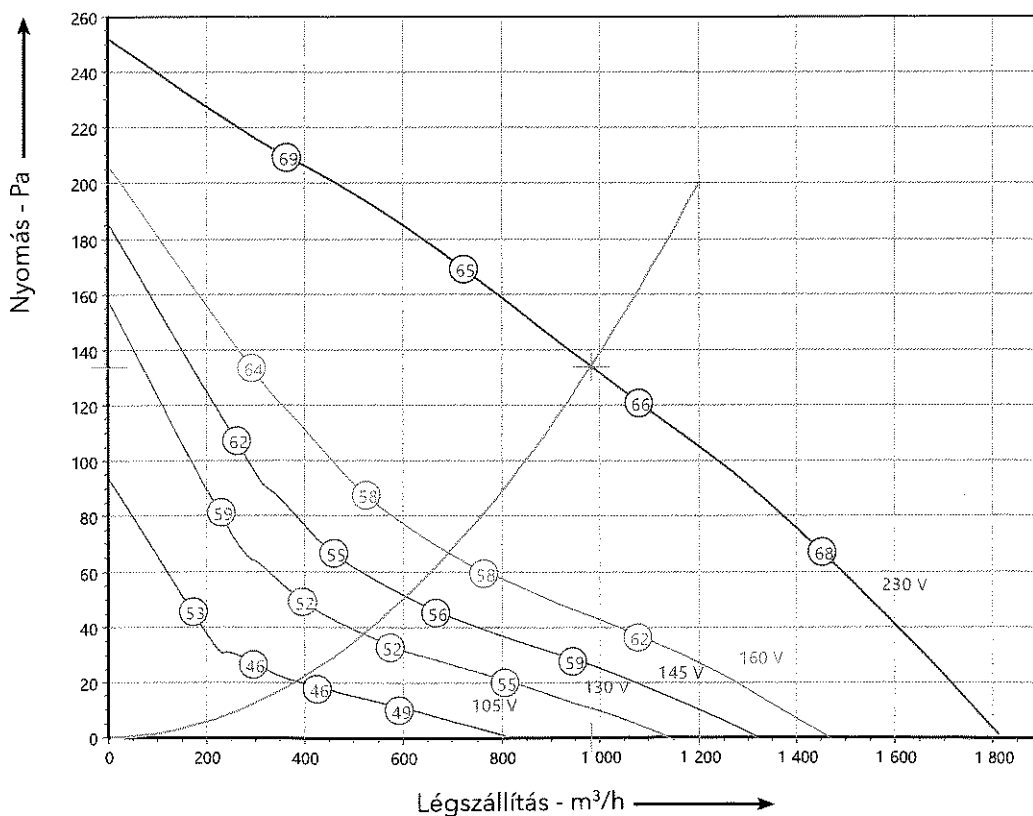

TERMÉK ADATLAP



greenventer
A ZÖLD MEGOLDÁS

DHA 280 E4 30 - 1200 M3

Technikai adatok:

Megnevezés	DHA 355 EC 30
Fordulatszám [ford/perc]	1280
Légszállítás [m³/h]	1200
Névleges fogyasztás [W]	85
Áramfelvétel [A]	0,4
Tápfeszültség [V]	230
Motor védelem [IP]	IP4
Nyomás [Pa]	83
Frekvencia [Hz]	50
Súly [kg]	7,9
Zaj [dB/A [1m]]	78
Anyaga	AlMg3

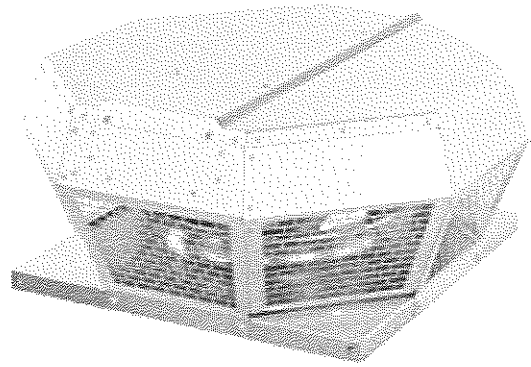

Méretetek:

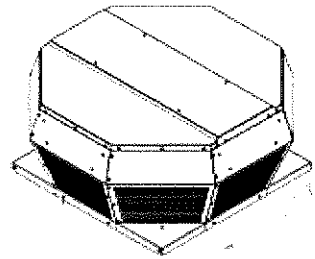

Ventilátor jelleggörbe

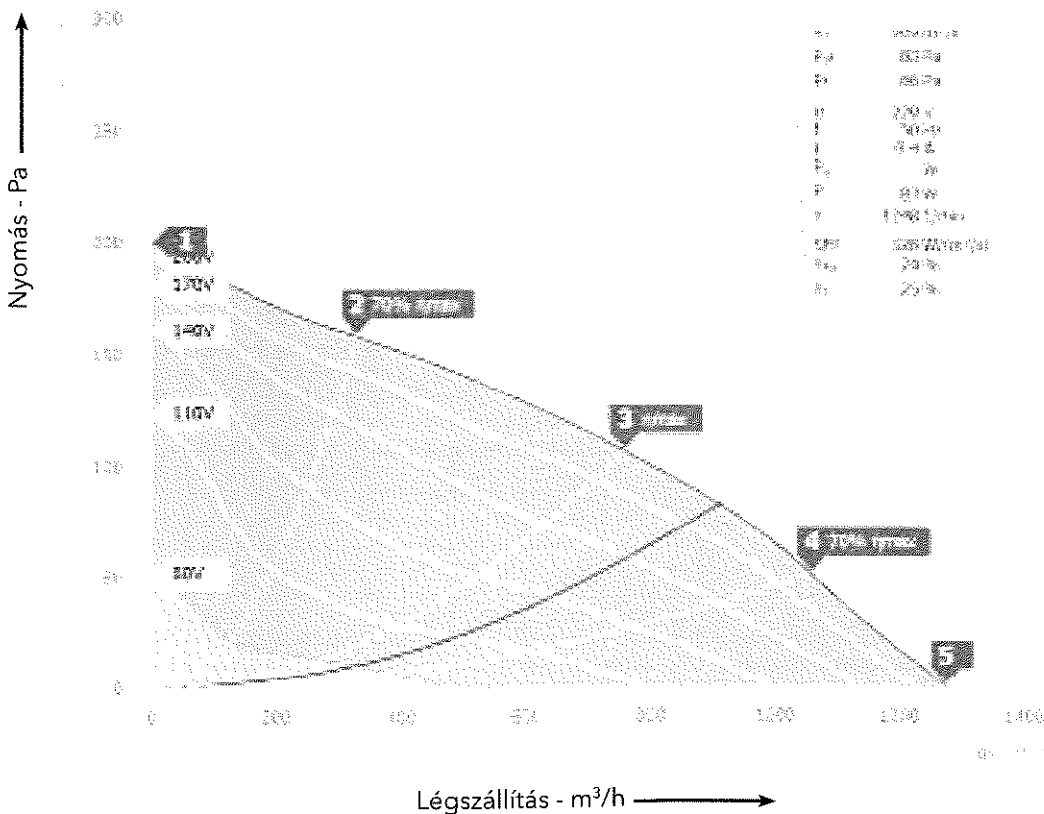

TERMÉK ADATLAP



greenventer
A ZÖLD MEGOLDÁS

GREENVENTER SOLAR

Technikai adatok:

Megnevezés	Solar
Fordulatszám [ford/perc]	1400
Légszállítás [m ³ /h]	750
Névleges fogyasztás [W]	30
Áramfelvétel [A]	1,5 A
Tápfeszültség [V]	230V - 30W
Motor védelem [IP]	-
Nyomás [Pa]	60 - 5
Frekvencia [Hz]	50Hz +-1%
Súly [kg]	17,5 kg
Zaj [dB/A [1m]]	npd
Anyaga	galvanizált acél

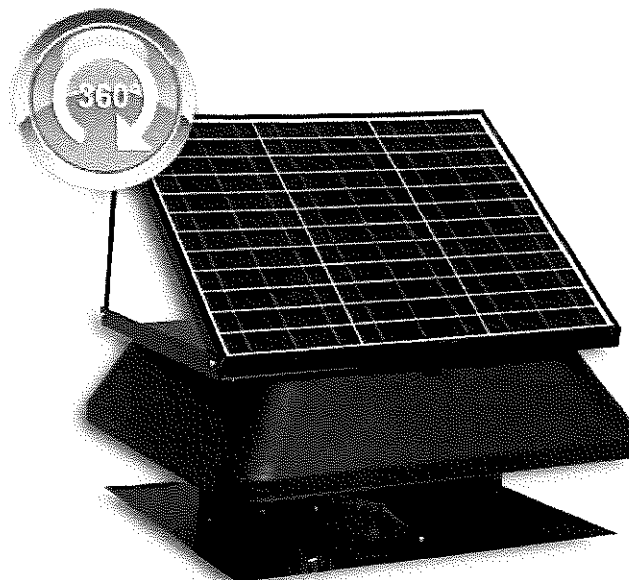

Ventilátor jelleggörbe

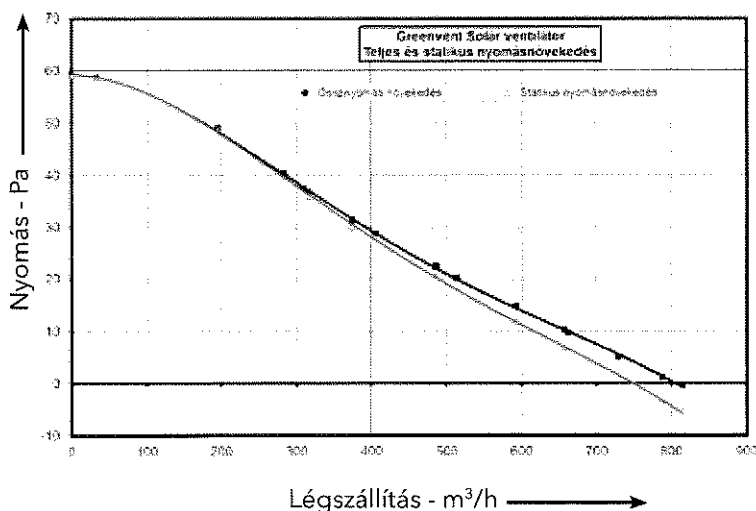

Méretek:

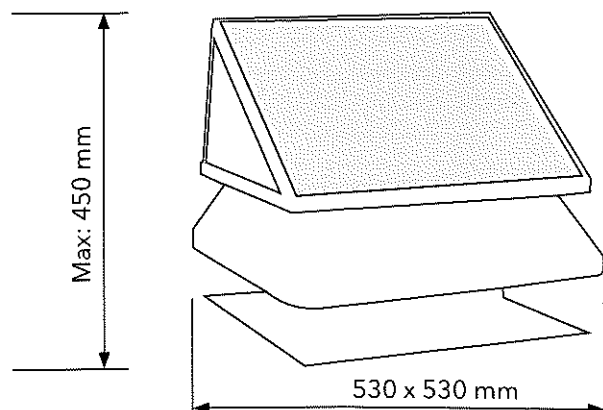

Leírás:

Polikristályos napelemtáblája teljes mértékben ellátja és napsütéses időben a hálózati energiától függetlenül üzemelteti a ventilátort. Működése csendes. Tökéletes alternatíva a szelárnyékos helyekre. Különböző kapacitású változatai (15 W - 20 W - 30 W - 40 W) széleskörű lehetőséget nyújtanak a levegőcsere megoldására. A polikristályos típusú napelem, a tájolásra és dőlésszögre kevésbé érzékeny, így a napelemes rendszerek telepítésekor, szélesebb felhasználási lehetőséget nyújt.

Javasolt felhasználási helyek:

Lakossági felhasználás esetén: panelépületek több szintes épületek légcseréjének megoldására vagy családi házak szellőzésének biztosítására. Gazüzemű helyiségek esetén megfelelő légutánpótlással, szabályozott légszelepekkel a hatályos szabályok alapján.

Ipari felhasználási helyek: több szintes szintes szállodák, irodák vagy egyéb ipari, vendéglátó helyiségek, orvosi rendelők, kórházi szobák és egyéb helyiségek szellőzésének kedvező áru, hosszútávú megoldása.

TERMÉK ADATLAP



greenventer
A ZÖLD MEGOLDÁS

PROGRAMOZHATÓ TELJESÍTMÉLÉNYSZABÁLYZÓ MOTORVEZÉRLÉS

Programozható feszültségszabályzó vezérlés:

A berendezés előnye: a teljesítmény csökkentésével a felhasznált energia is csökkenthető. A **nappali és éjszakai hatékonyság is változtatható** hétköznapi és hétvégi ritmusban, **napi 3 maximum és napi 3 minimum időszakkal**.

A motorok összesített áramfelvételének figyelembevételével kell a megfelelő típust kiválasztani.

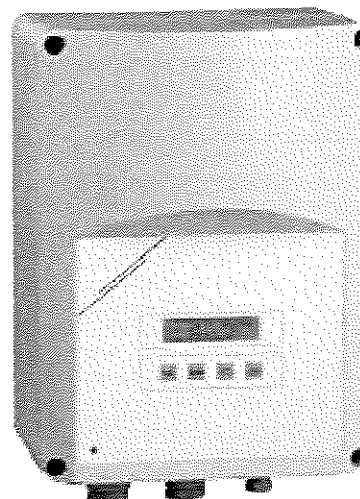

- 230 VAC - 50/60 Hz
- Enclosure: plastic (R-ABS, UL94-V0, RAL 7035) / sheet steel (RAL 7035, polyester powder coating), IP54
- Current fuse
- 230 VAC unregulated output
- Motor protection, by connecting thermal (overheating) contacts of the motor
- Alarm output (230 V/1 A) in the event of motor overheating
- 2 run/stop contacts for thermostat, frost protection, etc.
- Ready mounted cable glands
- Maximal ambient temperature: 35 °C

	I_{max} (A)	Fuse (A)
ST2R1-15L25	1.5	2.5
ST2R1-25L25	2.5	4.0
ST2R1-35L25	3.5	5.0
ST2R1-50L25	5.0	8.0
ST2R1-75L25	7.5	12.5
ST2R1100L25	10.0	(6x32mm) 16.0
ST2R1130L25	13.0	(6x32mm) 20.0

FREKVENCIAVÁLTÓ MOTORVEZÉRLÉS



Vállalkozási Szerződés

Eredetivel megegyező
másolat

Egyrészről **Budapest 1157 Kórákás park 37. társasház**
székhely: Budapest 1157 Kórákás park 37.
adószám: 28484691-1-42
képviselő: Zsiska Zoltánné /Ata-Team Házak Kft./ – köz. képv.
mint Megrendelő (a továbbiakban: „Megrendelő”)

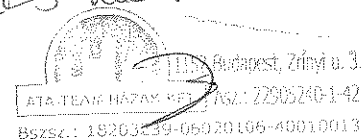

Másrészről **ADRAB KFT.**
székhely: 7741 Nagykozár, Nap utca 7.
cégjegyzékszám: 02-09-077888
adószáma: 23518560-2-02
képviseli: Fülöp László ügyvezető
mint vállalkozó, a továbbiakban „Vállalkozó”

(a Megrendelő és a Vállalkozó a továbbiakban együttesen: "Felek") között az alulírott napon és helyen az alábbi tartalommal.

1. PREAMBULUM

- (A) Szerződő Felek megállapítják, hogy jelen Szerződésben szabályozzák együttműködésüket és a Felek jogait és kötelezettségeit érintő minden olyan kérdést, melyek a Felek Szerződéses jogviszonyára alkalmazandók. A Felek kapcsolatuk fő alapelveként deklarálják, hogy mindenkor a piaci tisztesség és a kölcsönös együttműködés fokozott követelményei szerint kívánnak eljárni.
- (B) Megrendelő kijelenti, hogy az árajánlatadáskor, illetve szerződéskötéskor a Vállalkozó által előzetesen a részére átadott, műszaki jellemzőket tartalmazó dokumentációt, mérési jegyzőkönyvet, tájékoztató anyagokat (árajánlat, termékadatlap) megismerte, arra is kiterjedően, hogy a beépítésre kerülő termékek megfelelőségi nyilatkozattal rendelkeznek, amely alapján, Magyarországon szellőztetési célokra beépíthetők. **Megrendelő a működéshez szükséges paraméterekkel, feltételekkel tisztában van, és a Greenventer Napelemes ventilátor (50W) tetőventilátor termékcsalád elemeinek felszerelését és beüzemelését az előbbiek ismeretében rendelte meg.**

2. SZERZŐDÉS TÁRGYA

2.1. A Megrendelő megrendeli, a Vállalkozó pedig elvállalja a jelen szerződés tárgyát képező munkák elvégzését, azaz a „Greenventer Napelemes ventilátor (50W) tetőventilátor telepítését” (a továbbiakban: "Beruházás") megvalósításához szükséges generál-kivitelezést, az alábbi helyszíneken:

- ☒ Budapest 1157 Kórákás park 37. épületen elhelyezett felépítményeken. Nem tartalmazza a munkálatok helyszínén a felépítmények felújítását, festését javítását.
- ☒ Az ár tartalmazza az illesztéshez szükséges átalakításokat és a zajcsillapítást.

2.2. Vállalkozó elvégzi a Greenventer Napelemes ventilátor (50W) tetőventilátor termékcsalád alábbi részletezésre kerülő elemeinek felszerelésével (beépítésével), a meglévő szellőző ventilátorok leszerelésével, a Társasház szellőzési rendszerének átalakítását akként, hogy beszerzi és beszereli Greenventer Napelemes ventilátor (50W) tetőventilátor rendszer

zavarmentes működéséhez szükséges valamennyi eszközt és anyagot, elvégzi az azzal kapcsolatos összes szerelési munkát és a rendszert üzemképes állapotban akként bocsátja a Megrendelő rendelkezésére, hogy az alábbiakban részletezésre kerülő Vállalkozói díj teljes kiegyenlítéséig a beépített rendszer a Vállalkozó tulajdonát képezi.

- 2.3. A Felek megállapodása szerint a Vállalkozó köteles a Szerződés értelmében a Beruházást szerződésszerűen, teljes körűen, műszakilag és minőségileg kifogástalan kivitelben, a vonatkozó magyar előírásoknak, műszaki szabványoknak, valamint a technika mai állásának megfelelően I. osztályú minőségben, határidőben egy szakvállalat gondosságával elkészíteni, valamennyi egyéb szerződéses kötelezettségét szerződésszerűen teljesíteni. A Vállalkozó az előbbi, a Létesítmény szerződésszerű megvalósítására vállalt kötelezettsége mellett kifejezett kötelezettséget vállal arra, hogy jótállási/szavatossági kötelezettségeinek maradéktalanul eleget tesz.
- 2.4. A Megrendelő kötelezettséget vállal a Vállalkozó által jelen szerződésnek 2.2 és 2.3 pontban leírtak szerinti megfelelő beruházás átvételére, és a vállalkozói díj jelen szerződés szerinti kifizetésére.

3. FELEK JOGAI ÉS KÖTELEZETTSÉGEI

3.1. Szerződéses kötelezettsége körében a Vállalkozó vállalja, hogy:

- 3.1.1. a Beruházás során végzett munkákra vonatkozó, érvényben lévő jogszabályi és hatósági (így különösen, de nem kizárólagosan az építéshatósági, munkavédelmi, környezetvédelmi, biztonságtechnikai, vagyonvédelmi és tűzvédelmi), és az általa igénybe vett közreműködőkkel (alvállalkozókkal) maradéktalanul betartatja. Ezek be nem tartásából eredő károkat a Vállalkozó a Megrendelőre nem háríthatja át, a károkért a Vállalkozó feltétlen és korlátlan felelősséget vállal;
- 3.1.2. a Beruházás során csak a hatályos jogszabályokban és szabványokban előírt minősítéssel rendelkező, új anyagokat, alkatrészeket, berendezéseket, technológiákat használ fel. Ennek teljesítéséért a Vállalkozó feltétlen és korlátlan szavatosságot vállal;
- 3.1.3. a Beruházás során keletkező mindennemű hulladékot a munkaterületről saját költségén elszállítja vagy elszállíttatja, elhelyezi, a hulladékok elhelyezésének adminisztrációját a hatályos jogszabályi rendelkezések és hatósági előírások szerint elvégzi. A bontást a Megrendelő kapcsolattartójával történő előzetes írásos egyeztetés alapján úgy kell végezni, hogy az alkalmas anyagok, berendezések újrahasznosítása biztosítva legyen. Ezeket elkülönítetten kell tárolni, és jegyzőkönyv szerint át kell adni a Megrendelő képviselőjének. Ezek be nem tartásából eredő károkat a Vállalkozó a Megrendelőre nem háríthatja át, a károkért a Vállalkozó feltétlen és korlátlan felelősséget vállal;
- 3.1.4. a Megrendelőt minden olyan körülményről haladéktalanul értesíti, amely a Beruházás eredményességét vagy kellő időre való elvégzését veszélyezteti, vagy gátolja; érteve ezen a különböző hatósági előírások, szabványok szerződés teljesítése során történő megváltozását is. Az értesítés elmulasztásából eredő kárért a Vállalkozó feltétlen és korlátlan felelősséget vállal;
- 3.1.5. a Beruházás befejeztével legalább a munkaterületet átvételkor rögzített állapotnak megfelelően helyreállítja; a Beruházás során végzett munkák ellenőrzését a Megrendelő kapcsolattartója, illetve műszaki ellenőre részére bármikor, előzetes értesítés nélkül biztosítja;

3.1.6. A Vállalkozó köteles a felelős kapcsolattartót a helyszíni munkálatok megkezdése előtt, legkésőbb a gyártási készre jelentés időpontjában írásban értesíteni a munkálatok várható időpontjáról. Felek előzetes írásbeli egyeztetése után, a készre jelentést követő legfeljebb 10 munkanapon belül Megrendelő köteles legalább 3 munkanapot, azon belül is konkrét időpontot kijelölni, amely napokon és időpontban Vállalkozónak a munkaterületet átadja, és amikor Vállalkozó felvonulhat, megkezdheti a berendezések felszerelését. Vállalkozó kiköti, hogy az előzetesen kijelölt munkanapon a munkaterület átadás-átvételének kijelölt időpontja nem lehet későbbi, mint reggel 8 óra, tekintettel a munkakezdés általános rendjére.

3.2. Szerződéses kötelezettsége körében a Megrendelő vállalja, hogy:

jelen szerződés hatályba lépését követő 5 munkanapon belül biztosítja a munkaterületet. A Felek a munkaterület átadása-átvételét (munkavégzés megkezdésének időpontja) és megfelelőségét állapot felvételi jegyzőkönyvben rögzítik, és aláírásukkal igazolják.

3.2.1. A Megrendelő kapcsolattartója, illetve műszaki ellenőre útján a munkát és a felhasználásra kerülő anyagokat, alkatrészeket, berendezéseket naponta legalább egyszer (1) ellenőrizheti, beépítésre kerülő anyag esetén beépítés előtt köteles ellenőrizni. A Megrendelő a Vállalkozó írásbeli értesítésétől számított két (2) munkanapon belül köteles az ellenőrzést elvégezni.

3.2.2. a gyártás készre jelentésének időpontjára a rendszer szereléséhez szükséges munkaterületet a munkavégzésre alkalmas állapotban a Vállalkozó rendelkezésére bocsátja. A Vállalkozó díjmentesen használhatja a munkavégzéséhez szükséges közműszolgáltatásokat.

3.2.3. **Megrendelő felelős kapcsolattartója** köteles az előre megállapodott időpontban a munkaterületen megjelenni, és a lépcsőházakba való bejutást, közlekedést, valamint a munkavégzés feltételeit (áram használatát) a Vállalkozó részére biztosítani. A munkavégzés napján munkakezdéskor a Megrendelő képviselője a szükséges kulcsokat átadja a Vállalkozó képviselőjének, aki a munkanap végén köteles a kulcsokat visszaadni, tájékoztatást adni a napi munka befejezéséről, és meggyőződni, hogy a tetőkijárók be vannak zárva.

3.2.4. Amennyiben a Megrendelő a munkaterületet munkavégzésre alkalmas állapotban, az előre egyeztetett időpontban nem adja át a Vállalkozó részére, abban az esetben a késedelem időtartamával a teljesítésre nyitva álló határidő automatikusan meghosszabbodik, erre az időszakra Vállalkozó mentesül a kötbérfizetési kötelezettsége alól, és a Megrendelő köteles a Vállalkozó késedelemmel összefüggő valamennyi költségének és kárának megtérítésére, valamint kötbér megfizetésére.

7

4. TELJESÍTÉS HATÁRIDEJE ÉS MENETE

4.1. **Teljesítési Határidők:** Vállalkozó az alábbi teljesítési határidőket vállalja:

1. Gyártás készre jelentése: A Megrendelő által megfizetett Előleg beérkezését (szerződés hatályba lépésének napja) követő **25 munkanapon** belül Vállalkozó vállalja a - Greenventer Napelemes ventilátor (50W) tetőventilátor berendezések gyártási készre jelentését.

2. Szerelés megkezdése: Vállalkozó a gyártási készre jelentést követően **10 munkanapon** belül vállalja a Greenventer Napelemes ventilátor (50W) tetőventilátor berendezések felszerelésének megkezdését, amennyiben a Megrendelő a munkaterület munkavégzésre alkalmas állapotban, késedelem nélkül rendelkezésre bocsátja a Szerződés szerint. Amennyiben a Vállalkozó amiatt nem tud határidőre teljesíteni, mert a Megrendelő nem biztosítja a munkaterület átadását, a közművek zavartalan igénybevételét, a munkavégzés feltételeit, vagy ellehetetleníti a munkavégzést, vagy a gyártási készre jelentés után maximum 10 munkanapon belül nem jelöl ki időpontot a munkavégzés megkezdésére, Vállalkozó teljesítésének határideje annyi nappal meghosszabbodik, ameddig a Megrendelő késedelme, a Vállalkozó akadályoztatása tartott.

3. Teljesítési Véghatáridő: A Vállalkozó a munkaterület átadásának napjától számított 10 munkanapon belül köteles a Greenventer Napelemes ventilátor (50W) tetőventilátor berendezések felszerelését elvégezni. **A teljesítési véghatáridő kölcsönös megegyezés alapján, alapos indokkal (pl. külföldi beszállító csúszása, bizonyítható alapanyaghiány stb. esetén) a vállalkozó kérésére egy alkalommal meghosszabbítható. A vállalkozó által vállalt végső határidő: 2021.12.30. Amennyiben a COVID-19 vírushelyzet kezelésére hozott kormányzati korlátozó intézkedések miatt a munkavégzés nem lehetséges a teljesítési határidő közös megegyezéssel módosításra kerül.**

4.2. **Pótmunka:** Amennyiben jelen Szerződés teljesítésével kapcsolatban a helyszínen váratlan akadály vagy olyan előre nem látott helyzet merül fel, amelynek elhárítása pótmunkát igényel, ezen pótmunka külön megállapodás tárgyát képezi. A pótmunkáról való megállapodás, valamint a pótmunka elvégzésének idejével a Szerződéses teljesítési határidő automatikusan meghosszabbodik. A pótmunkáról a Felek azonnali hatállyal, írásban kötelesek egymást értesíteni.

4.3. **Egyéb körülmények:** Amennyiben a Vállalkozó a biztonságos munkavégzést veszélyeztető **időjárási körülmény miatt nem tud határidőre teljesíteni**, valamint Vis major esetén, a Vállalkozó kötbérfizetési kötelezettsége az akadály elhárulásáig kitolódik. Ebben az esetben a teljesítési határidő a késedelmek idejével meghosszabbodik.

4.4. A Teljesítés menete:

1. Gyártás és előkészítés: Vállalkozó vállalja a jelen Szerződés teljesítésével kapcsolatos valamennyi anyag, és **ventilátorok beszerzését**, és **segédanyagok** legyártását a Megrendelő jelen szerződésben meghatározott speciális, egyedi igényei szerint, a Szerződésben megjelölt helyszínekre.

2. Felszerelés: A Vállalkozó elvállalja a **Budapest 1157 Kőrakás park 37. Társasház épület** tetején Greenventer Napelemes ventilátor (50W) tetőventilátor berendezések felszerelését, az alábbi műszaki paraméterekkel:

- **9 db Greenventer Napelemes ventilátor (50W) tetőventilátor felszerelése a meglévő felépítményre. A felépítmények felújítását nem tartalmazza.**

- Villanszerelési munkálatok: a szellőző motorok üzemeltetéséhez kapcsolódóan a kapcsolószekrény átalakításra kerül a szükséges érintés védelemmel a-képp, hogy az újonnan felszerelt ventilátorok működését megfelelően biztosítsák.
- A tetőventilátorok szakaszos, illetve szabályozható működéséhez, időkapcsoló kerül beépítésre.
- A leszerelt régi tetőventilátorok elszállításra kerülnek.

5. VÁLLALKOZÓI DÍJ

5.1. A Felek jelen szerződés ellenértékeként átalánydíjat /a Polgári Törvénykönyvről szóló 2013. évi V. törvény (Ptk). 6:245. § (1) bekezdés/ állapítanak meg.

5.2. A Felek vállalkozói díjat az alábbiak szerint határozzák meg:

Vállalkozó egyösszegű ajánlati ára:

nettó: 1 725 827 - forint plusz általános forgalmi adó

Áfa (27 %): 465973,- Ft,

Bruttó: 2191800,- Ft, az alábbi részletezés szerint:

Vállalkozói díj megnevezése	db	ár/db (bruttó)	Bruttó összesen (Ft)
Greenventer Napelemes ventilátor (50W) ventilátor beszerzése, telepítése és beüzemelése	9	216000	1944000
Tűzihorganyzott illesztő talpazat	9	19200	172800
Elektromos kapcsolószekrény átalakítás	1	75000	75000
Összesen:			2191800

5.3. A Vállalkozó kijelenti, hogy jelen szerződésben végleges vállalkozói díjat határoz meg, amelyet a szerződéskötéshez és a vállalkozói díj meghatározásához szükséges valamennyi információ tény és körülmény figyelembevételével, az építési helyszínek ismeretében állapított meg.

A vállalkozói díj magában foglalja Vállalkozónak a jelen szerződés tárgyát képező felújítási beruházással kapcsolatos valamennyi költségét (különösen, de nem kizárólagosan az anyagok, alkatrészek, berendezések és technológiák, valamint az eredmény elérése érdekében tett szükséges egyéb ráfordítások) és tisztas hasznát is.

A Vállalkozó a vállalkozói díjért mindazokat az építési munkákat és szolgáltatásokat köteles nyújtani, amelyek a szerződésszerű teljesítéshez, a rendeltetészerű használathoz szükségesek és a szerződés ide vonatkozó részei tartalmazzák.

6. Vállalkozói díj kifizetése

A Vállalkozási díj tartalmaz minden, a Vállalkozó tevékenységével összefüggő, azzal járó költséget, járulékot és díjat. A Vállalkozó a Vállalkozási díjon kívül a Szerződés teljesítése során a Megrendelő felé semmilyen más jogcímen nem jogosult költséget elszámolni **kivéve ha az azon**

szereplő tétel vagy tételek kívül esnek a szerződésben meghatározottakon. A vállalkozási díj tételezését és műszaki tartalmát a szerződés elválaszthatatlan mellékletét képező árajánlat tartalmazza, melyre vonatkozóan a vállalkozói díj fix, rögzített díj, az valamennyi, a rendszer kiépítéséhez és beüzemeléséhez szükséges munka- és anyagköltséget tartalmazza.

- 6.1. Megrendelő a szerződés szerinti vállalkozási díjat a Ptk. 6:130. § (1) és (2) bekezdése alapján teljesíti.
- 6.2. A Megrendelő kötelezi magát, hogy a Szerződésben megjelölt Vállalkozói díjból jelen Szerződés aláírását követően kiállított díjbekérő alapján, az a **vállalkozói díj 50 %-át, azaz 862913 forint + Áfa azaz bruttó 1 095 900 Ft (egymillió-kilencvenötezer-kilencszáz) előleget.** Az **Előlegről** a Vállalkozó a bankszámlára érkezés dátumával köteles haladéktalanul kibocsátani az 1. sz. elektronikus előleg számlát. Megrendelő tudomásul veszi, hogy az Előleg átutalása szükséges a kiegészítő motorok megrendeléséhez, valamint az egyedi berendezések legyártásához. Az Előleg megfizetése elengedhetetlen feltétele a gyártás megkezdésének, tekintettel arra, hogy a megrendelt Greenventer Napelemes ventilátor (50W) tetőventilátor berendezések jelen Szerződés szerinti speciális igények szerint készülnek kifejezetten a Megrendelő részére, és emiatt más helyszínre az eltérő körülmények miatt nem szerelhetők fel.
- 6.3. A fennmaradó Vállalkozói díjat (a teljes vállalkozói díj 50%-át) Megrendelő a műszaki átadás-átvétel után köteles megfizetni oly módon, hogy a fennmaradó 50% összegről: összesen, azaz **862913.- forint + Áfa azaz bruttó 1 095 900 Ft (egymillió-kilencvenötezer-kilencszáz) a Vállalkozó Végszámlát (elektronikus számlát)** állít ki az átadás-átvétel dátumával 8 napos fizetési határidővel. A megrendelő a végszámla kiegyenlítését 8 napon belül teljesíti. A Megrendelő akkor teljesítette jelen Szerződéssel kapcsolatos fizetési kötelezettségeit, amennyiben mind az előleg számla, mind a végszámla teljes összegét maradéktalanul megfizette.
- 6.4. Az 2013. évi V. törvény rendelkezései szerint a felszerelt berendezések tulajdonjoga a munka elvégzése után, a teljes Vállalkozói díj megfizetését követően kerül át a Megrendelőhöz.
- 6.5. Amennyiben a megrendelő fizetési kötelezettségét a 6.3 pontban meghatározott mód szerint nem teljesíti úgy a vállalkozó a felszerelt berendezéseket jogosult leszerelni és elszállítani. A leszerelés és a helyreállítás vonatkozó költségeit a megrendelő köteles megtéríteni. Nem fizetés esetén a számla lejártát követő 9. munkanapon a szerződésben szereplő tetőventilátorok leszerelésre kerülnek.

7. KÖZREMŰKÖDŐK IGÉNYBEVÉTELE

7.1. A Vállalkozó teljesítésében közreműködőt igénybe vehet, az igénybe vett személy magatartásáért úgy felel, mintha maga járt volna el.

8. TELJESÍTÉS, ÁTADÁS-ÁTVÉTEL

8.1. A Beruházás megkezdésének időpontja a munkaterület átadásának a napja. **A teljesítési véghatáridő a munkaterület átadását követően 20 munkanap.**

A munka befejezéseként, de legkésőbb a teljesítési határidőként meghatározott időpontban a Szerződő Felek átadás-átvételi eljárást tartanak, melyről jegyzőkönyvet vesznek fel.

Az átadás-átvételi eljárás sikeres lezárása érdekében a Felek kötelesek együttműködni egymással.

A Felek az átadás-átvételtől jegyzőkönyvet készítenek, amelynek tartalmaznia kell a Megrendelő által jelzett hibákat, kifogásokat, hiányokat. A Megrendelő jogosult a jegyzőkönyvben a hiányok, hibák megszüntetésére – a Vállalkozóval egyeztetett – határidőt szabni.

Abban az esetben, ha a megrendelő vagy megbízottja az előre írásban és/vagy telefonon egyeztetett átadás-átvétel időpontjára nem jelenik meg a vállalkozó köteles újabb időpontot biztosítani, azonban ha a megrendelő további két előre írásban egyeztetett időpontban sem jelenik meg előzetes jelzés nélkül az átadás-átvétel lebonyolítására az elvégzett munka teljesítettnek minősül és a vállalkozó jogosult a végszámla kiállítására. A felek kötelezettséget vállalnak arra, hogy készre jelentést követően 15 munkanapon belül az átadás átvétel megtörténik. Amennyiben a megrendelő részéről az átvétel 15 munkanapon belül nem valósul meg (pót időpontokat is beleértve) a szerződésben rögzített vállalások teljesítettnek minősülnek és a vállalkozó jogosult a végszámla kiállítására.

8.2. Vállalkozó felhívja Megrendelő figyelmét arra, hogy a szellőzés megfelelő működésének alapvető feltétele a szellőző csatornák átjárhatósága, sérülésmentessége, tisztasága, légtömörősége. A lakásokba leágazó szellőzőcsövek, szellőzőszakaszok tisztasága, átjárhatósága és a tányérszelepek (anemosztátok) tisztán-tartása és amennyiben indokolt azok cseréje Megrendelő feladata amennyiben a megrendelés erre nem terjed ki! Ennek ellenőrzése és biztosítása a társasház és annak üzemeltetőjének feladata. A lakások levegő utánpótlásáról a lakóknak (Társasház) gondoskodnia kell! A Vállalkozó az ajánlatadás során Megrendelő tudomására hozta, a szerződés aláírásával Megrendelő tudomásul veszi, hogy a jelenlegi jogszabályok miatt a szellőzéséhez szükséges légutánpótlást megfelelő módon biztosítani kell, különös tekintettel a műanyag fokozott légzárású nyílászáróknál, szigetelt épületeknél! A légutánpótlást biztosító elemeknél, légbeeresztők, falba épített résszellőzők az újonnan beépített berendezés paraméterei alapján biztosítani kell a megfelelő levegőpótlást, ennek biztosítása Megrendelő (a lakók, lakóközösségek) feladata.

A szigetelt nyílászárók beépítésekor a légbevezetőket úgy kell kiválasztani, hogy 150 - 160 m³/óra átteresztőképességgel rendelkezzenek. Vagyis a jelzett mennyiségű friss levegő tudjon beáramolni. (Javasolnánk az újonnan beépített nyílászárókat már ezekkel a légbevezető elemekkel együtt rendelni. Lehetőleg homogén elosztás szükséges, vagyis célszerű a fenti mennyiséget a helyiségek között egyenlően szétosztani. A konyhába lévő gáztüzelő berendezésekre való tekintettel a 11/2013-as NGM rendelet 2. mellékletének megfelelően /GMBSZ/ fix légbevezető elemet lehet csak alkalmazni! A többi esetben nyomáskülönbség hatására nyitható - szakember által méretezett elemeket javasolunk beépíteni. Ezek együttes teljesítése biztosítja csak a megfelelő szellőzést!

9. ÍRÁSBELI KOMMUNIKÁCIÓ, ÉRTEŚÍTÉSEK, KÉZBESÍTÉS

9.1. Kapcsolattartás:

- 9.1.1.** Jelen szerződés szerinti vagy azzal kapcsolatos bármely közlés, jelentés, kezdeményezés amennyiben azt nem az építési naplóban, a koordinációs tárgyalásról készült jegyzőkönyvben vagy egyéb, jelen szerződés szerint a Felek által közösen készített jegyzőkönyvben közlik, írásba foglalandó és telefax vagy ajánlott, tértivevényes vagy futárral megküldött levél útján elküldendő.
- 9.1.2.** Valamely Fél által valamely másik Félnek a jelen megállapodással összefüggésben küldött értesítések vagy más kommunikáció céljára a következő címek és fax számok szolgálnak:

9.1.2.1. Vállalkozó: Fülöp László ügyvezető, Telefon: 06 70 421 4736,
E-mail: greenventer@greenventer.hu
Felelős műszaki vezető: Molnár Benjamin
Eng. száma: MV-ÉG 01-66106 E-mail: mobenyo@gmail.com

9.1.2.2. Megrendelő:

Munkaterületre való bejutással kapcsolatosan:

Név: Menyhárt Sándor/ gondnok

tel.: 0650/137-6371 E-mail:

Amennyiben a Felek bármelyikének a címe vagy e-mail megváltozna, az adott Fél a változás várható bekövetkezése előtt legalább két (2) munkanappal köteles erről a másik Felet értesíteni.

- 9.2.** A kapcsolattartásra kijelölt személyek kötelesek a teljesítést akadályozó körülményekről haladéktalanul írásban értesíteni egymást és kezdeményezni a szükséges intézkedést. Személyükben történő változásról a Felek kötelesek egymást egy (1) napon belül írásban értesíteni.

A SZERZŐDÉST BIZTOSÍTÓ MELLÉKKÖTELEZETTSÉGEK, SZERZŐDÉSSZEGÉS

A Vállalkozót terhelő kötbér:

- 9.3.** A Vállalkozó a terhére felróható teljesítési késedelem esetén a nettó vállalkozási díj napi 5 ezrelékének megfelelő késedelmi kötbért köteles fizetni.
- 9.4.** Ha a Vállalkozó a berendezések legyártásával, vagy a teljes munka készre jelentésével saját hibájából adódóan 30 napot meghaladó késedelembe esik, a Megrendelő jogosult a szerződést azonnali hatállyal felmondani (Ptk. 6:249. §), és a Vállalkozó ez esetben a nettó vállalkozási díj 10 % meghiúsulási kötbér fizetésére köteles. A késedelmi kötbér nem haladhatja meg a meghiúsulási kötbér összegét. A kötbér tekintetében a jelen Szerződésben felsorolt, a teljesítési határidőket befolyásoló különleges eseteket is teljeskörűen figyelembe kell venni.

A Megrendelőt terhelő kötbér:

- 9.5.** Amennyiben a Megrendelő a gyártási készre-jelentés időpontját követően 10 munkanapon belül nem adja át a munkaterületet munkavégzésre alkalmas állapotban a Vállalkozó részére, abban az esetben a Megrendelő a vállalkozási díj napi 5 ezrelékének megfelelő késedelmi kötbért köteles fizetni a Vállalkozónak. Ha a Megrendelő a munkaterület átadásával 30 napot meghaladó késedelembe esik, a Vállalkozó a késedelem miatt jogosult felmondani a szerződést, és ez esetben az addig felmerült költségeinek, kárának és az elmaradt jogos haszon megtérítésére a Vállalkozót kártérítés illeti meg.

- 9.6. A kötbér érvényesítése a vállalkozói díjba történő beszámítással történik. A Megrendelő a teljesítésigazolásba köteles rögzíteni a késedelem tényét és időtartamát. Amennyiben a kötbér a vállalkozói díjba történő beszámítással nem érvényesíthető, a Vállalkozó a kötbért a Megrendelő írásbeli felszólítására és cégszerűen kiállított és aláírt számla ellenében tíz (10) napon belül a Megrendelő jelen szerződés szerinti bankszámlájára való átutalással köteles rendezni.
- 9.7. Amennyiben a Megrendelő a gyártás megkezdése után, a gyártásra rendelkezésre álló teljesítési határidőn belül jelen Szerződést felmondja, abban az esetben köteles a jelen Szerződés teljesítésével kapcsolatban a Vállalkozónál addigiakban felmerült költségek, károk és elmaradt haszon megtérítésére. A kártérítés összege ez esetben nem haladhatja meg a teljes vállalkozói díj 50%-át. Kártérítés illeti meg a Vállalkozót abban az esetben is, ha a Megrendelő nem jelenik meg az előzetesen megjelölt időpontban a munkaterület átadására, vagy a teljesítés átadás-átvételére, vagy ellehetetleníti a helyszíni munkavégzést. Ekkor a Vállalkozó kiszállással kapcsolatosan felmerült költségeit, kárát a Megrendelő megtéríteni köteles. Vállalkozó a kártérítés összegéről tételes számlát bocsát ki, amely alapján Felek elszámolni kötelesek.

10. JÓTÁLLÁS:

- 10.1. Vállalkozó az árajánlatban tételesen felsorolt rendszer üzemképességéért a beépített anyagokért, az építési-szerelési munkák hibátlan elvégzéséért felelősséget jótállást vállal. A beépített termékekért a Vállalkozó az adott gyártó meghatározott feltételei szerint vállal jótállást. **A jótállási idő mértéke 24 hónap.**
- 10.2. A Vállalkozó jótállási kötelezettsége megszűnik, ha a hiba rendeltetésellenes vagy szakszerűtlen használat, illetve tárolás, szándékos rongálás, vagy erőszakos behatás, elemi kár miatt következett be (A jótállás nem vonatkozik az extrém időjárás okozta sérülésekre és károokra).
- 10.3. Vállalkozó az árajánlatban tételesen felsorolt rendszer üzemképességéért vállal felelősséget és garanciát. A beépített termékekért a Vállalkozó az adott gyártó meghatározott feltételei szerint vállal jótállást. Vállalkozó a fenntartási időszak végéig köteles teljes garanciát (jótállást) vállalni az általa elvégzett munkáért és a bizonyítottan a hibájából keletkezett meghibásodást javítani köteles.
- 10.4. A Vállalkozó köteles a Megrendelő részéről írásban bejelentett garanciális meghibásodásokat, a bejelentést követő öt (5) munkanapon belül a Megrendelő kapcsolattartójának jelenlétében felülvizsgálni, a Megrendelő jogos igényei alapján a javítási munkákat, a felülvizsgálatot követő öt (5) munkanapon belül megkezdeni, és a kölcsönösen megállapodott határidőre befejezni. Ha a Vállalkozó a hiba kijavítását a bejelentés kézhezvételétől számított nyolc (8) munkanapon belül nem kezdi meg és azt folyamatosan nem végzi el, a Megrendelő jogosult a kijavítás érdekében a szükséges intézkedéseket a Vállalkozó kockázatára és költségére megtenni anélkül, hogy ezzel a szerződés szerinti bármely jogát a Vállalkozóval szemben elvesztené.
- 10.5. A Vállalkozó vállalja, hogy a jótállási időn túli alkatrész utánpótlásról gondoskodik a következők szerint: a gyártóval az alkatrész utánpótlás céljából 2 évig köteles kapcsolatot tartani és a szükséges alkatrészeket az esetleges meghibásodásokat követően beszerezni. Abban az esetben, ha a gyártó a megjelölt időszak alatt a tevékenységét megszünteti vagy a berendezés gyártását befejezi, akkor a vállalkozó – az adott időszakban a kereskedelemben elérhető teljesítmény és méret azonos alkatrészt felkutatja és helyettesíti a meghibásodott alkatrészt. A garancia időn túli alkatrész beszerzési és javítási és szállítási költségek a megrendelőt terhelik.
- 10.6. A meghibásodásokat írásban az alábbi elérhetőségen kell bejelenteni:

Fülöp László ügyvezető, Telefon: 06 70 421 4736, E-mail: greenventer@greenventer.hu

11. A SZERZŐDÉS HATÁLYBALÉPÉSE ÉS MEGSZŪNÉSE

- 11.1. Jelen szerződés azon a napon lép hatályba, amikor a Megrendelő által átutalt Előleg a Vállalkozó bankszámláján maradéktalanul jóváírásra került.
- 11.2. Ha a Vállalkozó fizetőképességében, pénzügyi helyzetében olyan lényeges változás következik be, amely a szerződés teljesítését veszélyezteti, a Megrendelő jogosult a szerződéstől elállni. A felek ilyen lényeges fizetőképességben bekövetkező változásnak tekintik különösen, ha a Vállalkozóval szemben a szerződés teljesítésének időtartama alatt jogerőre emelkedett fizetési meghagyás útján követelés érvényesítése van folyamatban, illetve csőd-, felszámolási-, vagy végrehajtási eljárást elrendelő jogerős határozat hatálya alatt áll. Amennyiben Vállalkozó fizetőképességében lényeges változás következik be, köteles a Megrendelőt a körülmény bekövetkezésétől számított 8 napon belül írásban értesíteni.

12. A SZERZŐDÉS MÓDOSÍTÁSA

- 12.1. Szerződő felek megállapodnak abban, hogy jelen szerződést kizárólag írásban, közös megegyezéssel lehet módosítani. Nem minősül a jelen szerződés módosításának a Felek cégadataiban, bankszámlaszámában, a kapcsolattartók adataiban bekövetkező változások, azonban a Felek kötelesek haladéktalanul írásban tájékoztatni egymást ezen változásokról.

13. EGYEBEK

- 13.1. Jelen szerződés elkészítésével, valamint jelen szerződésben foglalt más jogügyletekkel, cselekményekkel összefüggésben a Felek viselik saját költségeiket.
- 13.2. Felek vállalják, hogy vitáikat tárgyalásos úton rendezik. Amennyiben ez nem vezet eredményre, akkor a jelen jogviszonyból származó perek követelések és igények érvényesítésére, valamint a jelen Szerződésben részletesen nem szabályozott kérdések vonatkozásában a hatályos jogszabályi rendelkezések az irányadóak.

14. MELLÉKLETEK:

- 14.1. A Szerződés és annak rendelkezései értelmében készült bármely okirat, együttesen alkotják a Felek között az e tárgyban létrejött teljes Szerződést, mely felváltja a Felek minden korábbi írásbeli és szóbeli megállapodását, megegyezését, tárgyalását vagy bármely megbeszélését.

Jelen szerződés 2 darab eredeti példányban készült, amelyből 1 példány a Megrendelőt, 1 példány a Vállalkozót illeti.

A jelen szerződésben nem vagy nem elegendő részletességgel szabályozott kérdések tekintetében a Polgári Törvénykönyvről szóló 2013. évi V. törvény rendelkezései az irányadók.

A Felek képviselői jelen szerződést átolvasás után, mint a Felek üzleti akaratával mindenben megegyezőt magukra nézve kötelezőnek ismerik el, helybenhagyólag aláírják. Aláíróik kijelentik, hogy a szerződés aláírására jogosultak.

ADRAB Kft.
1741 Nagyközár, Nap útca 7
Adószám: 23818560-2-02
Cégjegyzékszám: 02-09-077888

ADRAB Kft.
Vállalkozó
Fülöp László ügyvezető

Kelt: Budapest, 2021. szeptember 7.

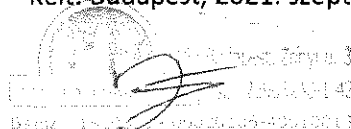
Béres Zoltán
Béres Zoltán
Béres Zoltán
Béres Zoltán

megbízó

VÁLLALKOZÁSI SZERZŐDÉS

Előzetesen megegyeztetve
1152 Budapest, Zrínyi u. 3.
ADRAB KFT.
Bszsz.: 18203239-06020106-40010013

Mely létrejött egyrészről a **Budapest 1157 Kórákás park 37. Társasház** (cím: Budapest 1157 Kórákás park 37.) mint Megrendelő, (adószáma: 28484691-1-42) képviseli: Zsiska Zoltánné – **közös képviselő**.
képviselője – másrészről **ADRAB KFT.** (Cím: 7741 Nagykozár, Nap utca 7., adószám: 23518560-2-02, cégjegyzékszám: 02-09-077888 bankszámlaszám: Dél Takarékszövetkezet **50800111-15461212**), mint Kivitelező között.

1. Megrendelő a kivitelező által **előzetesen benyújtott és elfogadott árajánlat alapján** szerződést köt a Kivitelezővel az alábbiak szerint. Az elfogadott árajánlat és melléklete a szerződés részét képezik.

Munkavégzés helye: Budapest 1157 Kórákás park 37..

Munka megnevezése: A szellőztisztítás során feltárt hibák javítása a csatolt árajánlat alapján.
br.: 702 310 Ft. *bunko kb. 750*

1152 Budapest, Zrínyi u. 3.
ADRAB KFT.
Bszsz.: 18203239-06020106-40010013

Kezdési határidő: 2021.09.30.

Befejezési határidő: 2021.11.30.

Megrendelő képviselője: Zsiska Zoltánné közös képviselő

Kivitelező képviselője: Fülöp László

2. Szerződési feltételek:

2.1 Munkaterület biztosítása- **Megrendelő** feladata

2.2 Anyagok biztosítása- **Kivitelező** feladata

2.3 Garancia: **munkára 1 év, anyagra 1 év, kivéve szándékos rongálás, illetve az elemi kár esete.**

2.4 Fizetési mód: a teljesítési igazolás aláírását követően a számla benyújtását követő 8 napon belül, banki átutalással. A benyújtott számla kifizetésének feltétele **Megrendelő** és a **Kivitelező** között megtartott sikeres műszaki átadás-átvétel. A felszerelt berendezések tulajdonjoga a munka elvégzése után, a teljes Vállalkozói díj megfizetését követően kerül át a Megrendelőhöz.

2.5 Hulladék elszállítása- **Kivitelező** feladata

2.6 Munkavédelem-tűvédelem: az építkezés területén a tűzvédelemről és a munkavédelmi szabályok betartásáról a **Kivitelező** köteles gondoskodni.

2.7. Kivitelezés során okozott károkat köteles helyreállítani.

2.7 Amennyiben a **Vállalkozó** a kivitelezési munkát a szerződésben meghatározott befejezési határidőre nem teljesíti, akkor a **Megrendelőt** a **Kivitelező**vel szemben kötbér illeti meg, melynek mértéke napi 5.000.- Ft.

2.8 Az anyagok állagmegőrzéséről, raktározásáról és őrzéséről a **Kivitelező** köteles gondoskodni

2.9 Megrendelő áramvételi lehetőséget biztosít (220V, 16 A)

6. Jelen szerződésben nem szabályozott kérdésekben a Ptk. és a vonatkozó hatályos jogszabályok rendelkezéseit kell alkalmazni.

7. Felek a szerződést elolvasták, azt megértették, és mint akaratukkal mindenben megegyezőt jóváhagyólag írják alá.

Budapest, 2021. szeptember 08.

1152 Budapest, Zrínyi u. 3.
ADRAB KFT.
Bszsz.: 18203239-06020106-40010013

Megrendelő

ADRAB Kft.
7741 Nagykozár, Nap utca 7.
Adószám: 23518560-2-02
Cégjegyzékszám: 02-09-077888

Kivitelező

Eredetivel megegyezően
Köszönjük a részvételt!
Közös Értékelési Bizottság
Közös Értékelési Bizottság Kft.
Központ: 22905240-1-42
Bécsúti köz 100-0000-06020106-40010013

Társasház Budapest 1157 Kórákás park 37. – Szellőztisztítás Hibalista - **Arajánlat**

Feltárt Hibák:

**3-as szellőzőcső: 8 m teljes elzáródás – 9/51 lakás csak az előtétfal bontásával válik hozzáférhetővé! 1 db bekötőcső (ágevezeték hiányzik)
Javítási ár: 40 000 Ft+áfa – Anyagdíj: 30000 Ft+áfa***

**4-es 10 m teljes elzáródás – 8/45 – gipszkarton fal nem bontható, így az elzáródás helye pontosan nem határozható meg. Csak bontás után javítható! Fürdő és WC ágevezeték hiány.
Javítási ár: 40 000 Ft+áfa – Anyagdíj: 45000 Ft+áfa***

**4-es 7/39-es lakásban a szellőzőcsövet pótolni kell! - Bontás nélkül javítható!
Javítási ár: 40 000 Ft+áfa – Anyagdíj: 20000 Ft+áfa***

**5-ös szellőzőcső: 3 m teljes szétcsúszás 10/62 lakás
Gipszkarton előtétfal 1.3 m felett ezt bontani kell. Komplet vezeték szakasz (idom) hiányzik - kb 40 cm. ágevezetékek nincsenek.
Javítási ár: 40 000 Ft+áfa – Anyagdíj: 50000 Ft+áfa***

**17 m teljes elzáródás – 6/38 lakás Előtétfal végig csempézve, WC-ben ventilátor. Hiba helye endoszkóppal nem megállapítható. - Csak bontás után javítható!
Javítási ár: 40 000 Ft+áfa – Anyagdíj: 50000 Ft+áfa***

8-as szellőzőcső: 23 m-ig (3. emeletig) vezeték megy végig a szellőzőcsőben – ezt a lakóval el kell távolíttatni!

9-es szellőzőcső: 7/41 lakás szétcsúszás - előtétfal nem bontható, de a szervíz ajtón át látszik - itt hiba nincs javítást itt nem igényel.

**6/35 lakás: szétcsúszás - Hátfal gipszkarton? WC anemosztát helye lezárva fürdőben ágevezeték nincs. födém alatt kb. 30cm-re csőhiány. Gipszkarton bontás után a gépészeti vezetékek miatt korlátozott a hozzáférés. Csak bontás után javítható!
Javítási ár: 40 000 Ft+áfa – Anyagdíj: 35000 Ft+áfa***

** a megjelölt anyagköltségek becsült árak amelyek pontosítása a hiba és a hiányzó ágevezetékszakaszok bontás utáni teljes hozzáférhetősége után határozhatóak meg. A fenti árak nem tartalmazzák a bontás és helyreállítási költségeket illetve nem tartalmazzák vízvezeték szerelés díját amennyiben az szükséges a szellőzőcsövek hozzáféréshez vagy a WC tartályok le és felszereléséhez.*

ADRAB Kft.
7441 Nagyközár, Nap utca 7
Adószám: 23518560-2-02
Cégjegyzékszám: 02-09-077883

Üdvözlettel:

Fülöp László
Adrab Kft.

JÓTÁLLÁSI JEGY

Projekt: Budapest 1157 Kórákás park 37. társasház

székhely: Budapest 1157 Kórákás park 37.

adószám: 28484691-1-42

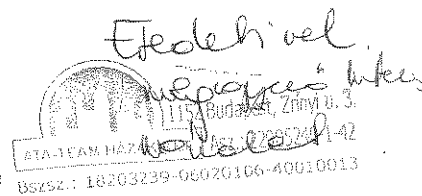

A termék megnevezése:

légkezelő berendezés
radiális ventilátor
thermoventilátor
tetőventilátor
füstelszívó ventilátor
axiális ventilátor
helyiség szellőztető kisventilátor
kapulégfüggöny
műanyagházas ventilátor
cső- és csatornaventilátor
fan-coil
egyéb:

Gyártmány: **Ruck**

Típus: **9 db Greenventer Napelemes ventilátor (50W) tetőventilátor és beszerzése, telepítése és beüzemelése, talpazattal, időkapcsolóval (1db)
– vállalkozói szerződés szerint telepítve**

Az Ön által vásárolt termékre jótállást vállalunk az alábbiak szerint:

A jótállás időtartama 24 hónap. A jótállás nem vonatkozik a rendes elhasználódás miatt cserére szoruló alkatrészekre, illetve a helytelen használatból, karbantartás hiányából származó meghibásodásokra, elemi csapás, külső erőszak okozta sérülésekre.

Garanciális javítások esetében a javított részekre vonatkozó garancia a hiba bejelentésének napjától a hiba elhárításáig terjedő idővel hosszabbodik, alkatrész csere esetén a cserélt alkatrész garanciája újabb 12 hónap.

Hiba bejelentése írásban történik, a hibajelenség leírásával!

A garanciális hiba megállapítását a gyártó végzi!

Jelen garanciánk csak az eredeti számlával együtt érvényes!

Igénybe vett garanciális javítások dokumentálása a jótállási jegy hátoldalán!

Budapest, 2021.12.13.

ADRAB Kft.

7741 Nagyközár, Nap utca 7.

Adószám: 28484691-1-42

Cégjegyzékszám: 0309-077888

ADRAB KFT.

7741 Nagyközár, Nap utca 7.

GREENVENTER SOLAR NAPELEMES TETŐVENTILÁTOR HASZNÁLATI UTASÍTÁS

Köszönjük, hogy a Greenventer Solar napelemes tetőventilátor berendezésünket választotta!

A Greenventer Solar napelemes tetőventilátor telepítése csak szakember által végezhető!

A Greenventer Solar napelemes tetőventilátor napelemes üzemmódja és a hálózati áram üzemmód közötti átállás automatikus. Külső beavatkozást nem igényel.

A Greenventer Solar napelemes tetőventilátor napelemes egységét az időjárás és a telepítés helyétől függően a megfelelő teljesítmény leadásának érdekében időszakosan 2-4 havonta tisztítani szükséges.

A Greenventer Solar napelemes tetőventilátor telepítése, le és felszerelése, illetve az alkatrészeinek és elemeinek szerelés javítása és cseréje csak áramtalanítás után végezhető! **Kikapcsolás után a napelemes készülék esetén a napelemcellák letakarása és a vezérlőegységből történő kikötése után lehet csak a cserélni kívánt alkatrészeket eltávolítani.** A berendezés telepítésekor, le és felszereléskor, illetve minden olyan tevékenység esetén ahol szükséges a napelemcellát le kell takarni!

Figyelem! Ha a ventilátor mozog, forog NE NYÚLJUNK a berendezés ventilátor lapátjához, motorjához és vezérlő egységéhez!

A Greenventer Solar napelemes tetőventilátor elemeinek cseréjét csak szakember vagy a forgalmazó által kijelölt szerviz végezheti!

A Greenventer Solar napelemes tetőventilátor hálózati áramigényét szolgáltató tartozó tápegység javítása, cseréje, karbantartása csak áramtalanítása után végezhető!

Felhívjuk figyelmét, hogy a Greenventer Solar napelemes tetőventilátor telepítésekor, tisztítása vagy karbantartása során a megfelelő védőfelszerelés használat kötelező! Használjon védőkesztyűt és védőszemüveget! A telepítés helyén (tetőn, vagy egyéb erre alkalmas helyeken) szükséges a megfelelő védőeszközök (kötél, beülő) és további munkavédelmi eszközök használata kötelező!

Az Adrab Kft. nem vállal felelősséget a helytelen használatból eredő károkért és sérülésekért, továbbá nem vállal felelősséget a munkavédelmi szabályok be nem tartásából és a helytelen viselkedésből adódó károkért és sérülésekért.

A Greenventer Solar napelemes tetőventilátor berendezésünkre a garancia 2 év. Amely kizárólag gyártási hibából eredő hibákra vonatkozik. Garanciális meghibásodás esetén a terméket bevizsgáljuk és szükség esetén a meghibásodott alkatrészt cseréljük.

Meghibásodott és nem megfelelően működő berendezés hibáját a www.tarsashazszellozes.hu oldalon található telefonszámokon vagy e-mailben a greenventer@greenventer.hu címen kérjük bejelenteni.

ADRAB KFT.
1141 Nagyközér, Nap utca 7. /
Adaszám: 2318580-2-02
Cégjegyzékszám: 02-09-077888

ADRAB KFT.-Greenventer
Nagyközár, Nap utca 7.

KIVITELEZŐI NYILATKOZAT

Eredetivel megegyező
hiteles másolat

Budapest 1157 Kórákás park 37. társasház
székhely: Budapest 1157 Kórákás park 37.
adószám: 28484691-1-42



szellőzőberendezések cseréje

Az **Adrab Kft** által kivitelezett szellőző berendezések korszerűsítési munkái (régi tetőventilátorok cseréje az alábbi típusokra: **9 db Greenventer Napelemes ventilátor (30W) tetőventilátor és beszerzése, telepítése és beüzemelése, talpazattal, időkapcsolóval (1db)** során, a beépítésre került anyagok megfelelnek a nyilatkozatadás idején hatályos szellőztetési, tűzvédelmi, munkabiztonsági, érintésvédelmi és egyéb biztonságtechnikai előírásoknak.

A beépített berendezésekről a teljesítmény nyilatkozatok és használati utasítások átadásra kerültek.

Pécs, 2021. 12. 13.

ADRAB Kft.
7741 Nagyközvár, Máp utca 7.
Adószám: 23518350-2-02
Cégjegyzékszám: 03-09-077888

Fülöp László
ügyvezető

BEÜZEMELÉSI JEGYZŐKÖNYV

Beüzemelés helyszíne:

Budapest 1157 Kőrakás park 37. Társasház

Beüzemelés időpontja:

2021.07.23.

Jelen vannak:

Fülöp László – Adrab Kft.
kivitelező cég képviselőjében

Zsiska Zoltánné - /Ata-Team Házak Kft./ közös képviselő
társasház képviselőjében

Beüzemelés tárgya:

Budapest 1157 Kőrakás park 37.
elszívó ventilátorainak cseréje

Munkaszám:

20211210

Ventilátor típusa:

10 db Greenventer Napelemes ventilátor (50W) tetőventilátor és tetőventilátor
beszerzése, telepítése és beüzemelése, talpazattal, vezérléssel (1db)

Gyári száma(i):

A ventilátorok külső oldalán jelölve.

Beépítési helye:

Budapest 1157 Kőrakás park 37. Társasház

Beüzemelési értékek:

Elektromos bekötés:

MEGFELEL

NEM FELEL MEG

Telepítés:

MEGFELEL

NEM FELEL MEG

Karbantartás:

MEGOLDHATÓ

NEM OLDHATÓ MEG

Karbantartási szerződés:

VAN

NINCS

IGÉNYELNEK

Áramfelvétel:

MEGFELEL

NEM FELEL MEG

Forgásirány:

MEGFELEL

NEM FELEL MEG

Megjegyzés:

A berendezések telepítése a régi berendezések helyére új tartószerkezet kiépítésével történt. A motorok vezérlését a régi rendszerre a jelen szabványoknak megfelelően bekötött időkapcsoló vezérli. Az üzemeltetés régi vezetékezésen keresztül történik, a megfelelő átalakításokkal és védelemmel.

A telepített berendezés a forgalmazó cég által előírt paramétereknek megfelel, üzembiztos működésre alkalmas!

A berendezések megfelelő működése érdekében javasoljuk az évenkénti felülvizsgálatot, üzempróbákat, valamint a karbantartási útmutatóban található ellenőrzéseket, felülvizsgálatot szakcéggel elvégeztetni szíveskedjenek.

ADRAB Kft.
7741 Nagykozár, Nap utca 7.
Adószám: 23513660-2-02
Cégjegyzékszám: 02-09-077888
Fülöp László
Adrab Kft.

2021.12.13.

1157 Budapest, Kőrakás park 37.

szám alatti épület lépcsőház felújítási munkái

Költségvetés főösszesítő

Lakások száma:

Munka megnevezése, leírása	Anyagköltség	Díjköltség	Összesen
	bruttó	bruttó	bruttó
Lépcsőfordulókban és lakások előtti közlekedőkön - PVC	2 474 283	1 529 142	4 003 426
Elektromos mérőhely festés-gress burkolása	64 110	70 866	134 976
Lépcsőház - festés	396 429	1 866 168	2 262 598
Liftajtó és korlátok mázolása	234 757	548 640	783 397
Lépcsőkarok felújítása - burkolás + festés	1 510 995	555 904	2 066 900
Fogadósint(földszint) gresslap burkolása	789 842	684 276	1 474 118
Fogadósint(földszint) oldalfal csempe burkolása	543 477	704 640	1 248 118
Összesen:	6 013 894	5 959 637	11 973 532

Árajánlatot adó kivitelező neve:

Erplussz Kft.

Dátum: 2022.06.30.
Az ajánlat 30 napig érvényes.

ERPLUSSZ KFT.
2400 Dunaújváros, Budai N. A. út 27.
Adószám: 25311778-2-07
Bank: 10700134-70942527-51100005

Zupa Csaba
alíírása

Eredetivel megegyező hiteles másolat

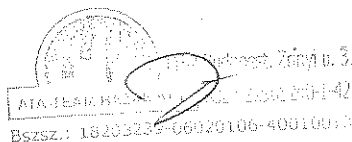

KÖLTSÉGVETÉS - Lépcsőfordulóban, lift előterekben és lakások előtti közlekedők- PVC

1157 Budapest, Kórákás park 37.					Nettó költség				Bruttó költség	
Ssz.	Tétel megnevezése	Egyéb adat	Mennyiség	Egység	Anyag egységár	Díj egységár	Anyag összesen	Díj összesen	Anyag összesen	Díj összesen
1	Lépcsőfordulóban, lift előterekben és lakások előtti közlekedőkön padlóburkolat készítése előtt a meglévő padlóburkolat bontása	1. emeletől-tetőfelépítmény lépcsőfordulóig	282,7	m2	385	1 000	108 840	282 700	138 226	359 029
2	Bontott anyag és építési törmelék összegyűjtése (meglévő padlóburkolatok), konténerbe helyezése kézi erővel	1. emeletől-tetőfelépítmény lépcsőfordulóig	10,0	m3	7 500	5 500	75 000	55 000	95 250	69 850
3	Bontott anyag és építési törmelék konténeres elszállítása hulladéklerakóba, lerakóhelyi díjjal együtt	1. emeletől-tetőfelépítmény lépcsőfordulóig	10,0	m3	7 500	5 500	75 000	55 000	95 250	69 850
4	Lépcsőfordulóban, lift előterekben és lakások előtti közlekedőkön meglévő burkolat bontása után aljzatkiegyenlítő réteg készítése	1. emeletől-tetőfelépítmény lépcsőfordulóig	282,7	m2	1 000	1 000	282 700	282 700	359 029	359 029
5	Lépcsőfordulóban, lift előterekben és lakások előtti közlekedőkön új ipari PVC padlóburkolat kialakítása, szükséges helyeken PVC lábazati szegély képzéssel, ragasztva, a tűzvédelmi előírásoknak megfelelően	1. emeletől-tetőfelépítmény lépcsőfordulóig	282,7	m2	4 976	1 870	1 406 715	528 649	1 786 528	671 384
Munkanem összesen :					1 948 255	1 204 049	2 474 283	1 529 142		
Bruttó költség mindösszesen:									4 003 426 Ft	

KÖLTSÉGVETÉS - Földszint elektromos mérőhely - festés-brukolás

1157 Budapest, Kórákás park 37.					Nettó költség				Bruttó költség	
Ssz.	Tétel megnevezése	Egyéb adat	Mennyiség	Egység	Anyag egységár	Díj egységár	Anyag összesen	Díj összesen	Anyag összesen	Díj összesen
1	Elektromos mérőhely oldalfalak és mennyezet festése , 2 rétegben, fehér színben, szükséges helyeken a felület javítása, glettelése	Földszinten	16,5	m ²	244	1 200	4 026	19 800	5 113	25 146
2	Mérőhelyiségben új GRESLAP padlóburkolat kialakítása, szükséges helyeken lábazati szegély képzéssel és a megvalósításhoz szükséges összes előkészítési munkáival	Földszinten	4,8	m ²	9 678	7 500	46 454	36 000	58 997	45 720
							50 480	55 800	64 110	70 866
Bruttó költség mindösszesen:									134 976 Ft	

KÖLTSÉGVETÉS - Lépcsőházi mag - festés

1157 Budapest, Kőrakás park 37.					Nettó költség				Bruttó költség	
Ss z.	Tétel megnevezése	Egyéb adat	Mennyiség	Egység	Anyag egységár	Díj egységár	Anyag összesen	Díj összesen	Anyag összesen	Díj összesen
1	Lépcsőházakban a 1. emelettől oldalfalak festése, 2 rétegben, fehér színben, szükséges helyeken a felület javítása, glettelése	1. emelettől-tetőfelépítmény lépcsőfordulóig	996,6	m ²	244	1 100	243 170	1 096 260	308 826	1 392 250
2	Lépcsőházakban a 1. emelettől mennyezet festése(lépcsőlemez és pihenőlemez alja is) 2 rétegben, fehér színben, szükséges helyeken javítás, glettelés	1. emelettől-tetőfelépítmény lépcsőfordulóig	282,7	m ²	244	1 320	68 979	373 164	87 603	473 918
							312 149	1 469 424	396 429	1 866 168
Bruttó költség mindösszesen:									2 262 598 Ft	

KÖLTSÉGVETÉS - Korlátok és liftajtók - mázolás

1157 Budapest, Kőrakás park 37.					Nettó költség				Bruttó költség	
Ssz.	Tétel megnevezése	Egyéb adat	Mennyiség	Egység	Anyag egységár	Díj egységár	Anyag összesen	Díj összesen	Anyag összesen	Díj összesen
1	Lépcsőkarokat követő korlátok előkészítése majd mázolása a Megrendelő által kiválasztott RAL színben		24,0	db	5 432	13 500	130 368	324 000	165 567	411 480
3	Lift ajtók külső és belső oldalának előkészítése majd mázolása a Megrendelő által kiválasztott RAL színben		11,0	db	4 540	9 000	49 940	99 000	63 424	125 730
4	Földszinten mérőhelyiség ajtó előkészítése majd mázolása a Megrendelő által kiválasztott RAL színben		1,0	db	4 540	9 000	4 540	9 000	5 766	11 430
Munkanem összesen :							184 848	432 000	234 757	548 640
Bruttó költség mindösszesen:									783 397 Ft	

KÖLTSÉGVETÉS - Fogadósztint (földszint) - Gresslap burkolat

1157 Budapest, Kőrakás park 37.				Nettó költség				Bruttó költség		
Ssz.	Tétel megnevezése	Egyéb adat	Mennyiség	Egység	Anyag egységár	Díj egységár	Anyag összesen	Díj összesen	Anyag összesen	Díj összesen
1	Fogadósztinten (földszinten) az új padlóburkolat készítése előtt a meglévő padlóburkolat bontása		54,4	m ²	350	1 000	19 040	54 400	24 181	69 088
2	Bontott anyag és építési törmelék összegyűjtése (meglévő padlóburkolatok), konténerbe helyezése kézi erővel		2,0	m ³	5 500	5 500	11 000	11 000	13 970	13 970
3	Bontott anyag és építési törmelék konténeres elszállítása hulladéklerakóba, lerakóhelyi díjjal együtt		2,0	m ³	5 500	5 500	11 000	11 000	13 970	13 970
4	Fogadósztinten(földszinten) meglévő burkolat bontása után aljzatkiegyenlítő réteg készítése		54,4	m ²	1 000	1 000	54 400	54 400	69 088	69 088
5	Fogadósztinten (földszinten) új 30x30-as gresslap padlóburkolat kialakítása, szükséges helyeken lábazati szegély képzéssel		54,4	m ²	9 678	7 500	526 483	408 000	668 634	518 160
Munkanem összesen :							621 923	538 800	789 842	684 276
Bruttó költség mindösszesen:									1 474 118 Ft	

KÖLTSÉGVETÉS - Fogadószinten(földszinten) oldalfal csempézése

1157 Budapest, Kőrakás park 37.					Nettó költség				Bruttó költség	
Ssz.	Tétel megnevezése	Egyéb adat	Mennyiség	Egység	Anyag egységár	Díj egységár	Anyag összesen	Díj összesen	Anyag összesen	Díj összesen
1	Földszinten az első lépcsőfordulóig + pince lépcsőfordulóig az új csempeburkolat készítése előtt a meglévő gyöngyvakolat bontása		70,5	m ²	350	650	24 675	45 825	31 337	58 198
2	Bontott anyag és építési törmelék összegyűjtése (meglévő padlóburkolatok), konténerbe helyezése kézi erővel		1,4	m ³	5 500	5 500	7 755	7 755	9 849	9 849
3	Bontott anyag és építési törmelék konténeres elszállítása hulladéklerakóba, lerakóhelyi díjjal együtt		1,4	m ³	5 500	5 500	7 755	7 755	9 849	9 849
4	A meglévő gyöngyvakolat bontása után tapadóhíd réteg készítése		70,5	m ²	1 000	1 000	70 500	70 500	89 535	89 535
5	Új oldalfali csempeburkolat kialakítása 1,5 méter magasságig		70,5	m ²	4 500	6 000	317 250	423 000	402 908	537 210
Munkanem összesen :							427 935	554 835	543 477	704 640
Bruttó költség mindösszesen:									1 248 118 Ft	

KÖLTSÉGVETÉS - Lépcsőkarok felújítása - burkolás + festés

1157 Budapest, Kőrákás park 37.					Nettó költség				Bruttó költség	
Ssz.	Tétel megnevezése	Egyéb adat	Mennyiség	Egység	Anyag egysége	Díj egységár	Anyag összesen	Díj összesen	Anyag összesen	Díj összesen
1	Lépcsőkarok szabadon maradó beton részeinek festése min. 2 rétegben - alap színkategória - világos szürke színnel - (lépcsőfokok függőleges része, lépcsőkarok szélső szegélyei) - szükséges felület előkészítéssel	lépcsőkarok	1,0	kit.	75 200	147 800	75 200	147 800	95 504	187 706
2	Új burkolat készítése előtt a meglévő lépcső burkolat bontása	lépcsőkarok	57,6	m ²	350	600	20 160	34 560	25 603	43 891
3	Lépcsőfokokon csúszásmentes, bordázott lapok (pl. Taurus) elhelyezése, lépcsőfokok szegélyezése csúszásmentes PVC szegéllyel (lépcsőkar szélessége ~1,15m, belépési mélység ~ 30cm) - pincétől a legfelső szintig	lépcsőkarok	192,0	db	5 670	1 300	1 088 640	249 600	1 382 573	316 992
	Bontott anyag és építési törmelék összegyűjtése (meglévő padlóburkolatok), konténerbe helyezése kézi erővel	lépcsőkarok	0,6	m ³	5 000	5 000	2 880	2 880	3 658	3 658
5	Bontott anyag és építési törmelék konténeres elszállítása, lerakása, lerakóhelyi díjjal együtt	lépcsőkarok	0,6	m ³	5 000	5 000	2 880	2 880	3 658	3 658
Munkanem összesen :							1 189 760	437 720	1 510 995	555 904
Bruttó költség mindösszesen:									2 066 900 Ft	

Megrendelő:

Társasház 1157 Bp., Kórákás park 37. adósz.: 284846+91-1-42

Vállalkozó:

ERPLUSZ Kft. 2400 Dunaújváros, Budai N. út 27. adósz.: 25311778-2-07

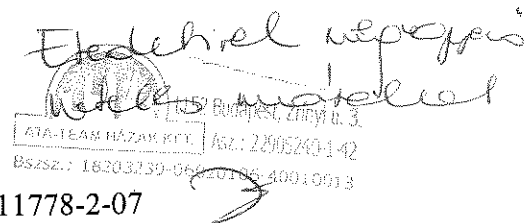

Egyszerűsített vállalkozói szerződés

Amely létrejött a Társasház, mint megrendelő, (címe: 1157 Bp., Kórákás park 37.), valamint az ERPLUSZ Kft. (címe: 2400 Dunaújváros, Budai N. út 27. adósz.: 25311778-2-07 kapcsolattartó: Rupa Csaba), mint kivitelező között az alábbi feltételek mellett.

Kivitelező az írásbeli szavazás határozata alapján a lépcsőház teljes felújítását /fsz., fsz-i helyiségek /villanyóra helyiség, szemétdobó/ és 1.em. teljes területének aljzat burkolása lépcső kivételével /lépcsőkön PVC/, falak 1,5 m magasságig burkolása fsz.-1 emelet, fsz-10 emeletig falak festése PVC cseréje, lépcsőkarok felújítása/ végzi el a Társasházban.

A vállalkozói díj magába foglalja az anyag, és munkadíjat, valamint az anyagok helyszínre történő szállítását és a felújítás során keletkező sutt elszállítását, melyről az Erplussz Kft. „lerakó igazolást” mutat be.

A vállalkozói díj **bruttó: 11.973.532.- Ft.** azaz tizenegymillió-kilencszázhetvenháromezer-öttszázharminckettő forint, mely az alábbi ütemezéssel kerül kiegyenlítésre a vállalkozói 10700134-70942527-51100005 bankszámlára utalással.

1./ **Anyag költség bruttó: 6.013.894.- Ft** a szerződés aláírását követően 8 munkanapon belül egyenlít ki a társasház, a 10700134-70942527-51100005 számlaszámra utalással.

2./ **Munkadíj bruttó: 5.959.637.- Ft** melyből 50 %, tehát 2.979.818.- Ft a munka 50 %-os készre jelentését követő 8 munkanapon belül egyenlít ki a vállalkozói 10700134-70942527-51100005 bankszámlára utalással.

A fennmaradó 50 % 2.979.819.- Ft. a felújítás befejezését és a felújítás átvételét /melyről jegyzőkönyv készül/ követő 8 munkanapon belül történik.

A szerződésben vállalt munka kezdési időpontja: 2022.09.07.

Befejezési határideje: 2022.11.15.

Társasház részéről kapcsolattartó: Zsiska Zoltánné közös képviselő
elérhetősége: atateam.kft@gmail.com, 0670/366-6881

Erplussz Kft. részéről kapcsolattartó: Rupa Csaba
elérhetősége: csabarupa@gmail.com, 0620/331-8682

Pótmunkák esetleges felmerülése jelen szerződés tárgyát nem képezik, külön kezelendő.

Kivitelező a munkaterületet, minden nap a munkavégzés befejeztével köteles összetakarítani és az építési törmeléket, valamint a veszélyes hulladékot elszállítani.

A Felek megállapodása szerint a Vállalkozó köteles a Szerződés értelmében a Beruházást szerződésszerűen, teljeskörűen, műszakilag és minőségileg kifogástalan kivitelben, a vonatkozó magyar előírásoknak, műszaki szabványoknak, valamint a technika mai állásának

ERPLUSZ KFT.
2400 Dunaújváros, Budai N. A. út 27.
Adószám: 25311778-2-07
Bank: 10700134-70942527-51100005

megfelelően I. osztályú minőségben, határidőben egy szakvállalat gondosságával elkészíteni, valamennyi egyéb szerződéses kötelezettségét szerződésszerűen teljesíteni. A Vállalkozó az előbbi, az Épület szerződészerű megvalósítására vállalt kötelezettsége mellett kifejezett kötelezettséget vállal arra, hogy jótállási/szavatossági kötelezettségeinek maradéktalanul eleget tesz.

A Megrendelő kötelezettséget vállal a Vállalkozó által jelen szerződésnek megfelelő beruházás átvételére, és a vállalkozói díj jelen szerződés szerinti kifizetésére.

FELEK JOGAI ÉS KÖTELEZETTSÉGEI

Szerződéses kötelezettsége körében a Vállalkozó vállalja, hogy:

a Felújítás során végzett munkákra vonatkozó, érvényben lévő jogszabályi és hatósági (így különösen, de nem kizárólagosan az építéshatósági, munkavédelmi, környezetvédelmi, biztonságtechnikai, vagyónvédelmi és tűzvédelmi), és az általa igénybe vett közreműködőkkel (alvállalkozókkal) maradéktalanul betartatja. Ezek be nem tartásából eredő károkat a Vállalkozó a Megrendelőre nem háríthatja át, a károkért a Vállalkozó feltétlen és korlátlan felelősséget vállal;

a Felújítás során csak a hatályos jogszabályokban és szabványokban előírt minősítéssel rendelkező, új anyagokat, alkatrészeket, berendezéseket, technológiákat használ fel. Ennek teljesítéséért a Vállalkozó feltétlen és korlátlan szavatosságot vállal;

a Felújítás során keletkező mindennemű hulladékot a munkaterületről saját költségén elszállítja vagy elszállíttatja, elhelyezi, a hulladékok elhelyezésének adminisztrációját a hatályos jogszabályi rendelkezések és hatósági előírások szerint elvégzi. A bontást a Megrendelő kapcsolattartójával történő előzetes írásos egyeztetés alapján úgy kell végezni, hogy az alkalmas anyagok, berendezések újra hasznosítása biztosítva legyen. Ezeket elkülönítetten kell tárolni, és jegyzőkönyv szerint át kell adni a Megrendelő képviselőjének. Ezek be nem tartásából eredő károkat a Vállalkozó a Megrendelőre nem háríthatja át, a károkért a Vállalkozó feltétlen és korlátlan felelősséget vállal;

a Megrendelőt minden olyan körülményről haladéktalanul értesíti, amely a Beruházás eredményességét vagy kellő időre való elvégzését veszélyezteti, vagy gátolja; érte ezen a különböző hatósági előírások, szabványok szerződés teljesítése során történő megváltozását is. Az értesítés elmulasztásából eredő kárért a Vállalkozó feltétlen és korlátlan felelősséget vállal;

Felújítás befejeztével legalább a munkaterületet átvételkor rögzített állapotnak megfelelően helyreállítja; a Felújítás során végzett munkák ellenőrzését a Megrendelő kapcsolattartója, illetve műszaki ellenőre részére bármikor, előzetes értesítés nélkül biztosítja;

A Vállalkozó köteles a felelős kapcsolattartót a helyszíni munkálatok megkezdése előtt, lekésebb a gyártási készre jelentés időpontjában írásban értesíteni a munkálatok várható időpontjáról. Felek előzetes írásbeli egyeztetése után, a készre jelentést követő legfeljebb 10 munkanapon belül Megrendelő köteles legalább 3 munkanapot, azon belül is konkrét időpontot kijelölni, amely napokon és időpontban Vállalkozónak a munkaterületet átadja, és amikor Vállalkozó felvonulhat, megkezdheti a berendezések felszerelését. Vállalkozó kiköti, hogy az előzetesen kijelölt munkanapon a munkaterület átadás-átvételének kijelölt időpontja nem lehet későbbi, mint reggel 8 óra, tekintettel a munkakezdés általános rendjére.

Szerződéses kötelezettsége körében a Megrendelő vállalja, hogy:

Felelős kapcsolattartója köteles az előre megállapodott időpontban a munkaterületen megjelenni, és a lépcsőházakba való bejutást, közlekedést, valamint a munkavégzés feltételeit (áram használatát) a Vállalkozó részére biztosítani. A munkavégzés napján munkakezdekor a Megrendelő képviselője a szükséges kulcsokat átadja a Vállalkozó képviselőjének, aki a munkanap végén köteles a kulcsokat visszaadni, tájékoztatást adni a napi munka befejezéséről.

ERPLÜSSZ KFT.

2400 Dunaújváros, Budai N. A. út 27.

Adószám: 5311778-2-07

Bank: 10700134-70942527-5110000

Amennyiben a Megrendelő a munkaterületet munkavégzésre alkalmas állapotban, az előre egyeztetett időpontban nem adja át a Vállalkozó részére, abban az esetben a késedelem időtartamával a teljesítésre nyitva álló határidő automatikusan meghosszabbodik, erre az időszakra Vállalkozó mentesül a kötbérfizetési kötelezettsége alól, és a Megrendelő köteles a Vállalkozó késedelemmel összefüggő valamennyi költségének és kárának megtérítésére, valamint kötbér megfizetésére.

A Vállalkozó által vállalt határidőn belül a munka elvégzése meghiúsul, úgy köteles a vállalkozó a kötbér megfizetésére, melynek összege naponta a mindenkori munkadíj 1 %-a.

Ettől eltérni csak akadályoztatás esetén lehet.

Kivitelező az általa végzett munkára PVC csere 10 év, burkolásra, festésre 3 év garanciát vállal, kivéve a rongálási károokra.

EGYEBEK:

Jelen szerződés elkészítésével, valamint jelen szerződésben foglalt más jogügyletekkel, cselekményekkel összefüggésben a Felek viselik saját költségeiket.

Felek vállalják, hogy vitáikat tárgyalásos úton rendezik. Amennyiben ez nem vezet eredményre, akkor a jelen jogviszonyból származó perek követelések és igények érvényesítésére, valamint a jelen Szerződésben részletesen nem szabályozott kérdések vonatkozásában a hatályos jogszabályi rendelkezések az irányadók.

Jelen szerződésben nem szabályozott kérdésekben a Ptk., ide vonatkozó rendelkezései az irányadók.

A szerződő felek a jelen szerződést, mint akaratukkal mindenben megegyezőt, jóváhagyólag és saját kezűleg írták alá.

Budapest. 2022. 09. 06.

1152 Budapest, Zrínyi u. 3.
ATC TEAM HÁZAK KFT. Adósz.: 22905240-1-42
Bérsz.: 18203219-76029106-40010013

Megrendelő

ERPLUSZ KFT.
2400 Dunaújváros, Budai N. A. út 27.
Adószám: 25311778-2-07
Bank: 10700134-70942527-51100005

Lupa Gaba
Kivitelező

Ékelettel megcsofosó
hitelre való



Megrendelő : Társasház 1157 Bp. Kőrakás park 37. adószám:28484691-1-42 sz.: 18203239-00020106-40010013

Vállalkozó: Erplussz Kft. 2400 Dunaújváros , Budai Nagy Antal út 27. adószám:25311778-2-07

ÁTADÁSI DOKUMENTÁCIÓ

2022.11.21.

Tartalomjegyzék:

1. Kivitelezői nyilatkozat
2. Felelős műszaki vezetői nyilatkozat
3. Inntaler beltéri diszperziós festék teljesítmény nyilatkozat
4. Széria-Glett teljesítmény nyilatkozat
5. Mester Akril festhető és tömítő teljesítmény nyilatkozat
6. Cellkolor aqua selyemfényű zománctfesték teljesítmény nyilatkozat
7. Sinteros Moda Plus pvc garancia levél
8. Moda Plus pvc teljesítmény nyilatkozat
9. Moda Plus termék adatlap
10. Használati és lerakási útmutató a pvc-hez
11. Pvc hideghegesztő szer feldolgozási útmutató
12. Lágyszegély teljesítmény nyilatkozat
13. Henkel K188E melegburkolati ragasztó nyilatkozat
14. Pvc lépcsőtakaró teljesítmény nyilatkozat
15. Adesilex Lp pvc ragasztó teljesítmény nyilatkozat
16. Gressline padlóburkoló megfelelőségi nyilatkozat
17. Mázas falburkoló teljesítmény nyilatkozat
18. Soriplan bj5 betonjavító teljesítmény nyilatkozat
19. Baunit Nivello Qattro padlókiegyenlítő teljesítmény nyilatkozat
20. Adesilex P9 padlóburkolat ragasztó teljesítmény nyilatkozat
21. Keracolor FF flex fugázó teljesítmény nyilatkozat
22. Építési naplóból 16 oldal.

Kivitelezői nyilatkozat

Megrendelő: Társasház 1157 Bp. Kórákás park 37.

Cím : 1157 Bp. Kórákás park 37.

Adószám: 28484691-1-42

Vállalkozó: Erplussz Kft.

Székhely: 2400 Dunaújváros , Budai N. út 27.

Adószám:25311778-2-07

Tárgy : 2022.09.06.-án kötött vállalkozási szerződés,árajánlat és pótmunka ajánlat szerint a 1157 Bp. Kórákás park 37. szám alatti lakóépület , lépcsőházak tisztasági festése és közlekedők, lépcsőfordulók, lépcsőfokok pvc burkolása. Földszint oldalfal csempézése és aljzat gress burkolása, korlátok és lift ajtók mázolás.

Alulírott Rupa Csaba az Erplussz Kft. ügyvezetője büntetőjogi felelősségem tudatában kijelentem, hogy az építési munkát az építőipari kivitelezési tevékenységre vonatkozó jogszabályok, általános érvényű és eseti előírások betartásával szakszerűen végeztük. Szakmai , minőségi ,környezetvédelmi és biztonsági előírások megtartásával végeztük.

Az építmény rendeltetésszerű és biztonságos használatra alkalmas.
A szerződésben vállalt garancia 2022.11.21.-től érvényes.

Dunaújváros , 2022.11.21.

ERPLUSZ KFT.

2400 Dunaújváros, Budai N. A. út 27.

Adószám: 25311778-2-07

Bank: 10700134-70942527-51100005

Rupa Csaba

Erplussz Kft.-ügyvezető

FELELŐS MŰSZAKI VEZETŐI NYILATKOZAT

Alulírott Schrenck Andor 1239 Budapest Kertészföld u. 2/A. alatti lakos, mint a 1157 Budapest, Kőrakás park 37.szám alatti társasház –lakóépületének 2022.09.06.-án kötött szerződés és elfogadott ajánlat valamint pótmunka ajánlat szerinti megvalósult munkák felelős műszaki vezetője büntetőjogi felelősségem tudatában kijelentem, hogy az építmény jelenlegi állapotában rendeltetésszerű és biztonságos használatra alkalmas.

Az építési tevékenységre vonatkozó szakmai minőségi és biztonsági előírások be lettek tartva, a munkálatok szakszerűen készültek el.

Ezt a nyilatkozatot a fenti építmény lépcsőház felújítási munkáinak átadás-átvételi eljáráshoz adtam ki.

Kivitelező: Erplussz kft. 2400 Dunaújváros, Táncsics M.u.16.fsz.1.
adószáma: 25311778-2-07 képviseli: Rupa Csaba

Budapest, 2022. 11. 21.



Schrenck Andor
I-01-63966

PF-16-VBD026 számú

TELJESÍTMÉNYNYILATKOZAT

1. A termék megnevezése

Inntaler beltéri diszperziós falfesték

2. Gyártás azonosító adatai

Termékcímkén jelölve

3. Rendeltetése, tervezett felhasználási területe

Vakolt, meszelt, vagy már más diszperziós festékekkel festett belső falfelületek, továbbá fűrészporos tapéta, gipszkarton felületek festése.

4. Gyártó neve és értesítési címe

Poli-Farbe Vegyipari Kft. 6235 Bócsa III.ker.2. Tel: +3678/ 453-130; Fax: +3678/553-013;
e-mail: polifarbe@polifarbe.hu; web: www.polifarbe.hu

5. Meghatalmazott képviselő neve és értesítési címe

Dr. Falábu Dezső Kutatási-és fejlesztési igazgató,
Poli-Farbe Vegyipari Kft. 6235 Bócsa III.ker.2.

6. A termék állandóságának értékelésére és ellenőrzésére szolgáló rendszer:

7. A vonatkozó szabvány száma

MSZ EN 13300 Vizes bevonó anyagok és bevonatrendszerek belső falakra és mennyezetekre

8. A teljesítménykövetelmények értékelése

A teljesítménykövetelmények értékelésének alapja KERMI E-2007/000455-1. számú nyilatkozat.

9. A nyilatkozat szerinti teljesítmény

Alapvető tulajdonságok	Teljesítmény	Harmonizált műszaki előírások
Vízgőzáteresztés (Páradiffúzió)	V1 (magas vízgőz áteresztés)	MSZ EN ISO 7783-2:2000 MSZ EN 1062-1:2004
Tapadás gipszkartonon (N/mm ²)	min. 0,5 vagy az alapfelület anyagában szakad	MSZ EN ISO 4624:2003
Vízállóság (24 óra, 20°C-on)	a bevonat nem károsodik	
Tartósság (fagyasztás utáni tapadó szilárdság) (N/mm ²)	min. 1,0 vagy az alapfelület anyagában szakad	MSZ EN ISO 4624:2003
Osztályozás az MSZ EN 13300:2001 szerint Típus: Kötőanyag: Szín: Fényesség: Szemcseméret: Kontraszt arány: 1 rétegben 2 rétegben	dekorációs kopolimer diszperzió fehér matt finom 2 osztály 1 osztály	
Veszélyes anyag	NPD	

10. Az 1. és 2. pontban meghatározott termék teljesítménye megfelel 9. pontban feltüntetett, nyilatkozat szerinti teljesítménynek. E teljesítménynyilatkozat kiadásáért kizárólag a 4. pontban meghatározott gyártó a felelős.

A gyártó nevében és részéről aláíró személy:

Balogh Ildikó

Balogh Ildikó
Minőségirányítási igazgató

Bócsa, 2016. június 30.

POLI-FARBE VEGYIPARI KFT.
6235 Bócsa III. ker. 2.
Adószám: 13155421-2-03
Külföldi Bank Rt.:
12076903-00108438-00100007

- 49 -

Teljesítménynyilatkozat

Szám: 102 921

*Terméktípus*Gipsz-vakoló szárazhabarcs C7 EN 13279-1: 2008
Felületi- és hézagológlött 4B EN 13963: 2005*Azonosító jelzés*

Széria-Glett

Rendeltetés

Felületi- és hézagológlött épületek belterében

Gyártó

CASEA GmbH, Pontelstraße 3, D-99755 ELLRICH

Teljesítményállandóság értékelő és ellenőrző rendszer
4. rendszer*Deklarált teljesítmény*

Alapvető tulajdonságok	Teljesítmény	Harmonizált műszaki előírások
Tűzveszélyességi besorolás	A1	EN 13279 -1: 2008
Hőellenállás	NPD	EN 13279 -1: 2008
Léghangszigetelés	NPD	EN 13279 -1: 2008
Veszélyes anyag tartalom	NPD	EN 13279 -1: 2008

A jelen teljesítménynyilatkozat szerinti termék teljesítménye megfelel a nyilatkozatban rögzített teljesítménynek. A jelen teljesítménynyilatkozat elkészítéséért kizárólag a megnevezett gyártó felel.

Andreas Hübner – termelésirányítási vezető

(név és beosztás)

Ellrich, 2013. április 12.
(kiállítás helye és dátuma)
(aláírás)Melléklet:
Biztonsági adattlap

CE - jelölés: Széria-Glett

	
CASEA GmbH Pontelstr.3 99755 Ellrich Németország	
09	
Nr. 102 921	
EN 13279-1: 2008 EN 13963: 2005	
EN 13279-1 – C7 EN 13963 – 4B	
Felületi- és hézagológlett épületek belterében	
Tűzveszélyességi besorolás	A1
Hőellenállás	NPD
Léghangszigetelés	NPD
Veszélyes anyag tartalom	NPD

NPD A tulajdonság nem meghatározott, mert nem releváns (No Performance Determined)



TELJESÍTMÉNY NYILATKOZAT

az Európai Parlament és Tanács 305/2011/EU rendeletének III. melléklete alapján

Száma: QA01-2014-05

1. A terméktípus egyedi azonosító kódja:	QAKR, QASZ, QARB, MESTER AKRIL FESTHETŐ TÖMÍTŐ
2. Az építési terméknek a gyártó által meghatározott rendeltetése vagy rendeltetései az alkalmazandó harmonizált műszaki előírással összhangban:	Egykomponensű, akril diszperziós bázisú tömítőanyag, nem teherhordó tömítő bel- és kültéri használatra, homlokzati fugákhoz, Típus F ext-int (12,5P) Kondicionálás: vizsgálat A, hordozó anyag: habarcs, alumínium, alapozó nélkül
3. A gyártók neve, bejegyzett kereskedelmi neve, illetve bejegyzett védjegye, valamint értesítési címe a 11. cikk (5) bekezdésében előírtaknak megfelelően:	OPTIMA FORMA Kft. 1044 Budapest, Ezred u. 2. B2/4-6.
4. Adott esetben annak a meghatalmazott képviselőnek a neve és értesítési címe, akinek a megbízása körébe a 12. cikk (2) bekezdésében meghatározott feladatok tartoznak:	-
5. Az építési termékek teljesítménye állandóságának értékelésére és ellenőrzésére szolgáló, az V. mellékletben szereplők szerinti rendszer vagy rendszerek:	3 plusz 3
6a. Harmonizált szabványok által szabályozott építési termékekre vonatkozó gyártói nyilatkozat esetén:	A 0074 azonosító számú Ginger CEBTP bejelentett labor elvégezte a vizsgálatokat a 3-as rendszerben és kiadta a vizsgálati jegyzőkönyvet.
6b. Olyan építési termékekre vonatkozó gyártói nyilatkozat esetén, amelyekre európai műszaki értékelést adtak ki:	nem releváns

7. A nyilatkozat szerinti teljesítmény:

Alapvető tulajdonságok	Teljesítmény	Harmonizált műszaki előírások
Tűzvédelmi osztály (EN 13501)	E osztály	EN- 15651-1: 2012-12
Veszélyes anyagok	kiértékelésre került	

Megfolyási ellenállás (EN ISO 7390)	≤ 3 mm	
Kötés során bekövetkező térfogat csökkenés (EN ISO 10563)	≤ 25%	
Tapadás/nyúlás tartós megnyújtásnál vízbe merítés után (EN ISO 10591)	≥ 100%	
Tartósság (ISO 8339, ISO 9046, ISO 10591)	megfelelt	

Az 1. pontban meghatározott termék teljesítménye megfelel a 7. pontban feltüntetett, nyilatkozat szerinti teljesítménynek.

E teljesítmény nyilatkozat kiadásáért kizárólag a 3. pontban meghatározott gyártó a felelős.

A gyártó nevében és részéről aláíró személy:

Járó György

ügyvezető igazgató

Budapest, 2015. május

OPTIMA FORMA KFT.

1044 Budapest, Ezred u. 2.

Tel.: 430-3090; Fax: 430-2926

Cg.szám: 01-09-067065 (12)

A termékre vonatkozó környezeti, egészségügyi és biztonsági információkat a biztonsági adatlap tartalmazza, mely megtalálható honlapunkon: www.mester.hu, vagy megszerezheti munkatársainktól. További műszaki információkat a műszaki adatlapban olvashat.

PF-16- VAFE002 számú

TELJESÍTMÉNYNYILATKOZAT

1. A termék megnevezése

Cellkolor Aqua selyemfényű zománccfesték

2. Gyártás azonosító adatai

Termékcímkén jelölve

3. Rendeltetése, tervezett felhasználási területe

Kül- és beltéri fa- és fémszerkezetek és falfelületek átvonó festésére.

4. Gyártó neve és értesítési címe

Poli-Farbe Vegyipari Kft. 6235 Bócsa III.ker.2. Tel.: +3678/ 453-130; Fax: +3678/553-013;
e-mail: polifarbe@polifarbe.hu; web: www.polifarbe.hu

5. Meghatalmazott képviselő neve és értesítési címe

Dr. Falábu Dezső Kutatási és fejlesztési igazgató,
Poli-Farbe Vegyipari Kft. 6235 Bócsa III.ker.2.

6. A termék állandóságának értékelésére és ellenőrzésére szolgáló rendszer a CPR V. mellékletének megfelelően

7. A vonatkozó harmonizált szabvány száma

8. A teljesítménykövetelmények értékelése

A teljesítménykövetelmények értékelésének alapja a TÜV SÜD KERMI R-187571 1/11 számú jegyzőkönyv.

9. A nyilatkozat szerinti teljesítmény

Alapvető tulajdonságok	Teljesítmény	Harmonizált műszaki előírások
Átszáradt állapot (óra) (20°C)	16	ISO 9117-1:2009
Átvonhatóság (óra) (20°C)	4	MSZ 9650-24:1979

10. Az 1. és 2. pontban meghatározott termék teljesítménye megfelel 9. pontban feltüntetett, nyilatkozat szerinti teljesítménynek. E teljesítménynyilatkozat kiadásáért kizárólag a 4. pontban meghatározott gyártó a felelős.

A gyártó nevében és részéről aláíró személy

POLI-FARBE
F. Falábó

Dr Falábó Dezső
Kutató-és fejlesztési igazgató
Városi Pénzügyi Kft.
Központ: 1211. kerület,
Kispesti Bank Rt.:
1211-03-00108-138-00100007

Bócsa, 2016. október 13.



SINTEROS[®] vinyl

Product Data Sheet

Smart

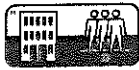
Type of flooring	EN 653	Resilient Residential PVC floor covering	
Class of use	EN 685		
	Class	23	33

Description



ISO 24346 2,20 mm



ISO 24340 0,50 mm

Wear layer binder content Type I



ISO 23997 2,200 kg/m²



ISO 24341 30 m (15-30) 25 m (15-25)
2,5; 3; 3,5m 4m



ISO 4918 Excellent
Cluster chair
with casters



ISO 7172 10 dB
Impact sound
absorption



ISO 24343-1 ≤ 0,20 mm
Residual
indentation

Optional Characteristics



ISO 105 B02 7/8
Light fastness



EN 1815 -0,2 kV
-0,8 kV
Static charge
resistance



Fire classification
EN 13501-1
Report No: Bfl-s1
No 86/BP/10



ISO 23999 < 0,1 %
Phthalate
content



Recyclable



EN 423 OK
Flexural
modulus



Slip resistance
EN 13893



EN 12524 0,01 - 0,02 m²/kW
Electrical
insulation
resistance



EN 14041 : 2004



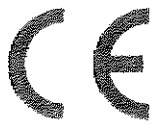

Teljesítménynyilatkozat

- 1 **Az építési termék típusa, egyedi azonosítója:**
Moda Plus rugalmas padlóburkolóanyagok, minden típus és dekor.
- 2 **Termék rendeltetése:**
Rugalmas padlóburkoló anyag, beltéri használatra.
- 3 **A gyártó neve, címe:**
Tarkett DOO, Industrijska zona 14, 21400 Backa Palanka, Republic of Serbia
- 4 **A forgalmazó neve, címe:**
DIEGO Kereskedelmi Kft, H-2372 Dabas, Beton út 26.
- 5 **A teljesítmény állandóságának értékelésére és ellenőrzésére szolgáló rendszer:**
Vizsgálati jegyzőkönyv száma: 86/BP/10
Minősítő intézet száma: SP, 1435
- 6 **Alapvető termékjellemzők**
Az MSZ EN 14041:2004 harmonizált szabványnak megfelelően.

Alapvető jellemzők	Teljesítmény
Éghetőségi besorolás	Bfl-s1 fa aljzatra valamint A2fl illetve A1fl aljzatra ragasztva
Formaldehid kibocsátás	E1
Csúszási ellenélés	DS
Antisztatikus teljesítmény	Antisztatikus
Hőellenállás	0.01 -0,02 m ² K/W

A 6 pontban részletezett termékjellemzők az 1 pontban megnevezett termékekre vonatkoznak.

Ezt a Teljesítménynyilatkozatot a DIEGO Kereskedelmi Kft bocsátotta ki, 2014.01.02-án.

DIEGO Kereskedelmi Kft.
H-2372 Dabas, Beton út 26.
Tel: 06-29-567-060, Fax: 06-29-567-060
dr. Vida Zsuzsanna
Ügyvezető
Aláírás: 10744804-2-4d

MODA PLUS

GB	HU	RO	SK	CZ	Moda Plus
Total thickness	Teljes vastagság	Grosime totală	Celková Hrúbka	Celková Tloušťka	2,2 mm
Wearlayer	Kopóréteg vastagság	Grosime strat de uzură	Hrúbka oderom vzdornej vrstvy	Tloušťka oděrem vzdorná vrstvy	0,5 mm
Total weight	Tömeg	Greutate	Hmotnosť	hmotnost	2200 kg/m²
Light fastness	Színtartósság	Stabilitatea culorii	Farebná stálosť	barevná stálosť	7/B
Sound insulation	Hangszigetelés	Izolare fonică	Zvuková izolácia	Zvuková izolace	10 dB
Dimensional stability	Méret stabilitás	Stabilitate dimensională	Rozmerová stabilita	Rozměrová stabilita	<0,1 %
Abrasion group	Kopásállóság	Rezistență la uzură	Odolnosť proti odieraniu	Odolnost proti odírání	T
Static electricity	Statikus feltöltődés	Încărcare statică	Statický náboj	statický náboj	-0,2 kV;-0,8 kV
Chemical resistance	Vegyszerállóság	Rezistență la chimicale	Odolnosť voči chemikáliám	Odolnost vůči chemikáliím	OK
Static indentation	Maradandó benyomódás	Deformare permanentă	Statické vtlačanie	statické vtlačování	_ < 0,20 mm
Castor chair	Görgős szék	Scaun ergonomic cu role	Stolička s kolieskami	Židle s kolečky	Very good/Nagyon jó/Foarte bun/Veľmi dobrý/
Fire class:	Éghetőségi besorolás:	Categorie de inflamabilitate:	Požiarňa trieda:	Požární třída	Bfl-s1



HASZNÁLATI ÉS LERAKÁSI ÚTMUTATÓ A PVC BURKOLATOKHOZ

Kizárólagos forgalmazó:











Ez a használati és lerakási útmutató a **DIEGO Kereskedelmi Kft.** által forgalmazott PVC burkolatok kezelésére és lerakására vonatkozik. Annak érdekében, hogy a megvásárolt PVC az Ön teljes elégedettségére szolgáljon, kérjük, tartsa be a vonatkozó előírásokat.

Lerakáskor és a használat során csak az általunk ajánlott kiegészítőket használják. A termék lerakása egyszerű, mégis alapvető műszaki ismereteket feltételez, esetenként célszerűbb szakemberre bízni a fektetést. Kérdéses esetben ezért kérje mindig szakember tanácsát, vagy forduljon bármelyik **DIEGO** áruházhoz segítségért.

FELHASZNÁLÁS ELŐTT—és előtt kérjük, ellenőrizze a teljes PVC burkolat felületét és hátoldalát. Látható hibával (esztétikai/ minőségi hibával - pl.: gyártási hiba, felületi hiba, színeltérés, felületi szennyeződés, hátoldal leválása stb.) rendelkező terméket/vágotat ne használjon fel, mivel a méretek szabás ill. lerakás után a látható hibákra reklamációt már nem áll módunkban elfogadni!

VÁSÁRLÁS ELŐTT—természetesen az esztétikai szempontok mellett - célszerű átgondolni, hogy milyen igénybevételnek lesz kitéve a PVC burkolat, mert ettől függ, hogy milyen minőségű termékre lesz szükség. Üzleteinkben felkészült személyzet segít Önnek a helyes termék kiválasztásában. Az általunk forgalmazott PVC burkolatok különböző minőségekben, különböző gyártási technológiákkal készíthetők, melyek felhasználási területét pontos minősítési rendszer szabályozza az alábbiak szerint:

-  21 Ideiglenes lakossági felhasználásra (ideiglenes padlóburkolatként)
-  22 Mérsékelt/általános lakossági felhasználásra (vendégszoba, hálószoba)
-  22+, 23 Általános lakossági felhasználásra (vendégszoba, hálószoba, gyerekszoba, nappali, étkező, közlekedő)
-  31 Mérsékelt közületi felhasználásra (kisebb forgalmú iroda)
-  32 Általános közületi felhasználásra (üzlet, áruház, irodák)
-  33 Fokozott közületi felhasználásra (folyosó, lépcső, nagyterű iroda)
-  34 Erős igénybevételű közületi felhasználásra (kiemelt forgalmú kereskedelmi helyiségek)
-  42 Könyvtári általános felhasználásra
-  43 Könyvtári erős felhasználásra (főbbfunkciós csarnokok, áruházak, gyártócsarnokok)

A PVC BURKOLAT EGYÉB TULAJDONSÁGAI MINŐSÍTŐ JELZÉSEK

-  Vegyszerállóság (háztartásban alkalmazott vegyszerekkel szemben)
-  Padlófűtéshez alkalmazható
-  Alkalmoszerű görgőszék használat
-  Folyamatos görgőszék használat
-  Normál lángterjedés
-  Közepes lángterjedés
-  Mérsékelt lángterjedés
-  Alacsony lángterjedés
-  Antisztatikus felület

JO TANÁCS

A PVC burkolat megvásárlása előtt először mérje fel az anyagszükségletet és ellenőrizze a helyiséget alaprajz

szempontjából. Ellenőrizze, hogy a falak derékszögűek zárnak-e be egymással, vannak-e oszlopok vagy más kiugrások a falikjából. Fontos még az ajtók és más átmenetek száma, illetve, hogy kell-e a fektetésnél más módosító tényezőket - lépcsőket, küszöböket, szintkülönbségeket, csatlakozást más burkolattal, padlófűtést - figyelembe venni. Ezek alapján - a várható veszteségek figyelembe vételével - megállapítható az anyagszükséglet, illetve a szükséges kiegészítők köre (ragasztó mennyiség, profilok, szegélyek). Az anyagszükséglet kiszámításakor kérjük, vegye figyelembe, hogy PVC burkolataink - fűpustól függően - több szélességben is elérhetők (2-3-4m), ezért érdemes kiszámolni, melyikből a legoptimálisabb az anyagkihozatal.

AMIRE A LERAKÁSHOZ SZÜKSÉG LESZ

A burkolat ragasztásának módjától függően a ragasztáshoz szüksége lehet simítóra/fogazott simítóra, hengerre, szóróra. A PVC burkolat pontos méretekre vágásához vágókésre, acélvonalzóra. A szegélylecek darabolásához, rögzítéséhez kézfűrésze/finom fogazatú kézfűrésze, kalapácsra. A fém profilokhoz fémfűrésze.

KIEGÉSZÍTŐK

Egy szép helyiség PVC padlóburkolattal akkor a legszebb, ha a legapróbb részlet is a helyén van. A **DIEGO** ezért a PVC burkolatokhoz színen illeszkedő különböző kialakítású szegélyek, és hozzájuk tartozó sarokelemek széles választékát kínálja, melyek a lerakáskor minden felmerülő problémára professzionális megoldást jelentenek, és esztétikus keretbe foglalják a PVC burkolatot.

SZÁLLÍTÁS ÉS TÁROLÁS

A PVC burkolatokat, vágatokat feltekercselve, fektetve, zárt terű autóval, vagy egyéb nedvességtől óvható módon kell szállítani. Lerakás előtt legalább 1 nappal a PVC padlót abban a helyiségben kell elhelyezni (a legideálisabb esetben kiterítve), ahová fektetésre kerül (min. +18°C-os levegőhőmérséklet, min. +15°C-os padlóhőmérséklet), ezáltal alkalmazkodik a helyiség klímájához. Fontos hangsúlyozni, hogy a PVC burkolatok különösen érzékenyek a hőmérsékletre! Tárolásuk nem történhet +5°C hőmérséklet alatt!

AZ ALAPFELÜLET, AMIRE A PVC BURKOLAT KERÜL

A PVC burkolat fektetése előtt az aljzatnak egyenletesnek, simának, tökéletesen tisztának, száraznak, por és zsírintesnek kell lennie. Az aljzat felületi egyenetlenségi rövid időn belül megjelennek a PVC burkolat felületén, mely idő előtti kopást idézhet elő, az esztétikai megjelenésről nem is beszélve.

Amennyiben az új PVC burkolat a régi helyére kerül, az aljzatot a régi PVC és ragasztó maradványoktól teljesen meg kell tisztítani, az esetleges egyenetlenségeket aljzatkiegyenlítővel korrigálni.

Padlófűtés esetén a fűtést a ragasztás előtt 1 nappal le kell szabályozni.

NÉHÁNY PRAKTIKUS, GYAKORLATI TANÁCS

A PVC BURKOLAT LERAKÁSÁHOZ
A tekercsek fektetési iránya esetleges lineáris mintázatok esetén legyenek a falal párhuzamosak.

Több PVC pálya egymás mellé fektetésénél a PVC padlót egy helyiségben belül mindannyiszor azonos irányban fejtjük le a gyári tekercsről, és így fektessük egymás mellé.

A PVC pályák illesztését átlapolással végezzük: az átlapolt felületeket alátét acélon, pengékkel, acélvonalzó mellett vágjuk végig, majd az így kapott tökéletesen összeillő darabokat hézagmentesen fektessük egymás mellé. A PVC szelvéket a falak mentén vágjuk körbe, a csővezetéknél, ajtótokoknál szabjuk méretre, majd helyezzük fel a szegélyleccet.

Nagyon fontos, hogy csak azonos gyártásból származó, azonos vastagságú PVC burkolatokat lehet egymás mellé fektetni.

A megfelelő aljzat előkészítés után a kiválasztott PVC burkolatot több módon is rögzítheti: ideiglenes felhasználás esetén kétoldali ragasztószalaggal, tartós használat esetén a teljes felület ragasztása javasolt az erre alkalmas padlóragasztó termékkel, amely az aljzat pontos típusától függ. A ragasztáskor mindenkor vegye figyelembe a ragasztógyártó által közölt technológiai előírásokat,

technológiai követelményeket.

Esztétikus lábozat kialakításra a széles színválasztékban elérhető -és kiegészítő elemekkel rendelkező- köbelszatórnás szegélyleccel, vagy PVC lágy szegéllyel van lehetőség. A szegélyek rögzítése -fűpustól függően- az erre a célra kialakított szegélyragasztóval, vagy acélszegélytörténhet.

HASZNÁLATI, KARBANTARTÁSI TANÁCSOK

A PVC burkolatok tartósak, jól tisztíthatók, azonban bizonyos vegyi anyagok -acetón, klórforom, etilacetát, bitumen származékok- károsan hatnak rájuk.

A PVC burkolatok érzékenyek az éles sarkú, éles felületű tárgyakra, az azokból okozott benyomódásokra, sérülésekre (űsarak, éles bútordarabok, éles bútordarabok, kerekkel való hosszabb érintkezés).

Bizonyos anyagminőségű gumilábak, gumitalpú cipők okozta súrlódások maradandó csíkokat, elszíneződéseket okozhatnak a felületen. A használat közben kialakult szennyeződések eltávolítása az erre alkalmas PVC burkolattisztító termékkel történhet.

FONTOS: Tisztításkor mindenkor vegye figyelembe a tisztítószert csomagolásán a gyártó által közölt technológiai előírásokat.

TERMÉKEINK MINŐSÉGE

Valamennyi termékünk Európa vezető PVC burkolat gyártóitól származik, ahol a gyártás minőségét bevett minőségbiztosítási rendszer szavatolja. Mint szállító, szavatoljuk termékeink látni és egyenletes minőségét, de semmilyen formában nincs behatásunk a vásárlás utáni tárolás, lerakás ill. használat és tisztítás körülményeire. A helytelen kivitelezésből, ill. a nem rendeltetésszerű használatból és karbantartásból eredő reklamációkat nem áll módunkban elfogadni. (Az adott termék rendeltetéséről a mellékelt táblázatban szereplő ikonok adnak tájékoztatást.)

A termék esetleges rejtett hibájából eredő reklamációt a törvényben meghatározott szavatossági kötelezettség szerint áll módunkban kezelni. A reklamációkezelés keretén belül a PVC hibájának kijavítására illetve cseréjére van mód. Minden egyéb járulékos költség Vásárlót terheli. A látható, külségi hibával lerakott PVC burkolatra vonatkozóan nem áll módunkban reklamációt elfogadni.

Termék	Alapanyag	Felhasználási terület / Termék tulajdonságok	Termék	Alapanyag	Felhasználási terület / Termék tulajdonságok
Acoustic Legend	PVC		Play	PVC	
Acoustic Standart	PVC		Shiny	PVC	
Akira	PVC		Siena	PVC	
Aqua	PVC		Silver Knight	PVC	
Artesia	PVC		Start sportpadló	PVC	
Astral Color	PVC		Tile	PVC	
Baffin	PVC		Toledo	PVC	
Balesipadló	PVC		Top Extra	PVC	
Barcelona	PVC		Toronto	PVC	
Basalt	PVC		Tropical	PVC	
Belaggio	PVC		Venezia	PVC	
Cadiz	PVC		Veracruz	PVC	
Cannes	PVC		Vermont	PVC	
Carma	PVC		Verona	PVC	
Carmen	PVC		Wonderwood	PVC	
Chagall	PVC		York	PVC	
Colmar	PVC				
Cordoba	PVC				
Corleone	PVC				
Dover	PVC				
Estoril	PVC				
Gymfit 50	PVC				
Hoggar	PVC				
Ibiza	PVC				
JP03	PVC				
Kimberley	PVC				
Lagos	PVC				
Leon	PVC				
Metai	PVC				
Moda Plus	PVC				
Modus	PVC				
Murcia	PVC				
Nero	PVC				
Ontario	PVC				
Oregon	PVC				
Parma	PVC				

„A” TÍPUS – PVC-hideghegesztő szer

44 g/132 g

„C” TÍPUS – PVC-hideghegesztő paszta

Kizárólag a PVC padlóburkolatok / PVC falburkolatok és PVC-tapéták használata esetén alkalmas!

A textil hátoldallal ellátott PVC padlóburkolatokhoz a „T” TÍPUSÚ tubust kell használni.

Csak beltéri használatra alkalmas!

1. Fontos útmutatások

1.1 Figyelem

A PVC burkolat beszállása és lerakása előtt olvassa el a feldolgozási útmutatót. A padlóburkoló munkákat hozzáértéssel és szakszerűen kell elvégezni a mindenkori burkolat és ragasztóanyag gyártó előírásainak és ajánlásainak megfelelően. Ebben a nyomtatott anyagban a közölt adatok a jelenlegi ismereteinknek és tapasztalatainkon alapulnak. Mivel a termékeink feldolgozásánál és alkalmazásánál számos befolyásoló hatás érvényesülhet, a közölt adatok nem mentik fel a feldolgozót a saját próbálkozások és kísérletezések munkája alól. Az általunk közölt adatokból nem lehet arra következtetni, hogy jogilag kötelező érvényű garantiánk bizonyos tulajdonságokat vagy egy konkrét felhasználási célra való alkalmasságot. A termékeket csak a jelen munkaleírásban meghatározott célra használják!

1.2 Veszélyek és biztonsági útmutatások

Tartalmaz: Tetrahydrofuran (75–95 %), CAS-Nr.: 109-99-9; PVC (5–25 %)



Veszély. Fokozottan tűzveszélyes folyadék és gőz. Lonyelve ártalmas. Súlyos szemirritációt okoz. Légúti irritációt okozhat. Álomszágát vagy szédülést okozhat. Feltehetően rákot okoz. Robbanásveszélyes peroxidokat képezhet. Orvosi tanácsadás esetén tartsa kéznél a termék edényét vagy címkéjét. Gyermekektől elzárva tartandó. Ne használja addig, amíg az összes biztonsági óvintézkedést el nem olvasta

és meg nem értette. Hőtől, forró felületektől, szikrától, nyílt lángtól és más gyújtóforrástól távol tartandó. Tilos a dohányzás. Az edény szorosan lezárva tartandó. Rosszullét esetén forduljon TOXIKOLÓGIAI KÖZPONT-HOZ/ orvoshoz. Védőkesztyű/védőruha használata kötelező.

A bőrrel való érintkezés (fröccsenés elleni védelem) elkerülése érdekében, óvatosságból ajánlatos tetrahydrofuran engedélyezett védőkesztyűt használni. pld. Dermatrill® P (Gyártó: KCL) nitrilkaucuk anyagból, kategória III (EN 374), vastagság min. 0,2 mm, Áthatolási idő kb. 2 perc. Ezek a labor szakkereskedelemben vagy a gyógyszerárakban kaphatók. A védőkesztyűket egyszeri rövid ideig tartó érintkezés után ki kell cserélni!

Kerülje az oldószer gőzök belélegzését. Kerülje a szemmel és bőrrel való érintkezést. A feldolgozásnál gondoskodjon jó szellőztetésről/frisslevegő bevezetéséről. A használat alatt ne egyen, ne igyon és ne dohányozzon. Használat után alaposan mosson kezet.

Annak érdekében, hogy ne sértse meg magát az „A” TÍPUSÚ tubus tűjével, munkaszünetekben és a munka végén mindig zárja le a tűt a zárókupakkal.

1.3 Elsősegély intézkedések

Az elszennyeződött ruhát azonnal távolítsa el. Ájulás veszélye esetén megtámasztás és szállítás a stabil oldalfekvésben; adott esetben mesterséges lélegeztetés. A segítő személy ügyeljen a saját védelmére. Belélegzés után nyugalom, friss levegő, szükség esetén orvosi segítség. Ha bőrrel érintkezik, azonnal mossa le alaposan bő vízzel, szükség esetén forduljon bőrgyógyászhoz. Ha a szemmel érintkezik: néhány percig óvatossággal öblítse le vízzel. Kontaktlencse viselése esetén, azokat lehetőség esetén távolítsa el és öblítsen tovább.

A szem tartós irritációja esetén forduljon orvoshoz / kérjen orvosi tanácsot. A termék lenyelése esetén, azonnal öblítse ki a száját és igyon utána sok vizet. Ne hánytasson, szükség esetén forduljon orvoshoz.

1.4 Tárolás, kezelés és tartósság

A termékeket mindig száraz, fagymentes és 30 °C-nál nem melegebb helyen tárolja/tartsa. A legjobb feldolgozási hőmérséklet 16–25 °C. A tubust mindig szorosan zárja le és a kupakot behajtás felőli csavarja rá. A tubus behajtásán lévő 6-számjegyű szám utolsó számjegye adja meg a gyártás évét, az előtte lévő két szám a gyártás hónapját. Az eltarthatóság ideje a gyártási dátumtól (lásd a tubus behajtásán) kezdve, a fentiekben leírt tárolási körülményeknél 3 év.

1.5 Megsemmisítés

A maradéktalanul kiürített tubusokat és csomagolásokat adja be újrahasznosításra.

Megkeményedett maradék termék = háztartási / ipari hulladék. Európai hulladékkód: 08 04 10

Nem megkeményedett maradék termék = veszélyes hulladék. Európai hulladékkód: 08 04 09

1.6 Gyártó

Werner Müller GmbH · Rudolf-Diesel-Straße 7 · 67227 Frankenthal, Germany

Tel.: +49 (0) 62 33 / 37 93 - 0 · www.mueller-pvc-naht.de

2. Melyik TÍPUST milyen feladatra?

„A” TÍPUS
PVC-hideghegesztő szer

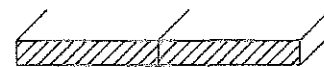

Vázlat 1: Szorosan vágott varrat
– Kettős vágat – (lásd a 4. fejezetet)

„C” TÍPUS
PVC-hideghegesztő paszta

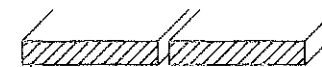

Vázlat 2: Fugák 0,3–4 mm
– Javítás – (lásd a 3. fejezetet)

3. PVC hideghegesztés „C” TÍPUSÚ tubussal

A bőrrel való érintkezés (fröccsenés elleni védelem) elkerülése érdekében, óvatosságból ajánlatos tetrahydrofuran engedélyezett védőkesztyűt használni.

3.1 Fugák 0,3 – 4 mm (Javító munkák)

A varrat területét tisztítsa meg (ragasztó maradványok, piszok, stb.), a kiálló varratokat adott esetben ragasza utána. A tubust lassan vezesse végig a varratban és úgy adagolja, hogy a PVC-hideghegesztő paszta teljesen kitöltse a fugát. A keskeny fugáknál a hozzáadott alu-rátéttel dolgozzon. A műanyag csíkot előtte távolítsa el. Ez a rátét tisztítására szolgál. A felhordott paszta térfogata a kiszáradás után kb. 75 %-kal csökken. A fuga szélességétől és a burkolat vastagságától függően a megkeményedési idő 2–12 óra. Ha a kiszáradás után a fuga nincs teljesen kitértve, akkor a munkaművelet kb. 2-óránként megismételheti. A varrat területén a PVC burkolat kidagadásai visszamennek.

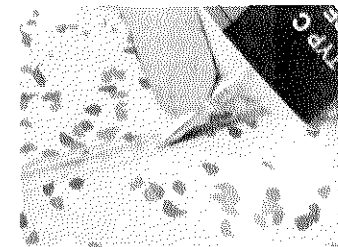

3.2 PVC-tapéták



A PVC-tapétákat a rádugott Alu-rátéttel hegesztik össze. A műanyag csíkot előtte távolítsa el. Ez a rátét tisztítására szolgál. Az Alu-rátétet laposan és központosan állítsa rá a varratra, majd egy festővonalzó mentén felülről lefelé egyenletesen hordjon fel PVC-hideghegesztő pasztát. A felhordott paszta térfogata a száradásnál kb. 75 %-kal csökken, semmit ne töröljön le, hanem hagyja megszáradni (kb. 30 perc).

4. PVC hideghegesztés „A” TÍPUSÚ tubussal

4.1 Az eljárás magyarázata

A szabadalmaztatott türemszer rövid időre megnyitja a varrat területét és a hidegragasztó anyag a tű mentén bemegy a varrat teljes keresztmetszetébe. Közben a burkolat szomszédos széleit a hidegragasztó anyag benedvesíti, rövid időre megnyitja és rövid idő után erősen és tartósan összeolvasztja egymással.

4.2 Az eljárás menete („A” TÍPUS)

Az átlapolva kiterített burkolatlemezeket (3–5 cm) egyszerre, egyetlen vágással átvágják egy témsín mentén (kettős vágattal végzett eljárás).

A kettős vágás után a felső és alsó burkolatlemezek vágási maradványait el kell távolítani.

Ha a PVC burkolatot nem ragasztják rá teljes felületen a területre (ilyenkor vegye figyelembe a padlóburkolat gyártó előírásait), akkor a varrat területét rögzíteni kell az alapon egy erre alkalmas, kétoldalas ragasztószalaggal. A PVC burkolatlemezeket szorosan egymás mellett, jól nyomja rá a kétoldalas ragasztószalagra.

A varrat területét tisztítsa meg és a mi hideghegesztőanyagunkkal szemben ellenálló, **speciális**, sima ragasztószalagot (cikkszám 50000) ragasszon rá a szorosan vágott varratra. Erre azért van feltétlenül szükség, hogy megakadályozza a padlóburkolat felületi rétegének (pl. poliuretán) megsérülését.

Follow us on



www.youtube.com/c/Mueller-PVC-NahtDe

Alkalmazásról szóló videók: www.mueller-pvc-naht.de

A speciális papír ragasztószalagot egy nyomógörgővel (cikkszám 50020) erősen nyomja rá a PVC padlóburkolatra, hogy a ragasztószalag alá ne tudjon befolyni hidegragasztó anyag.

Egy görgőkéssel (cikkszám 50010) egyszer és biztosan vágja át a ragasztószalagot a varrat területén. Alternatívaként használhat trapéz- vagy kampópengés kést is. Fontos, hogy a ragasztószalag vágásával közben ne sértse meg a burkolat széleit. Ezt úgy éri el, hogy a kést mélyen benyomja a varratba és ezzel eléri a kés jó vezetését.

A kevésbé hajlékony PVC padlóburkolatoknál (pl. tárgyak burkolatainál) a varrat területét az összehegesztés előtt felmelegítve (max. 40°C meleglevégő fűtéssel vagy vasalóval) könnyebben és egyenletesebben vezethető a tű a varratban.

A bőrrel való érintkezés (fröccsenés elleni védelem) elkerülése érdekében, óvatosságból ajánlatos tetrahidrofuran engedélyezett védőkesztyűt használni.

Használat előtt erőteljesen rázza fel a tubust. Nyitásnál (a lezáró rész felfelé mutasson) ügyeljen arra, hogy a hidegragasztó anyag semmi esetre se kerüljön a védtelen burkolatfelületre. Használat előtt a tubust és kanült tiszta ruhával törölje le. Mindig két kézzel dolgozzon. A tubust úgy fogja meg, hogy az egyik kéz mutatóujja a kanülnön legyen, a másik kéz a tubust tartsa. A tűt annyira **mélyen** nyomja be a varratrészebe, hogy a hideghegesztő anyag be tudjon folyni a most keletkező nyílásba. Egyenletesen haladjon végig a varrat mentén, a tubusra kifejtett finom nyomással szabályozza a hideghegesztő anyag kifolyását. A hideghegesztő anyag adagolása akkor optimális, ha a ragasztószalag felületét kb. 5 mm szélesen nedvesíti be egy zárt filmréteg.

Kb. 10 perc után a hideghegesztő anyag megszárad a ragasztószalagon és a szalagot egyenletesen és ferdén hátrafelé le kell húzni. A varrat területén a PVC burkolat kidagadásai visszamennek. Az eredmény egy optikailag alig látható, nagy varratszilárdságú varrat. A varrat kb. 30 perc után járható.

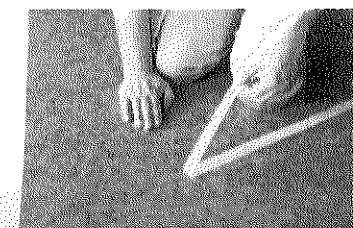
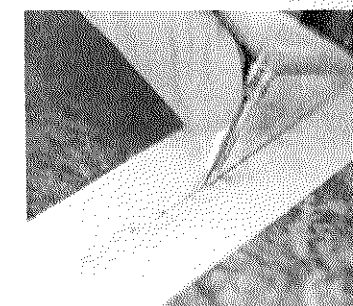
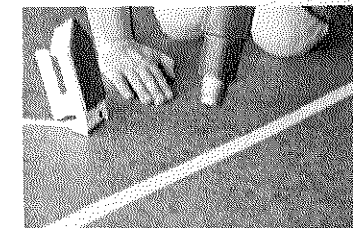
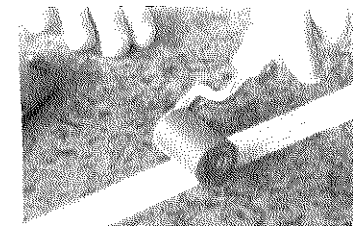

DIEGO®

DIEGO® vinyl floor
ROLLS & MODULY

Teljesítménynyilatkozat
Declarație de performanță
Vyhlášení o parametrech
Prohlášení o vlastnostech



1 Az építési termék típusa, egyedi azonosítója /Tipul și identificatorul produsului de construcții/ Typ a jedinečný identifikátor stavebného produktu / Typ a jedinečný identifikátor stavebního produktu:

- H Springfield rugalmas padlóburkoló anyagok, minden típus és dekor
- RO Springfield acoperitoare flexibile de podea, toate tipurile și decor.
- SK Springfield flexibilné podlahové krytiny, všetky typy a výzdobu.
- CZ Springfield flexibilní podlahové krytiny, všechny typy a dekor.

2 Termék rendeltetése / Destinația produsului/ Určenie produktu / Určení produktu:

- H Rugalmas padlóburkoló anyag, beltéri használatra.
- RO Pardoseală flexibilă pentru utilizare în interior.
- SK Pružná podlahová krytina pre vnútorné použitie
- CZ Flexibilní podlahová krytina pro vnitřní použití

3 A gyártó neve, címe /Denumirea și adresa producătorului/ Název a adresa výrobce / Název a adresa výrobce:

Juteks B.I.G. Floorcoverings nv, Rijksweg 442 B - 8710, Wielsbeke, BELGIUM

4 A forgalmazó neve, címe/Denumirea și adresa distribuitorului/ Názov adresa distributor / Název a adresa výrobce:

DIEGO Kft, H-2372 Dabas, Beton út 26.

5 A teljesítmény állandóságának értékelésére és ellenőrzésére szolgáló rendszer/

Sistemul de evaluare și verificare a stabilității caracteristicilor de performanță/

System posudzovania a overovania nemennosti parametrov:

System posuzování a ověřování stálosti vlastností

- H Gyártóműi tanúsítás az EN 14041 (Öti: 0534) (3) rendszer.
- RO Certificarea producătorului în conformitate cu EN 14041 (Öti: 0534)(3) sistem.
- SK Certifikát výrobce podľa normy EN 14041 (Öti: 0534) (3) systém.
- CZ Certifikát výrobce podle normy EN 14041 (Öti: 0534) (3) systém.

6 Alapvető termékjellemzők/ Caracteristici de bază ale produsului/ Podstatné charakteristiky produktu / Podstatné charakteristiky produktu:

- H Az EN 14041:2004/AC:2006 harmonizált szabványnak megfelelően.
- RO În conformitate cu standardul armonizat EN 14041:2004/AC:2006
- SK V súlade s harmonizovanou normou EN 14041:2004/AC:2006
- CZ V souladu s harmonizovanou normou EN 14041:2004/AC:2006

Alapvető jellemzők	Caracteristici de bază	Podstatné charakteristiky	Podstatné charakteristiky	Teljesítmény / Performanță / Parameter / Parametr
Éghetőségi besorolás	Categorie de inflamabilitate	Požiarna trieda	Požární třída	Bfl-S1
Pentaklorofenol tartalom	Conținut de pentaclorfenol	Obsah pentachlórfenolu	Obsah pentachlorfenolu	DL
Formaldehid kibocsátás	Emisie de formaldehidă	Emisie formaldehydu	Emise formaldehydu	NA
Csúszási ellenálás	Rezistență la alunecare	Odolnosť proti šmyku	Odolnost proti smyku	DS
Antisztatikus teljesítmény	Performanță antistatică	Antistatický výkon	Antistatický výko	NPD

- H** A 6 pontban részletezett termékjellemzők az 1-2 pontban megnevezett termékekre vonatkoznak
RO Caracteristicile produsului specificate la punctul 6 se referă la produsul de la punctul 1-2.
SK Produktové charakteristiky uvedené v bode č. 6 sa vzťahujú na produkt uvedený v bode 1-2.
CZ Produktové vlastnosti uvedené v bodu č. 6 se vztahují na produkt uvedený v bodě 1-2.

- H** Ezt a Teljesítménynyilatkozatot a DIEGO Kft bocsátotta ki, 2018.07.20-án.
RO Această Declarație de performanță a fost emisă de firma DIEGO Kft. pe 07.20.2018.
SK Toto vyhlásenie o parametroch vydala spoločnosť DIEGO Kft., dňa 07.20.2018.
CZ Toto prohlášení o vlastnostech vydala společnost DIEGO Kft., Dne 07.20.2018.

dr. Vida Zsuzsanna

dr. Vida Zsuzsanna
 ügyvezető/ administrator/ konatel / jednatel

DIEGO KFT.
 2372 Dabas, Beton u. 26.
 Adószám: 10744804-2-44



Excellence is our Passion

Henkel Magyarország Kft. H-1113 Budapest, Dávid Ferenc utca 3

TELJESÍTMÉNYNYILATKOZAT helyett

Tárgy: Nyilatkozat

A HENKEL MAGYARORSZÁG KFT.
(H-1113 Budapest, Dávid Ferenc u. 6)
mint forgalmazó kijelenti, hogy a

a *Ceresit melegburkolati ragasztók* (K 188 E, UK 400, L 240 D, K 150, R 710) és a *Patttex Padló* – a gyártó megítélése szerint – *nem minősülnek építési termékeknek*, és nem tartoznak semmilyen MSZ EN harmonizált szabvány hatálya alá (nem CE-jei kötelesek), ezért a 305/2011/EU rendelet szerinti „Teljesítménynyilatkozat” tételi kötelezettség ezekre a termékekre nem vonatkozik.

„Az építési termék fogalma: bármely olyan termék vagy készlet, amelyet azért állítottak elő és hoztak forgalomba, hogy építményekbe vagy építmények részeibe **állandó jelleggel** beépítsék ...”

Magyarországi Kereskedelmi és
Ipari Kamara
Tisztviselői Szövetség
Köznevelési és Kulturális Bizottság

Dátum: 2016. december 16.

dr. Fábíán Ágnes
Ügyvezető

Henkel Magyarország Kft

Sótónyi Péter
Értékesítési igazgató



Henkel Magyarország Kft.
1519 Budapest, Pf. 429
Adószám: 10783050-2-04

www.henkel.hu
Telefon (+36-1) 372-5555
Telefax (+36-1) 372-0200
henkelhungary@henkel.at

Bankszámlaszám
HVB Bank Hungary Rt.
HUF 10900025-00000002-19470155
EUR 10916001-00000002-19470605
IBAN HU67 1091 8001 0000 0002 1947
0605

Cégnyilvántartás:
Fővárosi Bíróság,
mint Cégbíróság
Cg.01-09-168340
számon

TELJESÍTMÉNYNYILATKOZAT Nr. TNY-HU- 001/2022
Az európai parlament és tanács 305/2011/EU rendelet 4. cikkelye szerint

1.	Terméktípus azonosító kódja	Ongrotop PVC lépcsőtakaró kék, szürke, fekete, barna gömbölyű és sarkas	
2.	Típus, (étel sorozatazárni gyártási szám)	gyári szám K PVC 2022-001, 002, 003, 004-003, 007-003 TOLSI HATY PVC alapanyagból extrudálással előállított profil	
3.	Termék rendeltetése	Lekötő és közvesztési épületek belsőben beton és vasbeton lépcsőknek burkolására való felhelyezésre	
6.	A teljesítmény állandóságának értékelésére és előnevezésére szolgáló rendszer	A 2011/1000/EK bizottsági határozat alapján, az európai parlament és tanács 305/2011/EU rendelet V. melléklet, 3. rendszert	
7.	Bejelentett szervezet neve és azonosító száma	VMI Nemzeti EN azonosító száma 1416 ÉME A-3/2014 az európai parlament és tanács 305/2011/EU rendelet V. melléklet, 3. rendszert	
8.	Teljesítménynyilatkozat Európai műszaki előírást alapján	nem alkalmazott	
9.	A nyilatkozat szerinti teljesítmény:		
	Alapvető tulajdonságok megnevezése	Teljesítmény	Harmonizált műszaki előírások
	Tűzvédelmi osztályba sorolás	B _s -s2	MSZ EN 13501-1:2007+A1:2010
	Kopásállóság (Stuttgari) (g/m)	≤ 1,5	MSZ 7764:1993 (visszarögzít szabvány)
	Hőanyag veszteség (m ³ /m ²)	≤ 1,0	MSZ EN 624:1993
	Vegyszerállóság	feltmentes	MSZ EN ISO 29997:2012
	Hajlíthatóság(40mm átmérőjű hengeren)	repedésmentes	MSZ EN ISO 24344:2012
	Szakító szilárdság (N/mm ²)	≥ 10	MSZ EN ISO 527-2:2012 figyelembevételével (v=50 mm/min, L ₀ =50mm)
	Szakadási nyúlás (%)	≥ 180	MSZ EN ISO 527-2:2012 figyelembevételével (v=50 mm/min, L ₀ =50mm)
	Színtartósság fényvel szemben(kék skála fokozat)	≥ 7	MSZ EN ISO 105-B02:2013
	Méretek(hosszúság, szélesség) (mm)	megrendelés szerint, belépő sz: 267±5mm, profilmag: 44±0,5mm	MSZ EN ISO 24342:2012
	Folyódméter-tömeg (g/m)	2000 ± 200	tömegméréssel
	Teljes vastagság, hasznos vastagság (mm)	7 ± 0,7; 4 ± 0,4	MSZ EN ISO 24346:2012
	Méretváltozás hő hatására (%) (hossz-keresztirány)	≤ 2%	MSZ EN ISO 23999:2012
Shore A keménység (Sh°A)	83 ± 3	MSZ EN ISO 858:2003	
Sarkaszög(°)	gömbölyű(89°), sarkas(79°)	szögméréssel	
Sűrűség (g/cm ³)	1,47 ± 2 %	MSZ EN ISO 1183-1:2013	

10

Az A-3/2014 számú NME 1.2 pontjában meghatározott termék teljesítménye megfelel a 9. pontban feltüntetett, nyilatkozat szerinti teljesítménynek. E teljesítménynyilatkozat kiadásáért kizárólag a 4. pontban meghatározott gyártó a felelős. A gyártó nevében és részéről aláíró személy:

TELJESÍTMÉNYNYILATKOZAT: sz. HU1/0061-1

1. **A termék megnevezése:** ADESILEX LP
2. **A termék felhasználási területe:** Általános célú, magas kezdeti tapadó képességű ragasztó gumi fal- és padlóburkolatok; PVC fal- és padlóburkolatok; linóleum; parafa; nedvszívó és nem-nedvszívó rugalmas fal- és padlóburkolatok ragasztása nem-nedvszívó aljzatokra; laminált műanyagok ragasztása fára, fémre vagy betonra.
3. **Gyártó neve, bejegyzett kereskedelmi neve, illetve bejegyzett védjegye, valamint értesítési címe:**
MAPEI S.p.A. – Via Cafiero, 22 – Milano (Italy) www.mapei.it
4. **Meghatalmazott képviselő neve és értesítési címe:**
MAPEI Kft, 2040. Budaörs, Sport. u. 2. www.mapei.hu
5. **Az építési termékek teljesítménye állandóságának értékelésére és ellenőrzésére szolgáló rendszer vagy rendszerek:** 4. rendszer
6. **A nyilatkozat szerinti teljesítmény:**

Alapvető tulajdonságok	Teljesítmény	Műszaki előírás
Tapadási szilárdság (-homogén PVC): Görgőszékállóság:	1,8 N/mm ² Igen	EN 1372 DIN 68131

7. **Az 1.-2. pontban meghatározott termék teljesítménye megfelel a 6. pontban feltüntetett teljesítménynek. E teljesítménynyilatkozat kiadásáért kizárólag a 3. pontban meghatározott gyártó a felelős.**
A gyártó nevében aláírásra felhatalmazott személy: Szautner Csaba kereskedelmi vezető.

Budaörs, 2019. augusztus 1.

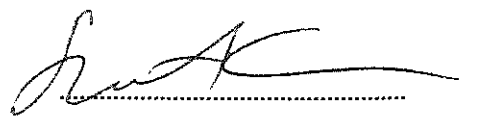

Szautner Csaba



Zalakerámia Zártkörűen Működő Részvénytársaság

H-8946, Tófej, Rákóczi u.44. TEL:(36) 92/569-400, FAX:-(36) 92/369-070
Info: (36) 80/34-34-34, E-mail: info@zalakeramia.hu www.zalakeramia.hu

SZÁLLÍTÓI MEGFELELŐSÉGI NYILATKOZAT

Azonosító: ZK-LB/11/2

A termék megnevezése:

GRESLINE/STARLINE MÁZATLAN KÓPORCELÁN (GRES) PADLÓBURKOLÓ LAPOK

A termék típusa	Névleges mérete	Műszaki specifikációk, paraméterek
Gresline/Starline TAA31B01, TAA31B02 TAA31B03, TAA31B04 TAA31B05, TR731B01 TR731B02, TR731B03 TR731B04, TR731B05	30x30x07 cm	EN 14411 Bla csoport G melléklet, vízfelvétel: $E \leq 0,5\%$ hajlítószilárdság: átlag: $\geq 35 \text{ N/mm}^2$ egyedi: $\geq 32 \text{ N/mm}^2$ törőterhelés: vastagság $\geq 7,5 \text{ mm}$ legalább 1300 N vastagság $< 7,5 \text{ mm}$ legalább 600 N fagyálló

A termék gyártója:

LASSELSBERGER s.r.o.
Adelova 2549/1
320 00 Plzeň Jižní předměstí
Cseh Köztársaság

A termék forgalomba hozója:

Zalakerámia Zártkörűen Működő Részvénytársaság
8946 Tófej, Rákóczi u. 44.

Javasolt felhasználási terület: külső és belső téri felületek burkolása

Vizsgálóhelyek:

Első típusvizsgálat és ellenőrzés: Építésügyi Minőségellenőrző Innovációs (ÉMI) Kht.
akkreditált vizsgálólaboratóriuma
1113 Budapest Diószegi u. 37.
NAT-1-1110/2006 090/2005

Üzemi gyártásellenőrzés Lasselsberger s.r.o. Borovany és Bohémiagres Gyára
Cseh Köztársaság

A termékek minőségét, típusát, gyártási dátumát és egyéb műszaki paramétereit a dobozfelirat tanúsítja.

A szállítói megfelelőségi nyilatkozat a 3/2003. (L25.) BM – GKM – KvVM együttes rendeletben meghatározott követelmények szerint került kiállításra és a termék megfelelő beépítése, rendszeres karbantartása és rendeltetésszerű használata esetén az értékesítésétől számított 5 évig érvényes.

Érvényes: 2016. szeptember 1.

Tófej, 2011. szeptember 1.

ZALAKERÁMIA Zártkörűen Működő
Részvénytársaság
8946 Tófej, Rákóczi út 44.

Dr. Jaramani Rafik
elnök-vezérigazgató

Teljesítménynyilatkozat

Ref.:ZK-T-T/01/06



1. Terméktípus azonosításhoz: kerámia burkolólap, szárazon sajtolt

MÁZAS FALBURKOLÓ LAP

terméktípus	névleges méret (cm)
ZPF, ZBR, ZBK, ZBF, ZBV, ZBD, ZVD betűjel+maximum 5 számjegy (1-999, 30 000-99 999) KBX v. KBK v. KBR + 19XX-2XXX (évszám)/ futósorszám (1-999) WATN +(6129,6661,6409,6410,6384,6389,6128,6130) Cavallino 1, 2, 3, 4, 5, 6, 7, 8 Dolce Vita 1, 2, 3, 4 Shiraz 1, 2, 3, 4	15x15, 15x20, 20x20, 20x20/10x10, 20x25, 20x30, 25x33, 25x40 20x40,3 25x50,3 20x60, 20x50
dekorelemek fantáziánévvel	egyedi

2. Rendelretése: fagyhatásnak ki nem tett belsőtéri falfelületek burkolása

3. Gyártó:

Zalakerámia Zártkörűen Működő Részvénytársaság, H-8946 Tófej, Rákóczi u. 44.

TEL: (36) 92/566-400, FAX: (36) 369-070 Info: (36) 80/34-34-34,

E-mail: info@zalakeramia.hu, web: www.zalakeramia.hu

4. A teljesítmény állandóságának értékelésére és ellenőrzésére szolgáló rendszer az V. melléklet szerint: *Rendszer 4*

5. Nyilatkozat szerinti teljesítmény:

alapvető tulajdonságok	teljesítmény	műszaki specifikáció
vízfelvétel	E>10%	EN 14411: 2016 csoport BIII melléklet L EN 14411: 2016 csoport BIII melléklet L
hajlítószilárdság vastagság ≥7,5 mm vastagság <7,5 mm	≥ 12 N/mm ² ≥ 15 N/mm ²	EN 14411: 2016 csoport BIII melléklet L
törőterhelés vastagság ≥7,5 mm vastagság <7,5 mm	≥ 600 N ≥ 200 N	EN 14411: 2016 csoport BIII melléklet L
tűzállóság	A1	vizsgálat nélkül, 96/603/EK
fagyállóság	nem követelmény	EN 14411: 2016 csoport BIII melléklet L
hőökésállóság	megfelelő	EN 14411: 2016 csoport BIII melléklet L
ragasztási szilárdság	cement kötést: 0.5 N/mm ² diszperziós ragasztóval: 1.0 N/mm ² műgyanta alapú ragasztóval: 2.0 N/mm ²	EN 14411: 2016 csoport BIII melléklet L
csúszásálló tulajdonság	nem követelmény	DIN 51 130, DIN 51 097
kopásállóság	nem követelmény	ISO 10545-7
tartósság	megfelelő	PTK.6. 169§ (2) bekezdés
méret és felületi minőség	megfelelő	EN 14411: 2016 csoport BIII melléklet L
vegyszer- és foltosodás-állóság	megfelelő	EN 14411: 2016 csoport BIII melléklet L
veszélyes anyagok leadása - kadmium - ólom	megfelelő megfelelő	EN 14411: 2016 csoport BIII melléklet L

6. Az 1. pontban meghatározott termékek teljesítménye megfelel az 5. pontban nyilatkozott teljesítménynek.

7. Első típusvizsgálat: Építésügyi Minőségellenőrző Innovációs (EMI) Kht., akkreditált vizsgálólaboratóriuma, 1113 Budapest Diószegi u. 37.
NAT-1-1110/2014 TVB szám: M-4062/2006-2011

8. A teljesítménynyilatkozat az Európai Parlament és a Tanács 305/2011/EU (2011. március 9.) rendeletében meghatározott követelmények szerint került kiállításra.

E teljesítménynyilatkozat kiállításáért kizárólag a 3. pontban feltüntetett gyártó a felelős
A gyártó nevében és részéről aláíró:

Tófej, 2021. 03. 01.

Dr. Jarameni Rafik
elnök-vezérigazgató

Hadnagy Zoltán
gazdasági igazgató

ZALAKERÁMIA
TÓFEJ



Azonosító: KEM:2S-154

Építőanyagipari Zrt.
1097 Budapest, Tagló u. 11-13

TELJESÍTMÉNYNYILATKOZAT

305/2011/EU rendelet III. melléklete szerint

1. A terméktípus egyedi azonosító kódja:	azonosító kód: KEM-15/EN1504-3/R3 márkanév: SORIPLAN® BJ-5 betonjavító szárazhabarcs
2. Felhasználás célja(i):	PCC habarcsos, szerkezeti javításhoz használt betonjavító termék (R3 osztály), finom szemszerkezetű.
3. Gyártó:	Gyártó: KEMIKÁL Építőanyagipari Zrt. Építési Műgyantagyár Cím: H-4254 Nyíradony, Széchenyi u. 105 Telefon: +36 1 215-7370 Fax: +36 1 215-7980 E-mail: info@kemikalrt.hu Honlap: www.kemikalrt.hu
5. Az AVCP-rendszer(ek):	2+ rendszer
6. Harmonizált szabvány: Bejelentett szerv(ek):	MSZ EN 1504-3:2006 ÉMI-Építésügyi Minőségellenőrző Innovációs Nonprofit Kft. H-2000 Szentendre Dózsa György út 26 Notified-Body: 1415 NAT-6-0031/2012
7. A nyilatkozatban szereplő teljesítmény(ek):	
Alapvető jellemzők	Teljesítmény
Nyomószilárdság:	≥ 25 MPa; R3 osztály
Kloridion-tartalom:	≤ 0,05 %
Tapadóképeség:	≥ 1,5 MPa; R3 osztály
Hőmérsékleti összeférhetőség 1.rész: fagyás-olvadás:	≥ 1,5 MPa; R3 osztály
Kapillárisviz-felvétel:	≤ 0,5 kg m ⁻² h ^{-0,5}
Veszélyes anyagok:	az 5.4 szakasznak megfelel
Tűzveszélyesség:	„A2-s1, d0” tűzvédelmi osztály

A fent azonosított termék teljesítménye megfelel a bejelentett teljesítmény(ek)nek.

A 305/2011/EU rendeletnek megfelelően e teljesítménynyilatkozat kiadásáért kizárólag a fent meghatározott gyártó a felelős.

A gyártó nevében és részéről aláíró személy:

Erdelics Sándor
gyárigazgató

Nyíradony, 2016. május 04.

Jelen teljesítménynyilatkozatot a szállító (gyártó, forgalmazó) köteles a felhasználóknak átadni. A termékismertető, biztonsági adatlap a gyártó honlapján megtalálható.

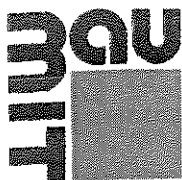

Baumit Kft.

TELJESÍTMÉNYNYILATKOZAT

Azonosító: DoP No.: 02-BHU-Nivello Quattro
(EC Declaration of Performance)

AZ EURÓPAI PARLAMENT ÉS A TANÁCS 305/2011/EU RENDELETE (2011. április 4.) szerint

1. A termék egyedi azonosító kódja:
Típus-, tétel- vagy sorozatszám vagy egyéb ilyen elem, amely lehetővé teszi az építési termék azonosítását a 11. cikk (4) bekezdésében előírtaknak megfelelően:

Baumit Nivello Quattro

[A gyártás dátuma a csomagolás oldalára nyomtatva található meg éééé.hh.nn formában (év, hónap, nap)]

2. Felhasználás célja:
Az építési terméknek a gyártó által meghatározott rendeltetése vagy rendeltetései az alkalmazandó harmonizált műszaki előírással összhangban:

Kalcium-szulfát kötőanyagú, önterülő aljzatkiegyenlítő belső felhasználásra

3. Gyártó:
Gyártó feltüntetett neve, bejegyzett kereskedelmi neve, vagy bejegyzett védjegye, és értesítési címe a 11. cikk (5) bekezdésében előírtaknak megfelelően:

BAUMIT Kft. Dorogi Szárazvakolat Gyára

H-2510, Dorog, Baumit út 1.

Tfon: +36-33-512-910

Tfax: +36-33-512-950

BAUMIT Kft. Alsózsolcai Szárazvakolat Gyára

H-3571, Alsózsolca, Gyár út 12

Tfon: +36-46-520-010

Tfax: +36-46-520-058

www.baumit.hu

4. A meghatalmazott képviselő:
Adott esetben annak a meghatalmazott képviselőnek a neve és értesítési címe, akinek a megbízása körébe a 12. cikk (2) bekezdésében meghatározott feladatok tartoznak:

5. Az AVCP-rendszerek:
Az építési termékek teljesítménye állandóságának értékelésére és ellenőrzésére szolgáló, az V. mellékletben szereplők szerinti rendszer vagy rendszerek:

4. rendszer

6a. Harmonizált szabvány:

a., A harmonizált szabvány hivatkozási száma és kibocsátásnak dátuma:

MSZ EN 13813-1:2003

b., Bejelentett szervezet –

A gyártó által végzett teljesítményértékelés száma:

D/12/CA/139, A/10/CA/139

Baumit Kft.

2510 Dorog, Baumit út 1.
Levelezési cím: 2511 Dorog, Pf.: 132
Tel.: 06-33/512-910, 512-920, 512-930
Fax: 06-33/431-512, 512-950
e-mail: baumit@baumit.hu,
baudorog@baumit.hu

3060 Pásztó, Njúság u. 3.
Levelezési cím: 3060 Pásztó, Njúság u. 3.
Tel.: 06-32/460-644, 460-718
Fax: 06-32/460-463
e-mail: baupaszi@baumit.hu

3571 Alsózsolca, Ipari park Gyár út 12.
Levelezési cím: 3571 Alsózsolca, Pf.: 4.
Tel.: 06-46/520-010, 520-020
Fax: 06-46/520-058
e-mail: baualsoszolca@baumit.hu

3271 Vésztő, Erőmű út 11.
Levelezési cím: 3271 Vésztő, Erőmű út 11.
Tel.: 06-37/528-200
Fax: 06-37/528-209
e-mail: bauveszt@baumit.hu

TELJESÍTMÉNYNYILATKOZAT

Azonosító: DoP No.: 02-BHU-Nivello Quattro
(EC Declaration of Performance)

AZ EURÓPAI PARLAMENT ÉS A TANÁCS 305/2011/EU RENDELETE (2011. április 4.) szerint

7. Nyilatkozat szerinti teljesítmény:

Alapvető tulajdonságok	Teljesítmény	Vizsgálati szabvány
Jelölés:	CA-C20-F6	MSZ EN 13813:2003
Tűzvesélyességi osztály:	A1	EN 13501-1
Felszabaduló korrozív anyagok:	CA	MSZ EN 13813
Nyomószilárdság:	≥ 20 N/mm ²	MSZ EN 13813, 5.2.1
Hajlítószilárdság:	≥ 6 N/mm ²	MSZ EN 13813, 5.2.2
Vízáteresztő-képesség:	NPD	EN 1062-3
Páraáteresztő-képesség:	NPD	EN 12086
Kopásállóság:	NPD	EN 13813
Lépés-hangszigetelés:	NPD	EN ISO 140-6
Hangelnyelés:	NPD	EN 12354-6
Hőszigetelő-képesség:	NPD	EN 12524
Vegyszerállóság:	NPD	prEN 13529

8. A fent azonosított termék teljesítménye megfelel a 7. pontban feltüntetett, nyilatkozat szerinti teljesítmények. E teljesítménynyilatkozat kiadásáért a 3. pontban meghatározott gyártó a felelős.

A gyártó nevében és részéről aláíró személy: Illy Gábor, ügyvezető

Dorog, 2015-08-19

(a kiállítás helye és dátuma)

Baumit Kft.
Dorog, Baumit út 1.
Adószám: 10442155-2-11
Ügyvezetés

Illy Gábor
Ügyvezető

A teljesítménynyilatkozat 3 számozott oldalt tartalmaz.

Baumit Kft.

2510 Dorog, Baumit út 1.
Levelezési cím: 2511 Dorog, Pf.: 132.
Tel: 06-33/512-910, 512-920, 512-930
Fax: 06-33/431-512, 512-950
e-mail: baumit@baumit.hu,
baudorog@baumit.hu

3060 Pásztó, Ifjúság u. 3.
Levelezési cím: 3060 Pásztó, Ifjúság u. 3.
Tel: 06-32/460-644, 460-718
Fax: 06-32/460-463
e-mail: baupaszt@baumit.hu

3571 Alsószolca, Ipari park Gyár út 12.
Levelezési cím: 3571 Alsószolca, Pf.: 4.
Tel: 06-46/520-010, 520-020
Fax: 06-46/520-058
e-mail: baualszolca@baumit.hu

3271 Visonta, Erőmű út 11.
Levelezési cím: 3271 Visonta, Erőmű út 11.
Tel: 06-37/528-200
Fax: 06-37/528-209
e-mail: bauvisonta@baumit.hu

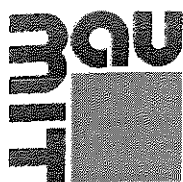

baumit.hu

TELJESÍTMÉNYNYILATKOZAT

Azonosító: DoP No.: 02-BHU-Nivello Quattro
(EC Declaration of Performance)

AZ EURÓPAI PARLAMENT ÉS A TANÁCS 305/2011/EU RENDELETE (2011. április 4.) szerint



13

Baumit Kft
2510 Dorog, Baumit út 1.

Baumit Nivello Quattro
DoP No.: 02-BHU-Nivello Quattro

Jelölés:	CA-C20-F6
Tűzveszélyességi osztály:	A1
Korrozív anyagok kibocsátása:	CA
Nyomószilárdság:	≥ 20 N/mm ²
Hajlítószilárdság:	≥ 6 N/mm ²
Vízáteresztő képesség:	NPD
Páraáteresztő képesség:	NPD
Kopásállóság:	NPD
Lépéshanggátlás:	NPD
Hangelnyelés:	NPD
Hőszigetelés:	NPD
Vegyszerállóság:	NPD

MSZ EN 13813:2003

Kalcium-szulfát kötőanyagú, önterülő aljzatkiegénylítő belső felhasználásra

Baumit Kft.

2510 Dorog, Baumit út 1.
Levelezési cím: 2511 Dorog, Pf.: 132
Tel.: 06-33/512-910, 512-920, 512-930
Fax: 06-33/431-512, 512-950
e-mail: baumit@baumit.hu,
baudorog@baumit.hu

3060 Pásztó, Ifjúság u. 3.
Levelezési cím: 3060 Pásztó, Ifjúság u. 3.
Tel.: 06-32/460-644, 460-718
Fax: 06-32/460-463
e-mail: baupaszt@baumit.hu

3571 Alsószolca, Ipari park Gyár út 12.
Levelezési cím: 3571 Alsószolca, Pf.: 4.
Tel.: 06-46/520-010, 520-020
Fax: 06-46/520-058
e-mail: baualszolca@baumit.hu

3271 Visonta, Erőmű út 11.
Levelezési cím: 3271 Visonta, Erőmű út 11.
Tel.: 06-37/528-200
Fax: 06-37/528-209
e-mail: bauvisonta@baumit.hu

3

TELJESÍTMÉNYNYILATKOZAT: sz. CPR-HU1/0004

1. A termék egyedi azonosítója kódja: **ADESILEX P 9 EXPRESS**
2. Típus-, tétel vagy sorozatszám vagy egyéb ilyen elem, amely lehetővé teszi az építési termék azonosítását a 11. cikk (4) bekezdésében előírtaknak megfelelően:

A termék csomagolásán található.

3. Az építési terméknek a gyártó által meghatározott rendeltetése vagy rendeltetései az alkalmazandó harmonizált műszaki előírásokkal összhangban:

FOKOZOTT KÖVETELMÉNYŰ, GYORSKÖTŐ, CEMENTTARTALMÚ RAGASZTÓ KERÁMIA
BURKOLÓLAPOKHOZ BELTÉRI ÉS KÜLTÉRI FALAK ÉS PADLÓK BURKOLÁSÁHOZ

4. A gyártók neve, bejegyzett kereskedelmi neve, illetve bejegyzett védjegye, valamint értesítési címe a 11. cikk (5) bekezdésében előírtaknak megfelelően: **MAPEI Kft, 2040. Budaörs, Sport. u. 2. www.mapei.hu**
5. Adott esetben annak a meghatalmazott képviselőnek a neve és értékesítési címe, akinek a megbízása körében a 12. cikk (2) bekezdésében meghatározott feladatok tartoznak: **Nincs**
6. Az építési termékek teljesítmény állandóságának értékelésére és ellenőrzésére szolgáló, az V. mellékletben szereplők szerinti rendszer vagy rendszerek: **3. rendszer**
7. Harmonizált szabvány(ok) által szabályozott építési termékekre vonatkozó gyártói nyilatkozat esetén bejelentett szerv neve, azonosító száma: **Az ÉMI Kft, Budapest, No. 1415, kijelölt vizsgálóintézetben a gyártó által vett mintából készült az Első Típusvizsgálat a 3-as rendszer alapján. Jegyzőkönyv száma: M-2053/2005.**
Az ITB, Varsó (Lengyelország) No. 1488, kijelölt vizsgálóintézetben a gyártó által vett mintából készült a Tűzvédelmi osztályozás a 3-as rendszer szerint. Jegyzőkönyv szám: NP-518.4/09/KP.
8. Olyan építési termékre vonatkozó gyártói nyilatkozat esetén, amelyekre európai műszaki értékelést adtak ki: **N.A**
9. A nyilatkozat szerinti teljesítmény:

Alapvető tulajdonságok	Teljesítmény	Harmonizált műszaki előírás
Tűzvédelmi osztály	A1 - A1 _n	EN 12004:2007 + A1: 2012
Kezdeti húzási tapadószilárdság	≥ 1,00 N/mm ²	
Korai húzási tapadószilárdság	≥ 0,5 N/mm ²	
Húzási tapadószilárdság vízbe merítés után	≥ 1,00 N/mm ²	
Húzási tapadószilárdság hevítéses öregítés után	≥ 1,00 N/mm ²	
Húzó-tapadó szilárdság ciklikus fagyasztás-olvasztás után	≥ 1,00 N/mm ²	
Veszélyes összetevők	lásd bizt. adatlapot	

10. Az 1. és 2. pontban meghatározott termék teljesítménye megfelel a 9. pontban feltüntetett, nyilatkozat szerinti teljesítménynek. E teljesítménynyilatkozat kiadásáért kizárólag a 4. pontban meghatározott gyártó a felelős.

A gyártó nevében aláírásra felhatalmazott személy: **Kopacz Tamás** termelési vezető



Sóskút, 2013. július 1.

.....
Kopacz Tamás

HU-1/0004.0/HU

CE CÍMKE CPR 305/2011 és EN 12004:2007+A1:2012 szerint

CE 1415 1488	 2040. Budaörs, Sport u. 2. www.mapei.hu														
<p style="text-align: center;">05 CPR-HU1/0004 EN 12004:2007+A1:2012 ADESILEX P9 EXPRESS</p> <p style="text-align: center;">Fokozott követelményű, gyorskötő, cementtartalmú ragasztó kerámia burkolatokhoz, beltéri és kültéri padlók burkolásához</p>															
<table><tr><td>Tűzvédelmi osztály:</td><td>A1 - A1_n</td></tr><tr><td>Kezdeti húzási tapadószilárdság:</td><td>≥ 1,00 N/mm²</td></tr><tr><td>Korai húzási tapadószilárdság:</td><td>≥ 0,5 N/mm²</td></tr><tr><td>Húzási tapadószilárdság vízbe merítés után:</td><td>≥ 1,00 N/mm²</td></tr><tr><td>Húzási tapadószilárdság hevítéses öregítés után:</td><td>≥ 1,00 N/mm²</td></tr><tr><td>Húzó-tapadó szilárdság ciklikus fagyasztás-olvadás után:</td><td>≥ 1,00 N/mm²</td></tr><tr><td>Veszélyes összetevők:</td><td>lásd bizt. adatlapot</td></tr></table>		Tűzvédelmi osztály:	A1 - A1 _n	Kezdeti húzási tapadószilárdság:	≥ 1,00 N/mm ²	Korai húzási tapadószilárdság:	≥ 0,5 N/mm ²	Húzási tapadószilárdság vízbe merítés után:	≥ 1,00 N/mm ²	Húzási tapadószilárdság hevítéses öregítés után:	≥ 1,00 N/mm ²	Húzó-tapadó szilárdság ciklikus fagyasztás-olvadás után:	≥ 1,00 N/mm ²	Veszélyes összetevők:	lásd bizt. adatlapot
Tűzvédelmi osztály:	A1 - A1 _n														
Kezdeti húzási tapadószilárdság:	≥ 1,00 N/mm ²														
Korai húzási tapadószilárdság:	≥ 0,5 N/mm ²														
Húzási tapadószilárdság vízbe merítés után:	≥ 1,00 N/mm ²														
Húzási tapadószilárdság hevítéses öregítés után:	≥ 1,00 N/mm ²														
Húzó-tapadó szilárdság ciklikus fagyasztás-olvadás után:	≥ 1,00 N/mm ²														
Veszélyes összetevők:	lásd bizt. adatlapot														

KERACOLOR FF FLEX
TNY melléklet, sz: CPR-HU2/0233-2



TELJESÍTMÉNYNYILATKOZAT sz. CPR-HU2/0233-2

- 1) A termék egyedi azonosító kódja: KERACOLOR FF FLEX FUGÁZÓ
- 2) Típus-, tétel vagy sorozatszám vagy egyéb ilyen elem, amely lehetővé teszi az építési termék azonosítását:
A termék csomagolásán található.
- 3) Felhasználás céljai: Bármilyen típusú (egyszer vagy kétszer égetett, klinker, porcelán burkolóanyagok, stb.) kerámia padló- és falburkolatok, kőanyagok (természetes kő, márvány, gránit, agglomerát, stb.), üveg- és márványmozaik fugázása kül- és beltérben.
- 4) Gyártó: Mapei Polska Sp. 44-109. Gliwice, ul. Gustawa Eiffel'a 14., Lengyelország.
- 5) Az AVCP-rendszerek: 3. rendszer
- 6) Harmonizált szabványok: MSZ EN 13888 és A-374/2007 sz. ÉME
- 7) Bejelentett szervek: ÉMI Kft, Budapest, No. 1415., kijelölt vizsgáló intézet által kiállított Építőipari Műszaki Engedély. Engedély száma: A-70/2018
- 8) Nyilatkozatban szereplő teljesítmények:

Alapvető jellemzők	Teljesítmények	Műszaki előírás
Hajlítószilárdság:	$\geq 2,5 \text{ N/mm}^2$	MSZ EN 13888 és A-374/2007 sz. ÉME
Nyomószilárdság:	$\geq 15,0 \text{ N/mm}^2$	
Kopásállóság:	$\leq 1000 \text{ mm}^3$	
Zsugorodás:	$< 3,0 \text{ mm}$	
Vízfelvétel 30 perc után:	$\leq 2 \text{ g}$	
Vízfelvétel 240 perc után:	$\leq 5 \text{ g}$	

A fent azonosított termék teljesítménye megfelel a nyilatkozott teljesítményeknek.

Ez a teljesítménynyilatkozat a 305/2011 sz. EU rendelet szerint lett kibocsátva, kizárólag a fent azonosított gyártó felelőssége mellett.

Gyártó nevében és részéről aláíró személy: Szautner Csaba kereskedelmi vezető.

Budaörs, 2019.01.10.

Az építmény megnevezése: TÁRSASÁG

címe: 10. SZ. SZÉKES KÖZPONTI HALLÉ

Naplómelléklet típusa: szerződés/oldalszám:

Nyilvántartási rész (Szerződés)

Az építés-szerelési munka:

Megnevezése: KÖZPONTI SZÉKES TÖRZSÉGI TÁRSASÁG

Helye (település, utca, házszám, HRSZ): 10. SZ. SZÉKES KÖZPONTI HALLÉ 10

Jellege*: új építés, bontás, átalakítás, fenntartás, felújítás, karbantartás, egyéb:

REKONSTRUKCIÓS, SZÉKES SZÉKES TÖRZSÉGI TÁRSASÁG
MUNKÁK *aláhúzendő

A szerződés főbb adatai

Kelte: 2006 év 03 hó 06 nap

Munkaterület átadás: 2006 év 09 hó 07 nap

Szerződés szerinti befejezési határidő: 2006 év 11 hó 15 nap

Tényleges befejezési határidő: év hó nap

Részhatáridők:

..... megnevezés év hó nap

..... megnevezés év hó nap

..... megnevezés év hó nap

..... megnevezés év hó nap

..... megnevezés év hó nap

Szerződésmódosítások

Kelte: év hó nap

Kelte: év hó nap

Kelte: év hó nap

.....
dátum

.....
megbízó

.....
vállalkozó

Az építmény megnevezése: TÁRSASÁG

címe: 11. sz. kft. KÁLVAS 7001 76

Naplómelléklet típusa: megrendelő/oldalszám:

Nyilvántartási rész (Megrendelő)

A megrendelő (építtető)

Neve (elnevezése): TÁRSASÁG

Címe (székhelye): 11. sz. kft. KÁLVAS 7001 76

Naplóbejegyzésre jogosult képviselője: KISKA ZOLTÁNÉ KÖZV. KÉPVISELŐ

Műszaki ellenőr:

Az építmény rendeltetése szerinti:

Neve: ERŐS ZOLTÁN sz. 1962.02.04. +2 szakági: TISZGÉPÉSZ ÉVZ

Címe, telefonszáma: 11. sz. kft. KÁLVAS 7001 76

Névjegyzéki bejegyzés száma: 11. sz. kft. KÁLVAS 7001 76

Neve:

Címe, telefonszáma:

Névjegyzéki bejegyzés száma:

Neve:

Címe, telefonszáma:

Névjegyzéki bejegyzés száma:

Neve:

Címe, telefonszáma:

Névjegyzéki bejegyzés száma:

A beruházás lebonyolító:

Neve (elnevezése):

Címe (székhelye):

Naplóbejegyzésre jogosult képviselője:

dátum

megbízó

vállalkozó

Az építmény megnevezése: TÉRKÖZLEK
címe: EP NY LEE SZAKKAL TERE 37
Naplómelléklet típusa: vállalkozó (fővállalkozó) /oldalszám:

Nyilvántartási rész Vállalkozó (Fővállalkozó)

A vállalkozó (Fővállalkozó) kivitelező:

Neve (elnevezése): EE PLUSZ KFT.
Címe (székhelye): 2400 TUDOMÁNYKÖZ. BUDAI 1497 ANNA UT 13
Adószáma: 15 311 798-2-04
Vállalkozói (Fővállalkozói) engedély
vagy cégbírósági bejegyzés szám:
Nyilvántartási száma: MKEK 16E52034
Naplóbejegyzésre jogosult képviselője: EUTY GYÖRGI ÁGUKAZTÓ

Felelős műszaki vezető:

Az építmény rendeltetése szerinti:

ÉPÍTÉS szakági:
Neve: SZABÓ LÁSZLÓ
Címe, telefonszáma: 1235 EP KÖZTÁRSASAGI U/L +36 70/94-1087
Névjegyzéki bejegyzés száma: MV-É 16-6272
..... szakági:
Neve:
Címe, telefonszáma:
Névjegyzéki bejegyzés száma:
..... szakági:
Neve:
Címe, telefonszáma:
Névjegyzéki bejegyzés száma:
..... szakági:
Neve:
Címe, telefonszáma:
Névjegyzéki bejegyzés száma:

2008. 05. 14. dátum [Signature] megbízó [Signature] vállalkozó
B.Éti 820/újjv/4 - Kamiker Kft. 519995411451899

Sorszám: L 7605701

Az építmény megnevezése:

Törökország

címe:

Bp. V. kerület Károlyi utca 37

ÉPÍTÉSI NAPLÓ

Kötet száma: 1

A napló oldalszáma: 1

Kelet (hó és nap)	BEJEGYZÉS
2022.03.07 SZEKSDA	A mai napon a munkatársak átadta az átadott munkát az Helyi Hatóság részére a feladatokat elvégezték.
2022.04.08 CSÜSBEREK	A munkatársak a munkatársak által átadott feladatokat elvégezték. A munkatársak a munkatársak által átadott feladatokat elvégezték.
2022.04.09 PÉNTEK	Munkaidő: 8:00 - 16:00 Látogatás: 6 fő Munkatársak megbeszélés a munkatársak által átadott feladatokról.
2022.04.09 PÉNTEK	Munkaidő: 7:30 - 19:00 Látogatás: 6 fő Munkatársak megbeszélés a munkatársak által átadott feladatokról.
2022.04.10 SZÖR	Munkaidő: 8:00 - 16:00 Látogatás: 6 fő Munkatársak megbeszélés a munkatársak által átadott feladatokról.

Az építmény megnevezése:

címe:

ÉPÍTÉSI NAPLÓ

Kötet száma: A napló oldalszáma: 8

Kelet (hó és nap)	BEJEGYZÉS
2022.03.24 KELET	<p>Munkaidő 8.00 - 15.00 Ismétlés 3/4 Munkaidőben munkák befejezése, majd a munka helyszínre beérkezés Munka előkészítése A munkálatok a munkahelyi területen a területtel kapcsolatos befejezett munkálatokkal szemben megkezdődött. FELHÍVÓK A FELHÍVÁSOK TÁJÉKOZTATÁSÁRA ÉS MOKKUSZ A TÁJÉKOZTATÁS UTÁN FOLYAMATOS KÉLŐ</p>
2022.03.28 SZOMBAT	<p>Munkaidő 8.00 - 15.00 Ismétlés 3/4 Munkaidőben munkák befejezése, majd a munka helyszínre beérkezés Munka előkészítése, P/C munkálat megkezdése, felkészítés az új munkák végére.</p>
2022.03.29 CSÜTTÖRKE	<p>Munkaidő 8.00 - 15.00 Ismétlés 3/4 Munkaidőben munkák befejezése, majd a munka helyszínre beérkezés</p>
2022.03.30 PÉNTEK	<p>Ismétlés 3/4 Munkaidő 8.00 - 15.00 Munkaidőben munkák befejezése, majd a munka helyszínre beérkezés Munka előkészítése A munkálatok megkezdése, a munkahelyi terület felkészítése a munkálatok megkezdésére Munka előkészítése, felkészítés az új munkák végére.</p>

Az építmény megnevezése:
 címe:

ÉPÍTÉSI NAPLÓ

Kötet száma: I A napló oldalszáma: 8

Kelet (hó és nap)	BEJEGYZÉS
2022. 10. 10.	Munkaidő: 8.00 - 17.00 Ismétlés 3. k Munkamegbeszélés per. munkahelyi munkahely k →
2022. 10. 11.	Munkaidő: 8.00 - 17.00 Ismétlés 3. k Munkamegbeszélés per. munkahelyi munkahelyi k →
2022. 10. 12.	Munkaidő: 8.00 - 17.00 Ismétlés 3. k Munkamegbeszélés per. munkahelyi munkahelyi k →
2022. 10. 13.	Munkaidő: 8.00 - 17.00 Ismétlés 3. k Munkamegbeszélés per. munkahelyi munkahelyi k →
2022. 10. 14.	Munkaidő: 8.00 - 17.00 Ismétlés 3. k Munkamegbeszélés per. munkahelyi munkahelyi k →
2022. 10. 15.	Munkaidő: 8.00 - 17.00 Ismétlés 3. k Munkamegbeszélés per. munkahelyi munkahelyi k →
2022. 10. 18.	Munkaidő: 8.00 - 17.00 Ismétlés 3. k Munkamegbeszélés per. munkahelyi munkahelyi k →

Az építmény megnevezése:
 címe:

ÉPÍTÉSI NAPLÓ

Kötet száma: I A napló oldalszáma: 9

Kelet (hó és nap)	BEJEGYZÉS
2022 10 19	Munkaidő 8.30 - 15.00 Látogatás 3.12 Munkamenet lépcsőhöz kerülés művelet munkák
2022 10 20	Munkaidő 8.30 - 15.30 Látogatás 3.12 Munkamenet lépcsőhöz kerülés oldalfal csomópontok
2022 10 31	Munkaidő 8.00 - 15.00 Látogatás 3.12 Munkamenet oldalfal csomópont kerülés megvalósítását igény szemel
2022 10 31	Munkaidő 7.00 - 14.30 Látogatás 3.12 Munkamenet oldalfal csomópontok megvalósítását oldalfal kivételével csomópontok megvalósítását

Az építmény megnevezése: Társasház
 címe:

ÉPÍTÉSI NAPLÓ

Kötet száma: I A napló oldalszáma: 11

Kelet (hó és nap)	BEJEGYZÉS
	<p>1. nap: 2022. 10. 25. Kedd</p> <p>Munkaidő: 7:00 - 16:30</p> <p>Iskolai: 3p</p> <p>Munkatársak: ...</p>
	<p>2. nap: 2022. 10. 26. Szerda</p> <p>Munkaidő: 7:00 - 16:30</p> <p>Iskolai: 3p</p> <p>Munkatársak: ...</p>
	<p>3. nap: 2022. 10. 27. Csütörtök</p> <p>Munkaidő: 7:00 - 16:30</p> <p>Iskolai: 3p</p> <p>Munkatársak: ...</p>
	<p>4. nap: 2022. 10. 28. Péntek</p> <p>Munkaidő: 7:00 - 16:30</p> <p>Iskolai: 3p</p> <p>Munkatársak: ...</p>

Az építmény megnevezése: Törökcsanak

címe:

ÉPÍTÉSI NAPLÓ

Kötet száma: 7 A napló oldalszáma: 11

Kelet (hó és nap)	BEJEGYZÉS
2022. 11. 02 SZERDA	Munkaidő: 7.00 - 14.30 Létidő: 2,5 óra Munkatartalom: kőművesmunkák készítése
2022. 11. 03 CSÜTÖRTÖK	Munkaidő: 7.00 - 14.30 - 16.00 - 17.00 Létidő: 3 óra Munkatartalom: földmunkák elvégzése, földmunkák elvégzése
2022. 11. 04 PÉNTEK	Munkaidő: 7.00 - 14.30 Létidő: 3 óra Munkatartalom: földmunkák elvégzése
2022. 11. 07 HÉTFŐ	Munkaidő: 7.00 - 14.30 Létidő: 3 óra Munkatartalom: földmunkák elvégzése, földmunkák elvégzése
2022. 11. 08 KEDD	Munkaidő: 7.00 - 14.30 Létidő: 3 óra Munkatartalom: földmunkák elvégzése
2022. 11. 09 SZERDA	Munkaidő: 7.00 - 14.30 Létidő: 3 óra Munkatartalom: földmunkák elvégzése, földmunkák elvégzése
2022. 11. 10 CSÜTÖRTÖK	Munkaidő: 7.00 - 14.30 Létidő: 2 óra Munkatartalom: földmunkák elvégzése, földmunkák elvégzése

Az építmény megnevezése: Társasház
 címe:

ÉPÍTÉSI NAPLÓ

Kötet száma: I A napló oldalszáma: 12

Kelet (hó és nap)	BEJEGYZÉS
2022.11.11 PÉNTEK	Munkavégzés 7.00 - 14.30 Lakás: 4/A Munkavégzés: burkolatok szétbontása földszinten festés: mázolás h
2022.11.12 HETFŐ	Munkavégzés 7.00 - 14.30 Lakás: 4/A Munkavégzés: javítás és takarítás a szomszédos szomszéd munkái elvégzése a munkatérrel kapcsolatban Magyary László szomszédok
2022.11.21 HETFŐ	Munkavégzés 10.00 - 14.00 Lakás: 4/A Munkavégzés: az átadásra kerülő építési munkák utáni javítások elvégzése L
2022.11.21 HETFŐ	Hiba és hiánymentes átadás- átadás megkezdése a napló lezárása kapcsán a lakások és általános javítás munkáinak befejezése a Társasház felhatalmazásával, az átadásra kerülő munkák utáni javítások elvégzése
	<u>Megjegyzés</u> <u>Magyary László</u> <u>Társasház</u> Felhatalmazás



Flyen roll

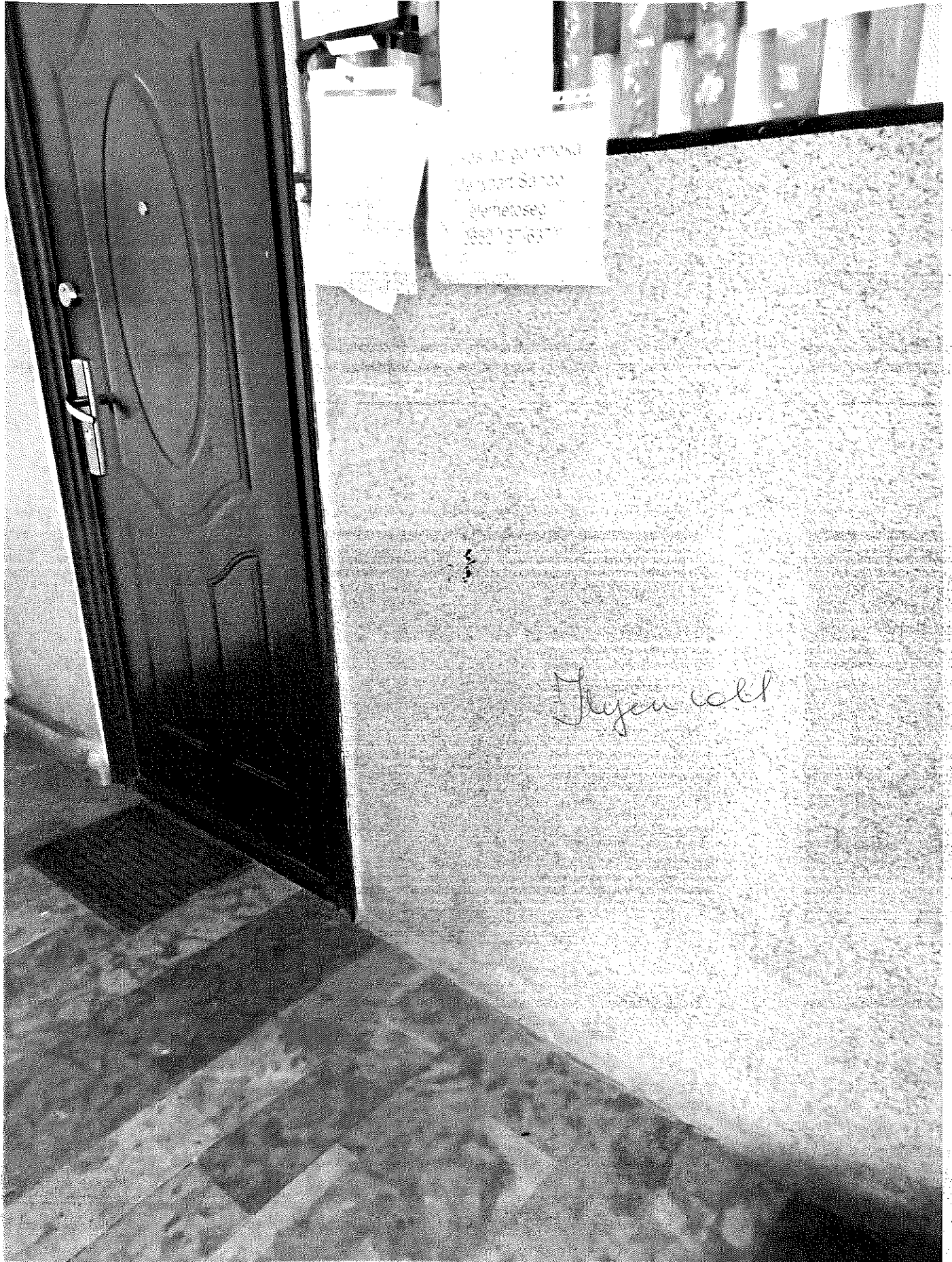

Handwritten note on the wall above the door, partially obscured and difficult to read.

Handwritten note on the wall above the door, partially obscured and difficult to read.

Handwritten note on the wall to the right of the door.



Thyssen



*Ilgen
bold*



Joyce
well

Illegible



Jyca left



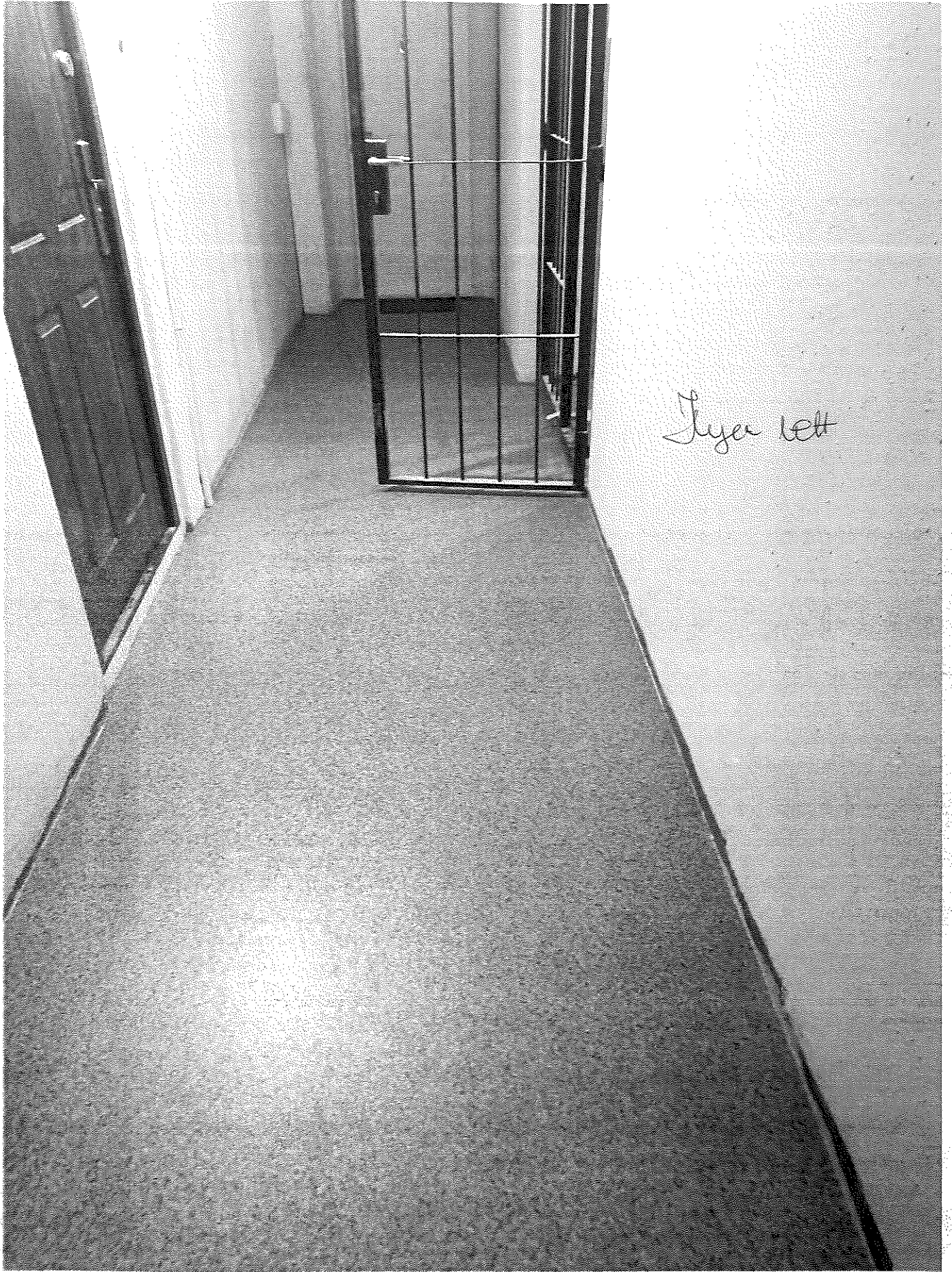

Iyer left



Flegen left

II. EMELET

Illegible

STANDARD 100



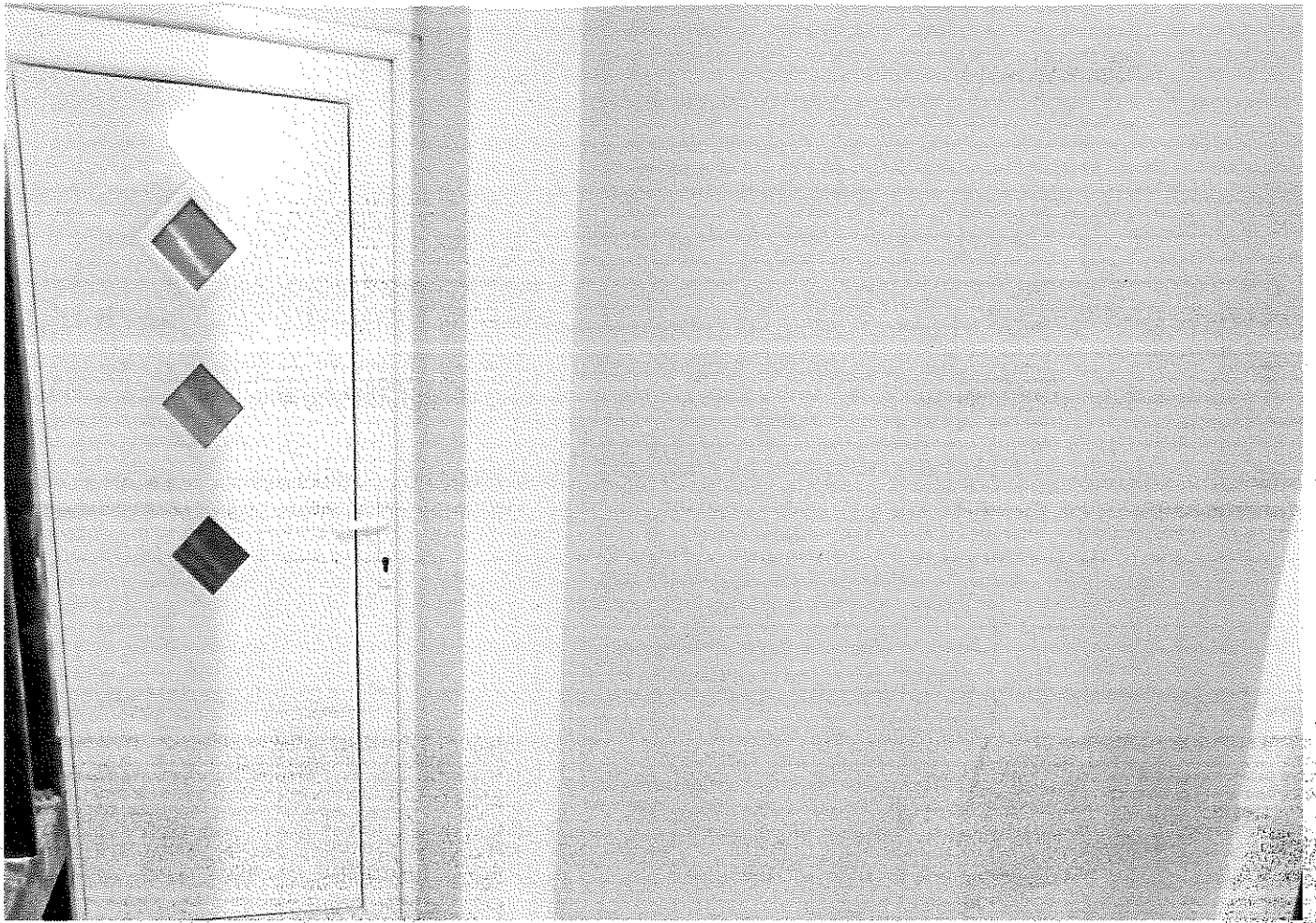

Jayce left

ÖSSZESÍTŐ TÁBLÁZAT

az önkormányzati közpénzből juttatott 474/2021. szerződésszámú támogatás elszámolásához
(az elszámolás utolsó elemeként kell benyújtani)

Sorszám:	Számla száma	Kibocsátó megnevezése	Kiállítás dátuma	Szolgáltatás, áru megnevezése	Számla nettó értéke (Ft-ban)*	Számla bruttó értéke (Ft-ban)	Kifizetés dátuma
1	D-ADRAB-179	Adrab Kft.	2021.10.12.	napelemes tetővent. tele	862.913,-	1.095.900,-	2021.10.25.
2	E-ADRAB-2021-142	Adrab Kft.	2021.12.13.	napelemes tetővent. tele	862.913,-	1.095.900,-	2021.12.15.
3	E-ADRAB-2021-143	Adrab Kft.	2021.12.13.	feltárt hibák javítása	325.000,-	412.750,-	2021.12.15.
4	RPLSS-2022-21	ERPLUSZ Kft.	2022.09.07.	lépcsőház felúj. anyagköltség	4.735.350,-	6.013.894,-	2022.09.07.
5	RPLSS-2022-25	ERPLUSZ Kft.	2022.09.27.	lépcsőház felúj. 50% munkadíj	2.346.313,-	2.979.818,-	2022.09.30.
6	RPLSS-2022-36	ERPLUSZ Kft.	2022.11.24.	lépcsőház felúj. vég számla	2.544.014,-	3.230.898,-	2022.11.29.
Összesen:					11.676.503,-	14.829.160,-	

Kelt: Budapest, 2022.11. 29.



Nyilatkozat

1. Alulírott kijelentem, hogy a Bp. Főváros XV. ker. Önkormányzatának *Társasházak karbantartási pályázata* keretéből megvalósuló, *Kőrakás park 37. alatti társasházban lépcsőház felújítás* céljából kapott bruttó **4.500.000,- Ft** összegű támogatást célhoz kötötten használtam fel.

2. A felhasználás során a hatályos számviteli jogszabályok rendelkezései szerint jártam el.

Budapest, 2022.11. 29.



név: Ata-Team Házak Kft./Zsiska Zoltánné
cím/székhely: 1151 Bp., Kossuth u. 19.
iroda: 1152 Bp., Zrínyi u. 3.
adóazonosító jel/adószám: 28484691-1-42

Záradék

Szakmai szervezeti egység tölti ki: A cél szerinti felhasználást igazolom / nem igazolom**

2022. 11. 29. dátum aláírás

Közgazdasági Főosztály tölti ki: Az elszámolás pénzügyi megfelelőségét igazolom / nem igazolom**

2022. 11. 29. dátum aláírás

* Amennyiben a támogatott élt az ÁFA levonási jogával, az elszámolásban benyújtott számlák nettó összértékének meg kell egyeznie a kapott támogatás bruttó összegével.

** A megfelelő rész aláhúzandó



ADRAB Kft.
7741 Nagyközár
Nap utca 7.
Adószám: 23518560-2-02, HU23518560

ÉRKEZETT 2021 OKT 13

Bank neve: Raiffeisen Bank
Bankszámlaszám:
12072552-01713529-00100001

DÍJBEKÉRŐ

Sorszám: D-ADRAB-179

VEVŐ:

Budapest Xv Kőrakáspark 37 Társasház
1157 Budapest
KŐRAKÁS PARK 37.
Adószám: 28484691-1-42

Fizetési mód: átutalás
Teljesítés dátuma: 2021.10.12.
Kiállítás dátuma: 2021.10.12.
Fizetési határidő: 2021.10.17.

Megnevezés	Menny.	Egységár	Nettó ár	Áfa	Áfaérték	Bruttó ár
Greenventer Napelemes tetőventilátor (50W) - telepítése vállalkozói szerződés szerint előleg	1 db	862 913	862 913	27%	232 987	1 095 900
Összesen:			862 913		232 987	1 095 900

áfa 27%: 232 987

Összesen:
1 095 900 Ft

A díjbekérő aláírás és bélyegző nélkül is érvényes!

*Ublap
2021.10.25.
Kifizetve a XV. kerületi Önkormányzat 47H poz. és
vannak bizonylatok módosítás alapján adott kéregetésből*

Érdekelt vel megegyező hiteles másolat



*Ekkeivel meggyes
pikés modell*



ATA-TEAM HÁZAK KFT
XV. KÓRAKÁSPARK 37. TH.
1500720362188HUF



OTP Bank Nyrt. - dokumentum aláíró szerver

OTP BANK NYRT. BUDAPESTI RÉGIÓ
1152 BUDAPEST
SZENTMIHÁLYI ÚT 131.

A SZÁMLAKIVONAT ALÁÍRÁS ÉS PECSÉT NÉLKÜL HITELES.

KIBOCSÁTÓ: OTP BANK NYRT. 1051 BUDAPEST, NÁDOR U. 16.
ADÓSZÁM: 10537914-4-44, CSOPORTAZONOSÍTÓ SZÁM: 17780010-5-44,
KÖZÖSSÉGI ADÓSZÁM: HU17780010.

KIBOCSÁTÁS KELTE: 2021.10.25
KIVONATSZÁM: 167/2021 H
A SZÁMLATULAJDONOS NEVE, CÍME:
KÓRAKÁS PARK 37. TH

BUDAPEST
KÓRAKÁS PARK 37.
1157
MAGYARORSZÁG
ADÓSZÁM: 28484691-1-42
1.SZ. PÉLDÁNY

MKTA

OTPdirekt: www.otpbank.hu
(06 1) 3 666 666, (06 20/30/70) 3 666 666

BANKSZÁMLAKIVONAT
TÁRSASHÁZI ALAP SZÁMLACSOMAG
SZÁMLASZÁM: 11715007-20362188
SZÁMLA NEVE: XV. KÓRAKÁSPARK 37. TH.
LÁTRA SZÓLÓ KAMAT: 0,0001%

IBAN: HU21 1171 5007 2036 2188 0000 0000

KÖNYVELÉS NAPJA: 21.10.25
BIC(SWIFT)KÓD: OTPVHUHB
DEVIZANEM: HUF

FORGALMAK

ÉRTÉKNAP	MEGNEVEZÉS	ÖSSZEG
21.10.25	AZONNALI ÁTUTALÁS, F.9923, 12072552-01713529-00100001, XV. KÓRAKÁSPARK 37. TH., Adrab Kft., 120725520171352900100001, OTPVHUHB, (2.)NOTPROVIDED, MW_18998118633_1, 2021.10.25, (5.)D-ADRAB-179 Greenventer, N	-1.095.900

NYITÓ EGYENLEG: 6.317.004
ZÁRÓ EGYENLEG: 5.221.104
EGYENLEGBŐL ZÁROLT: 0

ELŐJEGYZETT FORGALMI KÜLÖNDÍJ: 7.722
ELŐJEGYZETT FORGALOM (KÁRTYA/ÁTUTALÁS) 0

TERHELÉSEK ÖSSZESEN: 1.095.900
JÓVÁÍRÁSOK ÖSSZESEN: 0
ELŐJEGYZETT BETÉTKAMAT: 0
ELŐJEGYZETT JUTALÉK/KÖLTSÉG: 5.879
ELŐJEGYZETT HITELKAMAT: 0
FOLYÓSZÁMLA-HITELKERET: 0

TOVÁBBI SZÁMLAINFORMÁCIÓK

A tranzakciókhoz tartozó bővebb adattartalom értelmezéséhez az alábbi meghatározás nyújt segítséget:

(1.) Átutaló azonosítója, (2.) Partnerek közti egyedi azonosító, (3.) Konverzió adatai, (4.) Visszaautatás oka, (5.) Közlemény, (6.) Tényleges átutaló azonosítója, (7.) Átutalás jogcím kategóriája, (8.) Átutalás jogcíme, (9.) Tényleges kedvezményezett neve, (10.) Tényleges kedvezményezett azonosítója, (11.) Kedvezményezett azonosítója, (12.) Tényleges fizető neve, (13.) Egyéb adatok. Fizetéskezdeményezési szolgáltatón keresztül kezdeményezett a tranzakció, ha a tranzakció típusa után az F.9930 érték szerepel.

A pénzügyi tranzakciós illetékről szóló 2012. évi CXVI. törvény 7. § (3) bekezdése alapján az OTP Bank Nyrt. tájékoztatásul közli, hogy a számláján végrehajtott, a számlakivonaton szereplő művelet(ek) után megállapított, az OTP Bank Nyrt-t terhelő illeték összege: 3.288 Ft.

Tájékoztatjuk, hogy a 2013. évi CCXXXVII. tv. (Hpt.) szerint névre szóló betétnek 2021. január 1-jétől csak az a betét minősül, amelynek tulajdonosát a pénzmossás és a terrorizmus finanszírozása megelőzéséről és megakadályozásáról szóló 2017. évi LIII. törvénynek (továbbiakban: Pmt.) megfelelően azonosította az OTP Bank Nyrt.. Ennek megfelelően Önre, mint a betét tulajdonosára kiterjed az Országos Betétbiztosítási Alap (OBA) védelme, ha Önt az OTP Bank Nyrt. a Pmt.-nek megfelelő azonosító adatokkal azonosította. Az ügyfelek Pmt. szerinti azonosítási rendjéről és az azonosításhoz szükséges adatokról az OTP Bank Nyrt. ügyfél-azonosítási rendjéről szóló mindenkor hatályos hirdetménye rendelkezik. A Hpt. 6. melléklete szerinti betétbiztosításra vonatkozó tájékoztatást évente a számlakivonattal azonos módon megküldjük Önnek, illetve számlakivonat hiányában a bankfiókban kérheti annak átadását.

A kivonat elkészültét követő fizetési megbízásokról a következő kivonaton adunk tájékoztatást.

AZ AKTUÁLIS KAMAT- ÉS DÍJTÉTELEKET A BANKFIÓKOKBAN ÉS AZ OTP BANK NYRT. HONLAPJÁN KÖZZÉTETT HIRDETÉNYEK TARTALMAZZÁK.

Teljesítés igazolás
(végszámla)

Eredetivel megegyezik
Ujfalusi László
1167 Budapest, Zrínyi u. 3.
ATA-TEAM HÁZAK KFT. Adószám: 22905240-1-42
Bszsz.: 18203239-06020106-40010013

1. Tárgy: VÁLLALKOZÓI SZERZŐDÉSBN FOGLALTAK SZERINT ELVÉGZÉSE MEGTÖRTÉNT:

1. 9 db Greenventer Napelemes ventilátor (50W) felszerelése a meglévő felépítményre és zajcsillapító elemek beépítése. *(Nem tartalmazza a felépítmények felújítását)*
2. Meglévő tetőventilátorok leszerelése és deponálása: A nem használható, illetve hibás alkatrészek, tetőventilátorok, csőszakaszok elszállításra kerültek
3. Villanszerelési munkálatok: a szellőző motorok üzemeltetéséhez kapcsolódóan a kapcsolószekrények átalakításra kerültek. A szellőző motorok üzemeltetéséhez szükséges áramigényt új vezetékrendszer biztosítja.
4. A tetőventilátorok szakaszos, működéséhez, programozható időkapcsoló kerül beépítésre 1 db.
5. Száraz-kefés szellőzőtisztítás: a szellőző gerinccsatornáinak tisztítás és videókamerás hibafelderítése.

2. Jelen vannak:

Zsiska Zoltánné /Ata-Team Házak Kft./ - közös képviselő

Fülöp László - ügyvezető a megbízott ADRAB Kft részéről

3. Időpont: 2021.12.10.

4. Helyszín: Budapest 1157 Kórákás park 37. társasház

Jelenlévők az építési helyszínen történt bejárásuk alapján, megállapítják, hogy a megbízási szerződésben szereplő feladatokat megbízott a szerződés szerint teljesítette.

A ventilátorok garancialevelét, használati és karbantartási utasítását, teljesítmény nyilatkozatát átadta.

Megbízó jogosult a szerződés vonatkozó pontja alapján **862913.- forint + Áfa azaz bruttó 1 095 900 Ft (egymillió-kilencvenötezer-kliencszáz).** Végszámla kiállítására.

Egyéb megjegyzés, észrevétel:

.....
.....
.....

1167 Budapest, Zrínyi u. 3.
ATA-TEAM HÁZAK KFT. Adószám: 22905240-1-42
Bszsz.: 18203239-06020106-40010013

.....
Zsiska Zoltánné /Ata-Team Házak Kft./
Közös képviselő

ADRAB Kft.
7741 Nagyközér, Nap utca 7.
Adószám: 23518560-2-02
Regisztrációs szám: 02-09-071888

Fülöp László
Adrab Kft. megbízott



ADRAB Kft.
7741 Nagykozár
Nap utca 7.
Adószám: 23518560-2-02, HU23518560

Bank neve: Raiffeisen Bank
Bankszámlaszám:
12072552-01713529-00100001

E-ADRAB-2021-110 VÉGSZÁMLÁJA

Ez egy elektronikus számla.

Sorszám: E-ADRAB-2021-142

ÉRKEZETT 2021 DEC 13.

VEVŐ:

Budapest Xv Kőrakáspark 37 Társasház
1157 Budapest
KŐRAKÁS PARK 37.
Adószám: 28484691-1-42

Fizetési mód: átutalás
Teljesítés dátuma: 2021.12.13.
Kiállítás dátuma: 2021.12.13.
Fizetési határidő: 2021.12.21.

Megnevezés	Menny.	Egységár	Nettó ár	Áfa	Áfaérték	Bruttó ár
Greenventer Napelemes tetőventilátor (50W) - telepítése vállalkozói szerződés szerint előleg	-1 db	862 913	-862 913	27%	-232 987	-1 095 900
Greenventer Napelemes tetőventilátor (50W) - telepítése vállalkozói szerződés szerint teljes vételár	1 db	1 725 827	1 725 827	27%	465 973	2 191 800
Összesen:			862 914		232 986 áfa 27 %: 232 986	1 095 900

Összesen:
1 095 900 Ft

Kifizetve a XV. kerületi Önkormányzat 1157 Budapest, Zrínyi u. 3. 474/2021. évi számú kímorokai üzemelési szerződés alapján zárt kímorokból Utalás 2021.12.13.

Eredetivel megegyező tétel másolat

ATA-TEAM HÁZAK KFT. 1152 Budapest, Zrínyi u. 3.
Adószám: 22905240-1-42
Bszsz.: 18203239-2-020106-40010013

Levelezés: 7741 Nagykozár, Nap utca 7.
Telefon: 60704214736

Oldal 1/1



SZÁMLÁZZ.HU
EGYSZERŰEN ÉS GYORSAN
A bizonylatot a Számlázz.hu készítette.

**Teljesítés igazolás
(végszámla)**

Eredetivel megegyező
W. László
ATA-TEAM HÁZAK KFT. Asz.: 22905240-1-42
Bszsz.: 18203239-06-0106-40010013

**1. Tárgy: VÁLLALKOZÓI SZERZŐDÉSBEN FOGLALTAK SZERINT ELVÉGZÉSE
MEGTÖRTÉNT:**

1. *A szellőztisztítás során feltárt hibák javítása a csatolt árajánlat alapján.*

2. Jelen vannak:

Zsiska Zoltánné /Ata-Team Házak Kft./ - közös képviselő

Fülöp László - ügyvezető a megbízott ADRAB Kft részéről

3. Időpont: 2021.12.10.

4. Helyszín: Budapest 1157 Kórákás park 37. társasház

Jelenlévők az építési helyszínen történt bejárásuk alapján, megállapítják, hogy a megbízási szerződésben szereplő feladatokat megbízott a szerződés szerint teljesítette.

A ventilátorok garancialevelét, használati és karbantartási utasítását, teljesítmény nyilatkozatát átadta.

Megbízó jogosult a szerződés vonatkozó pontja alapján

412 710 Ft.

..... Végszámla kiállítására.

Egyéb megjegyzés, észrevétel:

3. pontban nem került megemlíteni...

*ment a megfigyeltek időpontján nem
jártak be.*

ATA-TEAM HÁZAK KFT. Asz.: 22905240-1-42
Bszsz.: 18203239-06-0106-40010013

**Zsiska Zoltánné /Ata-Team Házak Kft./
Közös képviselő**

ADRAB Kft.
7741 Nagykozár, Nap utca 7.
Adószám: 23516500-2-02
Cégjegyzékszám: 02-09-077888

Fülöp László
**Fülöp László
Adrab Kft. megbízott**



ADRAB Kft.
7741 Nagykozár
Nap utca 7.
Adószám: 23518560-2-02, HU23518560

Bank neve: Raiffeisen Bank
Bankszámlaszám:
12072552-01713529-00100001

ELEKTRONIKUS SZÁMLA

Ez egy elektronikus számla.

Sorszám: E-ADRAB-2021-143

ÉRKEZETT 2021 DEC 13.

VEVŐ:

Budapest Xv Kőrákáspark 37 Társasház
1157 Budapest
KŐRAKÁS PARK 37.
Adószám: 28484691-1-42

Fizetési mód: átutalás
Teljesítés dátuma: 2021.12.13.
Kiállítás dátuma: 2021.12.13.
Fizetési határidő: 2021.12.21.

Megnevezés	Menny.	Egységár	Nettó ár	Áfa	Áfaérték	Bruttó ár
Feltárt hibák javítása - ajánlat szerint	1 db	325 000	325 000	27%	87 750	412 750
Összesen:			325 000		87 750	412 750

áfa 27 %: 87 750

Összesen:
412 750 Ft

Ublap
2021.12.15.

Kijelentem a XV Kőrákás Park Társasház Kft. részéről,
hogy a fentebb leírt munkák elvégzésére a fentebb leírt
munkadíj mellett a fentebb leírt munkadíj mellett

Ezzel egyetemesen megismerem a fentebb leírt munkák
elvégzését.



Eközével meggyezően
művelés megadással

1152 Budapest, Zrínyi u. 3.
ATA-TEAM HÁZAK KFT. KASZ.: 2785240-1-42
Bszsz.: 1821500 06020106-40010013

ATA-TEAM HÁZAK KFT
XV. KÓRAKÁSPARK 37. TH.
1500720362188HUF



OTP Bank Nyrt. - dokumentum aláíró szervert

OTP BANK NYRT. BUDAPESTI RÉGIÓ
1152 BUDAPEST
SZENTMIHÁLYI ÚT 131.

A SZÁMLAKIVONAT ALÁÍRÁS ÉS PECSÉT NÉLKÜL HITELES.

KIBOCSÁTÓ: OTP BANK NYRT. 1051 BUDAPEST, NÁDOR U. 16.
ADÓSZÁM: 10537914-4-44, CSOPORTAZONOSÍTÓ SZÁM: 17780010-5-44,
KÖZÖSSÉGI ADÓSZÁM: HU17780010.

KIBOCSÁTÁS KELTE: 2021.12.15
KIVONATSZÁM: 199/2021 H
A SZÁMLATULAJDONOS NEVE, CÍME:
KÓRAKÁS PARK 37. TH

BUDAPEST
KÓRAKÁS PARK 37.
1157
MAGYARORSZÁG
ADÓSZÁM: 28484691-1-42
1.SZ. PÉLDÁNY

MKTA

OTPdirekt: www.otpbank.hu
(06 1) 3 666 666, (06 20/30/70) 3 666 666

BANKSZÁMLAKIVONAT
TÁRSASHÁZI ALAP SZÁMLACSOMAG
SZÁMLASZÁM: 11715007-20362188
SZÁMLA NEVE: XV. KÓRAKÁSPARK 37. TH.
LÁTRA SZÓLÓ KAMAT: 0,0001%

IBAN: HU21 1171 5007 2036 2188 0000 0000

KÖNYVELÉS NAPJA: 21.12.15
BIC(SWIFT)KÓD: OTPVHUHB
DEVIZANEM: HUF

FORGALMAK

ÉRTÉKNAP	MEGNEVEZÉS	ÖSSZEG
21.12.15	ÁTUTALÁS (OTP-N BELÜL), F.0900, 11773092-09226005, BAK ENIKŐ LANE, KÓRAKÁSPARK 37.2/9, KÖZÖSKÖLTSÉG	14.130
21.12.15	NAPKÖZBENI ÁTUTALÁS, F.1500, 11600006-00000000-20945099, SZEMÁN ZSOLT, THÁZ KÓRAKÁS PARK 37, 116000060000000020945099, GIBAHUHB, (2.)NOTPROVIDED, F0HO151220210088652, 2021.12.15, (5.)SZEMÁN ZSOLT KÓRAKÁS PARK 37 5/31, N	8.000
21.12.15	AZONNALI ÁTUTALÁS BANKON BELÜL, F.9923, 11773425-04268541, XV. KÓRAKÁSPARK 37. TH., Tóth Szabolcs, 1177342504268541, OTPVHUHB, (2.)NOTPROVIDED, MW_19585250132_1, 2021.12.15, (5.)JTS-2021-58 aula, bejárati kapu világítás alkonycapcsolós, N	-62.500
21.12.15	AZONNALI ÁTUTALÁS, F.9923, 12072552-01713529-00100001, XV. KÓRAKÁSPARK 37. TH., Adrab Kft., 120725520171352900100001, OTPVHUHB, (2.)NOTPROVIDED, MW_19585253693_1, 2021.12.15, (5.)E-ADRAB-2021-142 vég számla szell. motorok csere 9 db, N	-1.095.000
21.12.15	AZONNALI ÁTUTALÁS, F.9923, 12072552-01713529-00100001, XV. KÓRAKÁSPARK 37. TH., Adrab Kft., 120725520171352900100001, OTPVHUHB, (2.)NOTPROVIDED, MW_19585269606_1, 2021.12.15, (5.)E-ADRAB-2021-143 feltárt hibák javítása, N	-412.750
21.12.15	POSTAI BEFIZETÉSEK, F.1500, 11799996-55555555, 000000001, 1, POSTAI FORGALOM, POSTAI JOB DÁTUM: 21/12/14, KP ÁTUTALÁSI MEGBÍZÁS NAPI 1111, TETELSZÁM: 00000003	48.560

NYITÓ EGYENLEG: 11.960.611
ZÁRÓ EGYENLEG: 10.461.051
EGYENLEGBŐL ZÁROLT: 0
ELŐJEGYZETT FORGALMI KÜLÖNDÍJ: 7.409
ELŐJEGYZETT FORGALOM (KÁRTYA/ÁTUTALÁS) 0

TERHELÉSEK ÖSSZESEN: 1.570.250
JÓVÁÍRÁSOK ÖSSZESEN: 70.690
ELŐJEGYZETT BETÉTKAMAT: 1
ELŐJEGYZETT JUTALÉK/KÖLTSÉG: 6.134
ELŐJEGYZETT HITELKAMAT: 0
FOLYÓSZÁMLA-HITELKERET: 0

TOVÁBBI SZÁMLAINFORMÁCIÓK

A tranzakciókhoz tartozó bővebb adattartalom értelmezéséhez az alábbi meghatározás nyújt segítséget:

(1.) Átutaló azonosítója, (2.) Partnerek közti egyedi azonosító, (3.) Konverzió adatai, (4.) Visszaautásítás oka, (5.) Közlemény, (6.) Tényleges átutaló azonosítója, (7.) Átutalás jogcím kategóriája, (8.) Átutalás jogcíme, (9.) Tényleges kedvezményezett neve, (10.) Tényleges kedvezményezett azonosítója, (11.) Kedvezményezett azonosítója, (12.) Tényleges fizető neve, (13.) Egyéb adatok. Fizetéskezdményezési szolgáltatón keresztül kezdeményezett a tranzakció, ha a tranzakció típusa után az F.9930 érték szerepel.

A pénzügyi tranzakciós illetékről szóló 2012. évi CXVI. törvény 7. § (3) bekezdése alapján az OTP Bank Nyrt. tájékoztatásul közli, hogy a számláján végrehajtott, a számlakivonaton szereplő művelet(ek) után megállapított, az OTP Bank Nyrt-t terhelő illeték összege: 4.711 Ft.

Tájékoztatjuk, hogy a 2013. évi CCXXXVII. tv. (Hpt.) szerint névre szóló betétnek 2021. január 1-jétől csak az a betét minősül, amelynek tulajdonosát a pénzmosás és a terrorizmus finanszírozása megelőzéséről és megakadályozásáról szóló 2017. évi LIII. törvénynek (továbbiakban: Pmt.) megfelelően azonosította az OTP Bank Nyrt.. Ennek megfelelően Önre, mint a betét tulajdonosára kiterjed az Országos Betétbiztosítási Alap (OBA) védelme, ha Önt az OTP Bank Nyrt. a Pmt.-nek megfelelő azonosító adatokkal azonosította. Az ügyfelek Pmt. szerinti azonosítási rendjéről és az azonosításhoz szükséges adatokról az OTP Bank Nyrt. ügyfél-azonosítási rendjéről szóló mindenkor hatályos hirdetménye rendelkezik. A Hpt. 6. melléklete szerinti betétbiztosításra vonatkozó tájékoztatást évente a számlakivonattal azonos módon megküldjük Önnek, illetve számlakivonat hiányában a bankfiókban kérheti annak átadását.

A kivonat elkészültét követő fizetési megbízásokról a következő kivonaton adunk tájékoztatást.

AZ AKTUÁLIS KAMAT- ÉS DÍJTÉTELEKET A BANKFIÓKOKBAN ÉS AZ OTP BANK NYRT. HONLAPJÁN KÖZZÉTETT HIRDETMÉNYEK TARTALMAZZÁK.

TELJESÍTÉS IGAZOLÁS
(szerződés szerint I. részteljesítés)



Felvéve: Budapest, 2022.09.07.

Jelen vannak: **Megrendelő – Társasház 1157 Bp., Kórákás park 37.**
1157 Bp. Kórákás park 37. részéről:
Zsiska Zoltánné – közös képviselő

Vállalkozó – Erplussz Kft.
2400 Dunaújváros, Budai Nagy Antal út 27. részéről:
Rupa Csaba - ügyvezető

Tárgy: 1157 Budapest, Kórákás park 37. szám alatti épület, lépcsőház felújítási munkák kivitelezése.

Építési engedély: Nem építési engedélyköteles beavatkozás

Szerződés kelte: 2022. 09.06.

Szerződött összeg: 9.427.978,-Ft+27% ÁFA összesen kerekítve 11.973.532,-Ft azaz tizenegymillió-kilencszázhetvenháromezer-ötszázharminckettő forint

Megrendelő - Vállalkozó nyilatkozatai a szerződéssel kapcsolatban:

Vállalkozó a mai napon Megrendelő részére a hivatkozott szerződés vállalkozói díj ütemezésének megfelelően az 1. részteljesítést készre jelenti. Megrendelő a hivatkozott szerződés vállalkozói díj ütemezésének megfelelően az 1. részteljesítést igazolja.

Fentiek alapján, Vállalkozó bruttó 6.013.894.-Ft azaz: hatmillió-tizenháromezer-nyolcszázkilencvennégy forint értékben számlázásra jogosult.

k.m.f.



Megrendelő – 1157 Bp.Kórákás park 37. Társasház

ERPLUSSZ KFT.
2400 Dunaújváros, Budai N. A. út 27.
Adószám: 25311778-2-07
Bank: 10700134-70942527-51100005

Vállalkozó – Erplussz Kft.



ERPLUSZ Kft.
2400 Dunaujváros
Budai Nagy Antal út 27.
Adószám: 25311778-2-07

Bank neve: CIB
Bankszámlaszám:
10700134-70942527-51100005

SZÁMLA

Sorszám: RPLSS-2022-21

VEVŐ:

Budapest Xv Kórákás park 37 Társasház
1157 Budapest
KÓRAKÁS PARK 37.
Adószám: 28484691-1-42

Fizetési mód: átutalás
Teljesítés dátuma: 2022.09.07.
Kifállítás dátuma: 2022.09.07.
Fizetési határidő: 2022.09.15.

Megnevezés	Menny.	Egységár	Nettó ár	Áfa	Áfaérték	Bruttó ár
1157 Budapest, Kórákás park 37. szám alatti épület lépcsőház felújítása, szerződés szerinti 1.számú részszámla (anyag költség)	1 db	4 735 350	4 735 350	27%	1 278 544	6 013 894
Összesen:			4 735 350		1 278 544	6 013 894

áfa 27%: 1 278 544

Összesen:

6 013 894 Ft

A számla aláírás és bélyegző nélkül is érvényes!

Ubolus
2022.09.07.

Kifizetve a XV. kerületi Önkormányzat Kft-től
munka támogatási szerződés alapján
támogatásból

Eredetivel megegyező hiteles másolat

ATA-TEAM HÁZAK KFT.
1152 Budapest, Zrínyi u. 3.
Adószám: 22905240-1-42
Bszsz.: 18203239-06020106-40010013



SZÁMLÁZZ.HU
EGYSZERŰEN ÉS GYORSAN
A bizonylatot a Számlázz.hu készítette.

Ékelettel megvezető letels

ATA-TEAM HÁZAK KFT. | 1152 Budapest, Zrínyi u. 3.
Asz.: 22905240-1-42
Bszsz.: 18203239-06020106-40010013

1500



OTP Bank Nyrt. - dokumentum aláíró szerző

OTP BANK NYRT. BUDAPESTI RÉGIÓ
1152 BUDAPEST
SZENTMIHÁLYI ÚT 131.

A SZÁMLAKIVONAT ALÁÍRÁS ÉS PECSÉT NÉLKÜL HITELES.

KIBOCSÁTÓ: OTP BANK NYRT. 1051 BUDAPEST, NÁDOR U. 16.
ADÓSZÁM: 10537914-4-44, CSOPORTAZONOSÍTÓ SZÁM: 17780010-5-44,
KÖZÖSSÉGI ADÓSZÁM: HU17780010.

KIBOCSÁTÁS KELTE: 2022.09.07
KIVONATSZÁM: 154/2022 H
A SZÁMLATULAJDONOS NEVE, CÍME:
KÓRAKÁS PARK 37. TH

BUDAPEST
KÓRAKÁS PARK 37.
1157
MAGYARORSZÁG
ADÓSZÁM: 28484691-1-42
1.SZ. PÉLDÁNY

MKTA

1.LAP/2 LAP

OTPDirekt: www.otpbank.hu
(06 1) 3 666 666, (06 20/30/70) 3 666 666

ATA-TEAM HÁZAK KFT
XV. KÓRAKÁSPARK 37. TH.
1500720362188HUF

BANKSZÁMLAKIVONAT
TÁRSASHÁZI ALAP SZÁMLACSOMAG
SZÁMLASZÁM: 11715007-20362188
SZÁMLA NEVE: XV. KÓRAKÁSPARK 37. TH.
LÁTRA SZÓLÓ KAMAT: 0,0001%

IBAN: HU21 1171 5007 2036 2188 0000 0000

KÖNYVELÉS NAPJA: 22.09.07
BIC(SWIFT)KÓD: OTPVHUHB
DEVIZANEM: HUF

FORGALMAK

ÉRTÉKNAP	MEGNEVEZÉS	ÖSSZEG
22.09.07	POSTAI BEFIZETÉSEK, F.1500, 11799996-55555555, 000000001, 1, POSTAI FORGALOM, POSTAI JOB DÁTUM: 22/09/06, KP ÁTUTALÁSI MEGBÍZÁS NAPI 1111, TETELSZAM: 00000002	15.200 ✓
22.09.07	AZONNALI ÁTUTALÁS BANKON BELÜL, F.9926, 11715007-21532377, KOVÁCS CSABÁNÉ, Társasház, 1171500721532377, OTPVHUHB, (2.)NOTPROVIDED, MW_21760029554_0001, 2022.09.07, (5.)Kórákás park 37. Bérletdíj, N	40.000 ✓
22.09.07	AZONNALI ÁTUTALÁS, F.9923, 10700134-70942527-51100005, XV. KÓRAKÁSPARK 37. TH., Erplussz Kft., 107001347094252751100005, OTPVHUHB, (2.)NOTPROVIDED, MW_21761324768_0001, 2022.09.07, (5.)RPLSS-2022-21 teljes anyagköltség váll. szerz. szerint, N	-6.013.894 ✓
22.09.07	AZONNALI ÁTUTALÁS, F.9923, 101022370666540001003007, OTPVHUHB, (2.)NOTPROVIDED, MW_21764027612_0001, 2022.09.07, (5.)20221848, 20221849, 20221850, N	-40.640 ✓
22.09.07	AZONNALI ÁTUTALÁS, F.9923, 10700024-36515309-51100005, XV. KÓRAKÁSPARK 37. TH., Nagyné Cilip Hajnal, 107000243651530951100005, OTPVHUHB, (2.)NOTPROVIDED, MW_21764029726_0001, 2022.09.07, (5.)VIII. havi gondnoki díj, N	-69.825 ✓
22.09.07	AZONNALI ÁTUTALÁS, F.9923, 10032000-06055950-00000000, XV. KÓRAKÁSPARK 37. TH., NAV, 100320000605595000000000, OTPVHUHB, (2.)NOTPROVIDED, MW_21764072302_0001, 2022.09.07, (5.)28484691-1-42 SZJA magsz.lev, N	-16.000 ✓
22.09.07	AZONNALI ÁTUTALÁS, F.9923, 10032000-06055819-00000000, XV. KÓRAKÁSPARK 37. TH., NAV, 100320000605581900000000, OTPVHUHB, (2.)NOTPROVIDED, MW_21764075442_0001, 2022.09.07, (5.)28484691-1-42 Társ. bizt. já, N	-19.000 ✓
22.09.07	AZONNALI ÁTUTALÁS, F.9923, 10032000-06055912-00000000, XV. KÓRAKÁSPARK 37. TH., NAV, 100320000605591200000000, OTPVHUHB, (2.)NOTPROVIDED, MW_21764066470_0001, 2022.09.07, (5.)28484691-1-42 fizetendő szociális hozzáj. adó, N	-14.000 ✓
22.09.07	AZONNALI ÁTUTALÁS, F.9923, 10700024-71534116-53000004, XV. KÓRAKÁSPARK 37. TH., MVM Next Zrt., 107000247153411653000004, OTPVHUHB, (2.)NOTPROVIDED, MW_21764116079_0001, 2022.09.07, (5.)felh. az.: 20089708 Kórákásparc 37., N	-25.754 ✓

NYITÓ EGYENLEG: 11.785.654 ✓
ZÁRÓ EGYENLEG: 5.641.741 ✓
EGYENLEGBŐL ZÁROLT: 0

TERHELÉSEK ÖSSZESEN: 6.199.113
JÓVÁÍRÁSOK ÖSSZESEN: 55.200
ELŐJEGYZETT BETÉTKAMAT: 0
ELŐJEGYZETT JUTALÉK/KÖLTSÉG: 9.515
ELŐJEGYZETT HITELKAMAT: 0
FOLYÓSZÁMLA-HITELKERET: 0

ELŐJEGYZETT FORGALMI KÜLÖNDÍJ: 11.425
ELŐJEGYZETT FORGALOM (KÁRTYA/ÁTUTALÁS) 0

TOVÁBBI SZÁMLAINFORMÁCIÓK

A tranzakciókhoz tartozó bővebb adattartalom értelmezéséhez az alábbi meghatározás nyújt segítséget:

(1.) Átutaló azonosítója, (2.) Partnerek közti egyedi azonosító, (3.) Konverzió adatai, (4.) Visszaautasítás oka, (5.) Közlemény, (6.) Tényleges átutaló azonosítója, (7.) Átutalás jogcím kategóriája, (8.) Átutalás jogcíme, (9.) Tényleges kedvezményezett neve, (10.) Tényleges kedvezményezett azonosítója, (11.) Kedvezményezett azonosítója, (12.) Tényleges fizető neve, (13.) Egyéb adatok. Fizetéskezdményezési szolgáltatón keresztül kezdeményezett a tranzakció, ha a tranzakció típusa után az F.9930 érték szerepel.

A pénzügyi tranzakciós illetékről szóló 2012. évi CXVI. törvény 7. § (3) bekezdése alapján az OTP Bank Nyrt. tájékoztatásul közli, hogy a számláján végrehajtott, a számlakivonaton szereplő művelet(ek) után megállapított, az OTP Bank Nyrt-t terhelő illeték összege: 10.555 Ft.

Tájékoztatjuk, hogy 2022.08.31-i nyilvántartásunk alapján, a 2013. évi CCXXXVII. törvényben (Hpt.) foglalt feltételek mellett az Ön jelen számlakivonaton szereplő számlájára/betéteire kiterjed az Országos Betétbiztosítási Alap (OBA) védelme. A betétbiztosításra vonatkozó részletszabályokat megtalálja az OBA honlapján az „Iránytű a betétbiztosításhoz” című kiadványban (<https://www.oba.hu/betetvedelem/iranytu>). A Hpt. 6. melléklete szerinti betétbiztosításra vonatkozó tájékoztatást évente a számlakivonattal azonos módon megküldjük Önnek, illetve számlakivonat hiányában a bankfiókban kérheti annak átadását.

50%-os készülttséghez tartozó teljesítés igazolása (csak díj)

Készült:

Projekt helyszínen

Dátum: 2022.09.27
Megrendelő:

 Társasház - 1157 Budapest, Kőrakás park 37.
 Képviseli: Zsiska Zoltánné - közös képviselő

Vállalkozó:

 Erplussz Kft. - 2400 Dunaújváros, Budai nagy Antal út 27.
 Képviseli: Rupa Csaba - ügyvezető

Eredetivel megegyező

 ATA-TEAM HÁZAK KFT. Asz.: 22905240-1-42
 Borsodi 18203239-06920106-40010013

Tárgy:

 1157 Budapest, Kőrakás park 37. szám alatti társasház lépcsőháznak felújítási munkáinak kivitelezése.
 2022.09.06-án kelt vállalkozási szerződés alapján.
 Nem építési engedélyköteles munkák kivitelezése.

Jelen vannak:

 Zsiska Zoltánné - közös képviselő (Társasház - 1157 Budapest, Kőrakás park 37.)
 Rupa Csaba - ügyvezető (Erplussz Kft. - 2400 Dunaújváros, Budai nagy Antal út 27.)
 Herczku Éva - műszaki ellenőr

Munka megnevezése, leírása	Teljes vállalás díjértéke		Valós készülttség fok díjértéke	
	Nettó díj	Bruttó díj	Nettó díj	Bruttó díj
1_Lépcsőfordulók, lift előterek és lakások előtti közlekedők - PVC	1 204 049	1 529 142	741 320	941 476
2_Földszint elektromos mérőhely - festés-brukolás	55 800	70 866	0	0
3_Festési munkák (kivéve elektromos mérőhely)	1 469 424	1 866 168	1 249 010	1 586 243
4_Korlátok és lifttajtók - mázolás	432 000	548 640	129 600	164 592
5_Lépcsőkarak felújítása - burkolás + festés	437 720	555 904	83 508	106 055
6_Fogadószint (földszint) - Gresslap burkolat	538 800	684 276	38 200	48 514
7_Fogadószint (földszint) oldalfal csempézése	554 835	704 640	128 733	163 491
Összesen:	4 692 628	5 959 638	2 370 371	3 010 371
50%-os teljesítettség díjértéke	2 346 314	2 979 819		

Jelenlévők megállapítják, hogy a Vállalkozó a tárgyi munka 50%-os teljesítését, a 2022.09.06-án aláírt Vállalkozási szerződésben foglaltaknak megfelelően, elvégezte.

Az anyagár a szerződés aláírásakor 100%-ban Megrendelő által kifizetésre került (1. részszámlaként).

A vállalás teljes összértéke nettó:	9 427 978 Ft
A vállalás teljes összértéke bruttó:	11 973 532 Ft
Már kifizetésre került bruttó:	6 013 894 Ft
Fennmaradt összeg bruttó:	5 959 638 Ft
50%-os teljesítés bruttó összege:	2 979 819 Ft

A fentiek alapján Vállalkozó benyújthatja a tárgyi munkára vonatkozó, 50%-os teljesítéshez tartozó számláját a Megrendelő felé, az alábbiak szerint:

Részszámla

A vállalás, 50%-os teljesítettségére vonatkozó díjösszege (nettó):	2 346 314 Ft
Áfa (27%)	633 505 Ft
A számla végösszege (bruttó)	2 979 819 Ft

Azaz bruttó: kétfélmillió-kilencszázhetvenkilencezer-nyolcszázötvenkilenc forint.

kmf.

 Zsiska Zoltánné - közös képviselő
 Társasház

 Rupa Csaba - ügyvezető
 Erplussz Kft.

 Herczku Éva
 Műszaki ellenőr

1. Lépcsőfordulók, lift előterek és lakások előtti közlekedők - PVC											50%-os készütséghez tartozó teljesíthetőség				
50%-os készütséghez tartozó teljesítés igazolása (csak díj)											Készütség		Teljesíthetőség díjértéke		
Sor	Tétel megnevezése	Egyéb adat	Mennyiség	Egység	Nettó költség				Bruttó költség				Százalékos érték	Nettó díj	Bruttó díj
					Anyag egységár	Díj egységár	Anyag összesen	Díj összesen	Anyag összesen	Díj összesen					
1	Lépcsőfordulóban, lift előterekben és lakások előtti közlekedőkön padlóburkolat készítése előtt a meglévő padlóburkolat bontása	1. emeletől-tetőfélelépítmény lépcsőfordulóig	282,7	m ²		1 000	0	282 700	0	359 029	95%	268 565	341 078		
2	Bontott anyag és építési törmelék összegyűjtése (meglévő padlóburkolatok), konténerbe helyezése kézi erővel	1. emeletől-tetőfélelépítmény lépcsőfordulóig	10,0	m ³		5 500	0	55 000	0	69 850	80%	44 000	55 880		
3	Bontott anyag és építési törmelék konténeres elszállítása hulladéktárolóba, lerakóhelyi díjjal együtt	1. emeletől-tetőfélelépítmény lépcsőfordulóig	10,0	m ³		5 500	0	55 000	0	69 850	80%	44 000	55 880		
4	Lépcsőfordulóban, lift előterekben és lakások előtti közlekedőkön meglévő burkolat bontása után aljzatkiegyenlítő réteg készítése	1. emeletől-tetőfélelépítmény lépcsőfordulóig	282,7	m ²		1 000	0	282 700	0	359 029	80%	226 160	287 223		
5	Lépcsőfordulóban, lift előterekben és lakások előtti közlekedőkön új ipari PVC padlóburkolat kialakítása, szükséges helyeken PVC lábazati szegély készítésével, ragasztva, a tűzvédelmi előírásoknak megfelelően	1. emeletől-tetőfélelépítmény lépcsőfordulóig	282,7	m ²		1 870	0	528 649	0	671 384	30%	158 595	201 415		
Munkanem összesen :							0	1 204 049	0	1 529 142					
Bruttó költség mindösszesen:										1 529 142 Ft		741 320	941 476		

f

Herbert

2. Földszint elektromos mérőhely - festés-brukolás										50%-os készütséghez tartozó teljesítettség			
50%-os készütséghez tartozó teljesítés igazolása (csak díj)				Nettó költség				Bruttó költség		Készütség	Teljesítettség díjértéke		
Sz. sz.	Tétel megnevezése	Egyéb adat	Mennyiség	Egység	Anyag egységár	Díj egységár	Anyag összesen	Díj összesen	Anyag összesen	Díj összesen	Százalékos érték	Nettó díj	Bruttó díj
1	Elektromos mérőhely oldalfalak és mennyezet festése, 2 rétegben, fehér színben, szükséges helyeken a felület javítása, glettelése	Földszinten	16,5	m ²		1 200	0	19 800	0	25 146	0%	0	0
2	Mérőhelyiségben új GRESLAP padlóburkolat kialakítása, szükséges helyeken lábazati szegély képzéssel és a megvalósításhoz szükséges összes előkészítési munkával	Földszinten	4,8	m ²		7 500	0	36 000	0	45 720	0%	0	0
							0	55 800	0	70 866			
Bruttó költség mindösszesen:										70 866 Ft		0	0

f

Horsvater

3 Festési munkák (kivéve elektromos mérőhely)											50%-os készütséghez tartozó teljesítettség			
50%-os készütséghez tartozó teljesítés igazolása (csak díj)				Nettó költség				Bruttó költség			Készütség		Teljesítettség díjértéke	
Sz.	Tétel megnevezése	Egyéb adat	Mennyiség	Egység	Anyag egységár	Díj egységár	Anyag összesen	Díj összesen	Anyag összesen	Díj összesen	Százalékos érték	Nettó díj	Bruttó díj	
1	Lépcsőházakban oldalfalak festése, 2 rétegben, fehér színben, szükséges helyeken a felület javítása, glettelése	1. emeletől-tetőfelépítmény lépcsőfordulóig	996,6	m2		1 100	0	1 096 260	0	1 392 250	85%	931 821	1 183 413	
2	Lépcsőházakban mennyezet festése (lépcsőlemez és pihenőlemez alja is) 2 rétegben, fehér színben, szükséges helyeken javítás, glettelés	1. emeletől-tetőfelépítmény lépcsőfordulóig	282,7	m2		1 320	0	373 164	0	473 918	85%	317 189	402 831	
							0	1 469 424	0	1 866 168				
Bruttó költség mindösszesen:										1 866 168 Ft		1 249 010	1 586 243	

f

János L.

4_Koriátok és liftajtók - mázolás										50%-os készülethez tartozó teljesítés		
50%-os készülethez tartozó teljesítés igazolása (csak díj)				Nettó költség				Bruttó költség		Készítés	Teljesítés díjértéke	
Sz.	Tétel megnevezése	Egyéb adat	Mennyiség	Anyag egységár	Díj egységár	Anyag összesen	Díj összesen	Anyag összesen	Díj összesen	Szállékos érték	Nettó díj	Bruttó díj
1	Lépcsőkarokat követő koriátok előkészítése majd mázolása a Megrendelő által kiválasztott RAL színben		24,0 db		13 500	0	324 000	0	411 480	40%	129 600	164 592
3	Lift ajtók külső és belső oldalának előkészítése majd mázolása a Megrendelő által kiválasztott RAL színben		11,0 db		9 000	0	99 000	0	125 730	0%	0	0
4	Földszinten mérőhelyiség ajtó előkészítése majd mázolása a Megrendelő által kiválasztott RAL színben		1,0 db		9 000	0	9 000	0	11 430	0%	0	0
Munkanem összesen :						0	432 000	0	548 640			
Bruttó költség mindösszesen:								548 640 Ft			129 600	164 592

J

164 592 Ft

5 Lépcsőkarok felújítása - burkolás + festés											50%-os készülttséghez tartozó teljesítés			
50%-os készülttséghez tartozó teljesítés igazolása (csak díj)				Nettó költség				Bruttó költség			Készülttség		Teljesítés díjértéke	
Sz.	Tétel megnevezése	Egyéb adat	Mennyiség	Egység	Anyag egységár	Díj egységár	Anyag összesen	Díj összesen	Anyag összesen	Díj összesen	Szállítási érték	Nettó díj	Bruttó díj	
1	Lépcsőkarok szabadon maradó beton részeinek festése min. 2 rétegben - alap színkategória - világos szürke színnel - (lépcsőfokok függőleges része, lépcsőkarok szélső szegélyei) - szükséges felület előkészítéssel	lépcsőkarok	1,0	lt.		147 800		147 800		147 700	30%	44 340	56 317	
2	Új burkolat készítése előtt a meglévő lépcső burkolat bontása	lépcsőkarok	57,6	m ²		600		34 560		43 891	100%	34 560	43 891	
3	Lépcsőfokokon csúszásmentes, bordázott lapok (pl. Taurus) elhelyezése, lépcsőfokok szegélyezése csúszásmentes PVC szegéllyel (lépcsőkar szélessége ~1,15m, belépési mélység ~30cm) - pincétől a legfelső szintig	lépcsőkarok	192,0	db		1 300		249 600		316 992	0%	0	0	
4	Bontott anyag és építési törmelék összegyűjtése (meglévő padlóburkolatok), konténerbe helyezése kézi erővel	lépcsőkarok	0,6	m ³		5 000		2 880		3 658	80%	2 304	2 926	
5	Bontott anyag és építési törmelék konténeres elszállítása, lerakása, lerakóhelyi díjjal együtt	lépcsőkarok	0,6	m ³		5 000		2 880		3 658	80%	2 304	2 926	
Munkanem összesen :								437 720		555 904				
Bruttó költség mindösszesen:									555 904 Ft		83 508	106 055		

J

10.000 Ft

6_Fogadószint (földszint) - Gresslap burkolat											50%-os készítésig tartó teljesítés		
50%-os készítésig tartó teljesítés igazolása (csak díj)				Nettó költség				Bruttó költség			Készítés	Teljesítés díjértéke	
Ssz	Tétel megnevezése	Egyéb mérték	Mennyiség	Egység	Anyag egységár	Díj egységár	Anyag összesen	Díj összesen	Anyag összesen	Díj összesen	Százalékos érték	Nettó díj	Bruttó díj
1	Fogadószinten (földszinten) az új padlóburkolat készítése előtt a meglévő padlóburkolat bontása		54,4	m ²		1 000	0	54 400	0	69 088	50%	27 200	34 544
2	Bontott anyag és építési törmelék összegyűjtése (meglévő padlóburkolatok), konténerbe helyezése kézi erővel		2,0	m ³		5 500	0	11 000	0	13 970	50%	5 500	6 985
3	Bontott anyag és építési törmelék konténeres elszállítása hulladéklerakóba, lerakóhelyi díjjal együtt		2,0	m ³		5 500	0	11 000	0	13 970	50%	5 500	6 985
4	Fogadószinten (földszinten) meglévő burkolat bontása után aljzatkiegyenlítő réteg készítése		54,4	m ²		1 000	0	54 400	0	69 088	0%	0	0
5	Fogadószinten (földszinten) új 30x30-as gresslap padlóburkolat kialakítása, szükséges helyeken lábazati szegély képzéssel		54,4	m ²		7 500	0	408 000	0	518 160	0%	0	0
Munkanem összesen :							0	538 800	0	684 276			
Bruttó költség mindösszesen:									684 276 Ft			38 200	48 514

f

Horváth Áron

7_Fogadósint (földszint) oldalfal csempézése											50%-os készülethez tartozó teljesítettség		
50%-os készülethez tartozó teljesítés igazolása (csak díj)				Nettó költség				Bruttó költség			Készültség	Teljesítettség díjértéke	
Szám	Tétel megnevezése	Egyéb adat	Mennyiség	Egység	Anyag egységár	Díj egységár	Anyag összesen	Díj összesen	Anyag összesen	Díj összesen	Szállékos érték	Nettó díj	Bruttó díj
1	Földszinten az első lépcsőfordulóig + pince lépcsőfordulóig az új csempéburkolat készítése előtt a meglévő gyönggyalokat bontása		70,5	m ²		650		45 825		58 198	100%	45 825	58 198
2	Bontott anyag és építési törmelék összegyűjtése (meglévő padlóburkolatok), konténerbe helyezése kézi erővel		1,4	m ³		5 500		7 755		9 849	80%	6 204	7 879
3	Bontott anyag és építési törmelék konténeres elszállítása hulladéklerakóba, lerakóhelyi díjjal együtt		1,4	m ³		5 500		7 755		9 849	80%	6 204	7 879
4	A meglévő gyönggyalokat bontása után tapadóhíd réteg készítése		70,5	m ²		1 000		70 500		89 535	100%	70 500	89 535
5	Új oldalfali csempéburkolat kialakítása 1,5 méter magasságig		70,5	m ²		6 000		423 000		537 210	0%	0	0
<i>Munkanem összesen :</i>								554 835		704 640			
Bruttó költség mindösszesen:									704 640 Ft			128 733	163 491

J. Horváth



ERPLUSZ Kft.
2400 Dunaújváros
Budai Nagy Antal út 27.
Adószám: 25311778-2-07

Bank neve: CIB
Bankszámlaszám:
10700134-70942527-51100005

140.

SZÁMLA

Sorszám: RPLSS-2022-25

VEVŐ:

Budapest Xv Kőrakáspark 37 Társasház
1157 Budapest
KŐRAKÁS PARK 37.
Adószám: 28484691-1-42

Fizetési mód: átutalás
Teljesítés dátuma: 2022.09.27.
Kiállítás dátuma: 2022.09.27.
Fizetési határidő: 2022.10.05.

Megnevezés	Menny.	Egységár	Nettó ár	Áfa	Áfaérték	Bruttó ár
1157 Budapest, Kőrakás park 37. szám alatti épület lépcsőház felújítása, szerződés szerinti 2.számú részszámla	1 db	2 346 313	2 346 313	27%	633 505	2 979 818
Összesen:			2 346 313		633 505	2 979 818

áfa 27 %: 633 505

Összesen:

2 979 818 Ft

A számla aláírás és bélyegző nélkül is érvényes!

Kifizetve a. XV. kerületi önkormányzat
HFFPoz. névű kőszakmai nevelés
alapján kapott kőszakmól

Udvaros
2022.09.30.

Érdeklél megegyező
hitelesítő

ATA-TEAM HÁZAK KFT. Asz.: 22905240-1-42
Bszsz.: 18203239-06020106-40010013

Gabriel kijelentem ig. 11
művelet ellenőrzés





Sz. OTP BANK NYRT. BUDAPESTI RÉGIÓ
1152 BUDAPEST
SZENTMIHÁLYI ÚT 131.

A SZÁMLAKIVONAT ALÁÍRÁS ÉS PECSÉT NÉLKÜL HITELES.
KIBOCSÁTÓ: OTP BANK NYRT. 1051 BUDAPEST, NÁDOR U. 16.
ADÓSZÁM: 10537914-4-44, CSOPORTAZONOSÍTÓ SZÁM: 17780010-5-44,
KÖZÖSSÉGI ADÓSZÁM: HU17780010.

Ekedelivel megpegnő
Wifeles mokád

ATA-TEAM HÁZAK KFT. 1152 Budapest, Zrínyi u. 3.
Asz.: 22905240-1-42
Bszzs.: 1870609-06020106-40010013

ATA-TEAM HÁZAK KFT
XV. KÓRAKÁSPARK 37. TH.
1500720362188HUF

KIBOCSÁTÁS KELTE: 2022.09.30
KIVONATSZÁM: 168/2022 H
A SZÁMLATULAJDONOS NEVE, CÍME:
KÓRAKÁS PARK 37. TH

BUDAPEST
KÓRAKÁS PARK 37.
1157
MAGYARORSZÁG
ADÓSZÁM: 28484691-1-42
1.SZ. PÉLDÁNY

MKTA

OTPdirekt: www.otpbank.hu
(06 1) 3 666 666, (06 20/30/70) 3 666 666

BANKSZÁMLAKIVONAT**TÁRSASHÁZI ALAP SZÁMLACSOMAG**

SZÁMLASZÁM: 11715007-20362188

SZÁMLA NEVE: XV. KÓRAKÁSPARK 37. TH.

LÁTRA SZÓLÓ KAMAT: 0,0001%

IBAN: HU21 1171 5007 2036 2188 0000 0000

KÖNYVELÉS NAPJA: 22.09.30

BIC(SWIFT)KÓD: OTPVHUB

DEVIZANEM: HUF

FORGALMAK

ÉRTÉKNAP	MEGNEVEZÉS	ÖSSZEG
22.09.30	PÉNZFORGALMI JUTALÉK*	-11.179
22.09.30	ÁLLANDÓÉRTÉKNAP MEGB.DÍJ*	-440
22.09.30	FORGALMI KÜLÖNDÍJ*	-13.925
22.09.30	SZÁMLAVEZETÉSI DÍJ*	-1.926
22.09.30	AZONNALI ÁTUTALÁS, F.9923, 10700134-70942527-51100005, XV. KÓRAKÁSPARK 37. TH., Erplussz Kft., 107001347094252751100005, OTPVHUB, (2.)NOTPROVIDED, MW_21906753257_0001, 2022.09.30, (5.)RPLSS-2022-25 Munkadíj szerződés szerint 50 % 2. részszá, N	-2.979.818
22.09.30	AZONNALI ÁTUTALÁS, F.9923, 10404247-95233120-01080000, XV. KÓRAKÁSPARK 37. TH., Herczku Éva műszaki ellenőr, 104042479523312001080000, OTPVHUB, (2.)NOTPROVIDED, MW_21906767620_0001, 2022.09.30, (5.)HE-2022-38 építési műszaki ellenőrzés, N	-300.000
NYITÓ EGYENLEG:	5.291.559	TERHELÉSEK ÖSSZESEN: 3.307.288
ZÁRÓ EGYENLEG:	1.984.271	JÓVÁÍRÁSOK ÖSSZESEN: 0
EGYENLEGBŐL ZÁROLT:	0	ELŐJEGYZETT BETÉTKAMAT: 0
ELŐJEGYZETT FORGALMI KÜLÖNDÍJ:	9.922	ELŐJEGYZETT JUTALÉK/KÖLTŐSÉG: 3.608
ELŐJEGYZETT FORGALOM (KÁRTYA/ÁTUTALÁS)	0	ELŐJEGYZETT HITELKAMAT: 0
		FOLYÓSZÁMLA-HITELKERET: 0

*AZ ÜGYLET AZ ÁLTALÁNOS FORGALMI ADÓRÓL SZÓLÓ 2007. ÉVI CXXVII. TV. ALAPJÁN MENTES AZ ADÓ ALÓL.

TOVÁBBI SZÁMLAINFORMÁCIÓK

A tranzakciókhoz tartozó bővebb adattartalom értelmezéséhez az alábbi meghatározás nyújt segítséget:

(1.) Átutaló azonosítója, (2.) Partnerek közti egyedi azonosító, (3.) Konverzió adatai, (4.) Visszautasítás oka, (5.) Közlemény, (6.) Tényleges átutaló azonosítója, (7.) Átutalás jogcím kategóriája, (8.) Átutalás jogcíme, (9.) Tényleges kedvezményezett neve, (10.) Tényleges kedvezményezett azonosítója, (11.) Kedvezményezett azonosítója, (12.) Tényleges fizető neve, (13.) Egyéb adatok. Fizetéskezdményezési szolgáltatón keresztül kezdeményezett a tranzakció, ha a tranzakció típusa után az F.9930 érték szerepel.

A pénzügyi tranzakciós illetékről szóló 2012. évi CXVI. törvény 7. § (3) bekezdése alapján az OTP Bank Nyrt. tájékoztatásul közli, hogy a számláján végrehajtott, a számlakivonaton szereplő művelet(ek) után megállapított, az OTP Bank Nyrt-t terhelő illeték összege: 9.922 Ft.

Tájékoztatjuk, hogy 2022.08.31-i nyilvántartásunk alapján, a 2013. évi CCXXXVII. törvényben (Hpt.) foglalt feltételek mellett az Ön jelen számlakivonaton szereplő számlájára/betéteire kiterjed az Országos Betétbiztosítási Alap (OBA) védelme. A betétbiztosításra vonatkozó részletszabályokat megtalálja az OBA honlapján az „Iránytű a betétbiztosításhoz” című kiadványban (<https://www.oba.hu/betetvedelem/iranytu>). A Hpt. 6. melléklete szerinti betétbiztosításra vonatkozó tájékoztatót évente a számlakivonattal azonos módon megküldjük Önnek, illetve számlakivonattal hiányában a bankfiókban kérheti annak átadását.

A kivonat elkészültét követő fizetési megbízásokról a következő kivonaton adunk tájékoztatást.

AZ AKTUÁLIS KAMAT- ÉS DÍJTÉTELEKET A BANKFIÓKOKBAN ÉS AZ OTP BANK NYRT. HONLAPJÁN KÖZZÉTETT HIRDETMÉNYEK TARTALMAZZÁK.

1157 Budapest, Kőrakás park 37.

szám alatti épület lépcsőház felújítási munkái

Költségvetés főösszesítő

Lakások száma:

Munka megnevezése, leírása	Anyagköltség	Díjköltség	Összesen
	bruttó	bruttó	bruttó
Lépcsőház felújítás Pótmunka	73 279	203 200	276 479
Kivitelezési munkák költsége (bruttó)	73 279	203 200	276 479
Teljes kivitelezési költség (bruttó)		276 479 Ft	
Árajánlatot adó kivitelező neve:	Erplussz Kft.		
2022. 09.27.	ERPLUSZ KFT. 2400 Dunaújváros, Tancsics M. u. 16. Adószám: 25311778-2-07 Bankszámlaszám: 16700134-70942527-51100005		
	aláírása		

Érkezéssel megérkezett a kifizetés

ATA-TEAM HÁZAKFT. Budapest, Zrínyi u. 3.
Asz.: 22905240-1-42
Bszsz.: 18203239-06020106-40010013

Pótmunka										
1157 Budapest, Kőrakás park 37.					Nettó költség				Bruttó költség	
Ssz	Tétel megnevezése	Egyéb adat	Mennyiség	Egység	Anyag	Díj	Anyag	Díj	Anyag	Díj
1	Szemétdobó ajtó külső oldalának felületelőkészítése majd mázolása minden szinten	minden szinten	10,0	db	1 500	5 000	15 000	50 000	19 050	63 500
2	Szemétdobó ajtó mellett hullám lemez felületelőkészítése majd mázolása minden szinten	minden szinten	10,0	db	2 000	6 000	20 000	60 000	25 400	76 200
5	Szemétdobó ajtó mellett hullám lemez alsó részére 40x3 laposvas rögzítése a lábazati szegély képzése stabil rögzítése miatt	minden szinten	1,0	kt.	22 700	50 000	22 700	50 000	28 829	63 500
							57 700	160 000	73 279	203 200
Bruttó költség mindösszesen:									276 479 Ft	

Ekolehivel alapozva
lufels utaslat

100%-os készütséghez tartozó teljesítés igazolása

Készült:

Projekt helyszínen

Megrendelő:

Társasház - 1157 Budapest, Kőrakás park 37.
Képviseli: Zsiska Zoltánné - közös képviselő

Vállalkozó:

Erplussz Kft. - 2400 Dunaújváros, Budai nagy Antal út 27.
Képviseli: Rupa Csaba - ügyvezető

Tárgy:

1157 Budapest, Kőrakás park 37. szám alatti társasház lépcsőházának felújítási munkáinak kivitelezése.
2022.09.06-án kelt vállalkozási szerződés alapján.
Nem építési engedélyköteles munkák kivitelezése.

Jelen vannak:

Zsiska Zoltánné - közös képviselő (Társasház - 1157 Budapest, Kőrakás park 37.)
Rupa Csaba - ügyvezető (Erplussz Kft. - 2400 Dunaújváros, Budai nagy Antal út 27.)
Herczku Éva - műszaki ellenőr

ATA-TÁM HÁZTARTÁSI SZOLGÁLTATÓ KFT.
1157 Budapest, Zrínyi u. 3.
Dátum: 2022.11.21
Bszsz.: 18203239-06020106-40010013

Munka megnevezése, leírása	Teljes vállalás díjértéke		Valós készütség fok díjértéke	
	Nettó díj	Bruttó díj	Nettó díj	Bruttó díj
1_Lépcsőfordulók, lift előterek és lakások előtti közlekedők - PVC	1 204 049	1 529 142	1 204 049	1 529 142
2_Földszint elektromos mérőhely - festés-brukolás	55 800	70 866	55 800	70 866
3_Festési munkák (kivéve elektromos mérőhely)	1 469 424	1 866 168	1 469 424	1 866 168
4_Korlátok és liftajtók - mázolás	432 000	548 640	432 000	548 640
5_Lépcsőkarok felújítása - burkolás + festés	437 720	555 904	437 720	555 904
6_Fogadószint (földszint) - Gresslap burkolat	538 800	684 276	538 800	684 276
7_Fogadószint (földszint) oldalfal csempézése	554 835	704 640	554 835	704 640
Összesen:	4 692 628	5 959 638	4 692 628	5 959 638
100%-os teljesítettség díjértéke	2 346 314	2 979 819		

Jelenlévők megállapítják, hogy a Vállalkozó a tárgyi munka 100%-os teljesítését, a 2022.09.06-án aláírt Vállalkozási szerződésben foglaltaknak megfelelően, elvégezte.

Az anyagár a szerződés aláírásakor 100%-ban Megrendelő által kifizetésre került (1. részszámlaként).

Az 50%-os teljesítés számlája kifizetésre került (2. részszámlaként).

A vállalás teljes összértéke nettó (szerződés):	9 427 978 Ft
A vállalás teljes összértéke bruttó (szerződés):	11 973 532 Ft
Már kifizetésre került bruttó (1. és 2. részszámlák összege):	8 993 713 Ft
Fennmaradt összeg bruttó:	2 979 819 Ft
Fennmaradt, megrendelt pótmunka összege bruttó összege:	276 479 Ft
Levonandó költség (károkozás, liftköltség)	-25 400 Ft
Kifizetendő összeg (bruttó)	3 230 898 Ft

A fentiek alapján Vállalkozó benyújthatja a tárgyi munkára vonatkozó, 100%-os teljesítéshez tartozó vég számláját a Megrendelő felé, az alábbiak szerint:

Vég számla

A vállalás (szerz. + pótm. -kár) vég számlájának összege (nettó):	2 544 014 Ft
Áfa (27%)	686 884 Ft
A számla végösszege (bruttó)	3 230 898 Ft

Azaz bruttó: hárommillió-kétszázharmincezer-nyolcszázkilencvennyolc forint.

kmf.

Zsiska Zoltánné - közös képviselő
Társasház

Rupa Csaba - ügyvezető
Erplussz Kft.

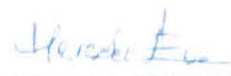
Herczku Éva
Műszaki ellenőr



ERPLUSZ Kft.
2400 Dunaújváros
Budai Nagy Antal út 27.
Adószám: 25311778-2-07

Bank neve: CIB
Bankszámlaszám:
10700134-70942527-51100005

ÉRKEZETT 2022 NOV 24.

SZÁMLA

Sorszám: RPL55-2022-36

VEVŐ:

Budapest Xv Kórákás park 37 Társasház
1157 Budapest
KÓRAKÁS PARK 37.
Adószám: 28484691-1-42

Fizetési mód: átutalás
Teljesítés dátuma: 2022.11.21.
Kiállítás dátuma: 2022.11.24.
Fizetési határidő: 2022.12.02.

Megnevezés	Menny.	Egységár	Nettó ár	Áfa	Áfaérték	Bruttó ár
1157 Budapest, Kórákás park 37. szám alatti épület lépcsőház felújítása, szerződés szerinti végszámla	1 db	2 346 314	2 346 314	27%	633 505	2 979 819
Megrendelt pótmunka	1 db	217 700	217 700	27%	58 779	276 479
Károkozás- liftköltség	-1 db	20 000	-20 000	27%	-5 400	-25 400
Összesen:			2 544 014		686 884	3 230 898

áfa 27%: 686 884

Összesen:

3 230 898 Ft

A számla aláírás és bélyegző nélkül is érvényes!

Kifizetve a XV. kerületi önkormányzat,
KTH 2021. évi költségvetés utóéves
alapján kapott kiemeléséről.

Ukban
2022.11.29.
Z

Eredetivel megegyező hiteles másolat



Tranzakció jóváhagyás



Köszönjük, megbízását az OTP Bank befogadta és feldolgozta.

Indító számlaszám	11715007-20362188
Tranzakció azonosító	22296328463
Rögzítés dátuma	2022.11.29.
Tranzakció állapota	Végrehajtva
Tranzakció megnevezése	Belföldi forint átutalás
Ellenoldali számlaszám	10700134-70942527- 51100005
Összeg	3.230.898
Közlemény	RPLSS-2022-36 szerződés szerinti végszámla lépcső. felúj
Kedvezményezett neve:	Erplussz Kft.